

JVC



**VIDEOGRABADOR
VIDEO CASSETTE RECORDER**

HR-S8007UM

ESPAÑOL

ENGLISH

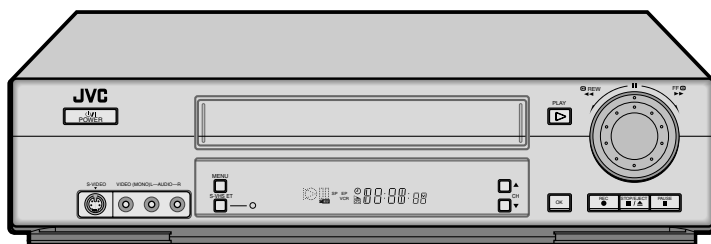

S VHS
Hi-Fi
VCR *plus* TM
Super VHS ET





**MANUAL DE
INSTRUCCIONES
INSTRUCTIONS**

Estimado cliente:

Le agradecemos la adquisición del videograbador VHS de JVC. Antes de utilizarlo, lea la información y las precauciones de seguridad contenidas en este página para utilizar su nuevo videograbador con seguridad.

PRECAUCIONES

ADVERTENCIA: ALTA TENSION EN EL INTERIOR
ADVERTENCIA: PARA EVITAR RIESGOS DE INCENDIO O ELECTROCUCION, NO EXPONGA ESTE APARATO A LA LLUVIA O HUMEDAD.

El botón POWER  no interrumpe completamente la alimentación principal, sino que conecta y desconecta la corriente de funcionamiento.  indica la espera de la alimentación eléctrica y "I" indica la conexión de la alimentación.

Esta unidad ha sido fabricada de acuerdo con la normal IEC 60065.

SISTEMA DE ALIMENTACION:

Este aparato funciona con 110 – 220V~, 50/60 Hz con conmutación automática.

Utilice la clavija de conversión (suministrado) según el tipo de tomacorriente de pared.

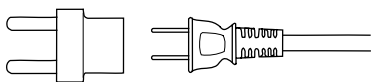

La placa de especificaciones y la de indicaciones de seguridad están en la parte trasera de la unidad.

IMPORTANTE:

Podría resultar ilegal grabar o reproducir materiales con propiedad intelectual sin el consentimiento del propietario de los mismos.

ATENCION:

- Cuando no utilice el grabador de video durante un largo período, se recomienda desconectar el cordón eléctrico del tomacorriente de CA.
- En el interior del aparato hay alta tensión. En caso de reparaciones, acuda a técnicos de reparaciones calificados. Para evitar riesgos de electrocución o incendio, desenchufe el cordón de alimentación del tomacorriente antes de conectar o desconectar cualquier cable de señal o antena.
- Los cambios o modificaciones no autorizados por JVC anularán la garantía.

Advertencia sobre la pila de litio

La pila utilizada en este aparato podría ocasionar incendios o quemaduras por sus productos químicos si no se la trata adecuadamente. No la recargue, desarme, caliente a más de 100°C o incinere.

Cámbiela por una CR2025 de Panasonic (Matsushita Electric), Sanyo, Sony o Maxell; peligro de explosión o riesgo de incendio si se reinstala la batería de manera incorrecta.

- Descarte inmediatamente las pilas usadas.
- Manténgala alejada del alcance de los niños.
- No la desarme ni la arroje al fuego.

USO DE ESTE MANUAL DE INSTRUCCIONES

- Todas las secciones principales y subsecciones están listadas en el contenido, en la página 3. Refiérase al índice para buscar información sobre un procedimiento o función específica.
- El índice de la página 38 lista los términos frecuentemente utilizados, y el número de la primera página dónde son utilizados o explicados en el manual. Esta sección también ilustra los controles y las conexiones del panel frontal y trasero, el panel de indicación frontal y el control remoto.
- La marca  señala una referencia en otra página de instrucciones o información relacionada.
- Los botones de operación necesarios para los diferentes procedimientos están claramente indicados en todas las ilustraciones al principio de cada sección principal.

ANTES DE INSTALAR SU NUEVO VCR . . .

. . . Lea detenidamente las precauciones en esta página.

VCR Plus+ y PlusCode son marcas de Gemstar Development Corporation.

El sistema VCR Plus+ es fabricado bajo licencia de Gemstar Development Corporation.

DSS™ es una marca comercial oficial de DIRECTV, Inc., una unidad de GM Hughes Electronics. PRIMESTAR es una marca registrada de Primestar Partners, L.P. DISH Network™ es una marca comercial de Echostar Communications Corporation.



- Podrá usar cassettes marcados "S-VHS" y "VHS" con este videograbador. Sin embargo, las grabaciones S-VHS son posibles únicamente con cassettes marcados "S-VHS". Utilizando S-VHS ET, con este VCR podrá grabar y reproducir con calidad de imagen S-VHS en cassettes VHS.

I	INSTALACION DE SU NUEVO VCR	4
	Connexions básicas	4

A	JUSTES INICIALES	6
	Plug & Play (Instalación Fácil)	6
	Ajuste del idioma	8
	Ajuste del reloj	9
	Ajuste del sintonizador	11
	Ajuste automático de canales	
	— Ajuste Auto de Canal	11
	Ajuste manual de canales	
	— Ajuste Manual de Canal	12

R	REPRODUCCION Y GRABACION BASICAS	13
----------	---	-----------

	Reproducción básica	13
	Características básicas de reproducción	14
	Cambio de la información en la pantalla	14
	Verificación de la posición de la cinta	14
	Reproducción repetida de la cinta	
	— Reproducción Repetida	14
	Condición de ajuste de seguimiento	
	— Ajustes de seguimiento	15
	Selección del audio	
	— Audio	15
	Operaciones automáticas después del rebobinado	
	— Memoria de Proxima Función	15
	Localización del comienzo de las grabaciones	
	— Búsqueda de índice	16
	Localización del comienzo de las grabaciones por temporizador— Revisión instantánea	16
	Grabación básica	17
	Características básicas de grabación	18
	Cambio de la información en la pantalla	18
	Especificación del tiempo de grabación	
	— Grabación instantánea por temporizador (ITR)	18
	Grabación de un programa mientras mira otro	18
	Indicación en pantalla	19
	Grabación en cintas VHS con calidad S-VHS	
	— Super VHS ET	19

R	REPRODUCCION CON EFECTOS ESPECIALES	20
----------	--	-----------

	Reproducción con efectos especiales	20
	Localización rápida de una determinada escena	
	— Búsqueda de imagen	20
	■ Búsqueda de imagen a alta velocidad	20
	■ Búsqueda de imagen de velocidad variable	20
	Visualización de imagen fija	
	— Reproducción de imagen fija	21
	Omisión de las partes no deseadas	
	— Búsqueda con omisión	21
	Búsqueda de imagen fija cuadro por cuadro	
	— Reproducción cuadro por cuadro	21
	Visualización de imágenes en cámara lenta	
	— Reproducción en cámara lenta	21

G	GRABACION POR TEMPORIZADOR	22
----------	-----------------------------------	-----------

	Programación por temporizador VCR Plus+™ ..	22
	Cambio de la configuración de VCR Plus+™ ..	24
	Programación del temporizador expreso	26
	Verificación de los ajustes de programas	28
	Cancelación o cambio de los ajustes de programa ..	28
	Cuando un programa se sobrepone a otro	29

O	TRAS FUNCIONES UTILES	30
----------	------------------------------	-----------

	Ajustes de funciones útiles	30
	■ B.E.S.T.	31
	■ IMAGEN CONTROL	31
	■ TEMPORIZADOR	31
	■ SUPERPOSICION	31
	■ AUTO CONTROL SP → EP	32
	■ VIDEO ESTABILIZADOR	32
	■ FONDO AZUL	32
	■ GRABO SEGUNDO AUDIO	32
	■ AUDIO	33
	■ MODO S-VHS	33
	■ AV COMPU-LINK	33
	■ ENTRADA AUXILIAR DELANTERA	34
	■ ENTRADA AUXILIAR TRASERA	34

E	EDICION	35
----------	----------------	-----------

	Edición en o desde otro VCR.....	35
	Edición desde la videocámara	36

C	CONTROL REMOTO MULTIMARCA	38
----------	----------------------------------	-----------

	Ajuste de la marca de TV	38
	Ajuste de la marca de caja de cable	39
	Ajuste de la marca del receptor DBS	40
	Cambio del código de control remoto	41

L	LOCALIZACION Y SOLUCION DE PROBLEMAS	42
----------	---	-----------

	Preguntas y respuestas	44
--	------------------------------	----

I	INDICE	45
----------	---------------	-----------

	Lista de términos	45
	Panel frontal	46
	Panel de visualización frontal	46
	Panel trasero	47
	Indicaciones en pantalla	47
	Control remoto	48

E	SPECIFICACIONES	49
----------	------------------------	-----------

Conexiones básicas

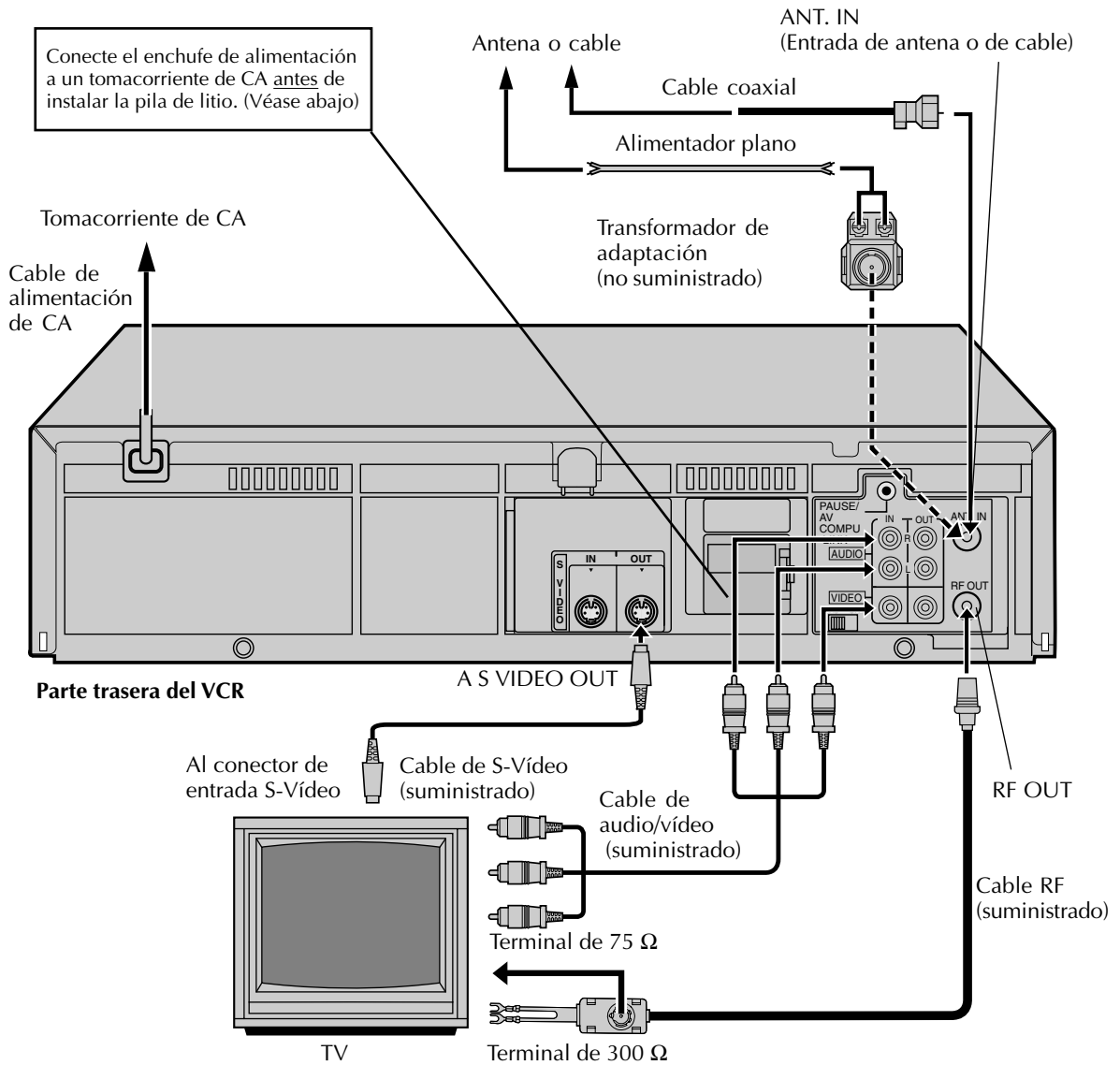

Asegúrese de conectar primero el enchufe de alimentación a un tomacorriente de CA antes de instalar la pila de litio, de lo contrario, la vida útil de la pila se reducirá de manera drástica.

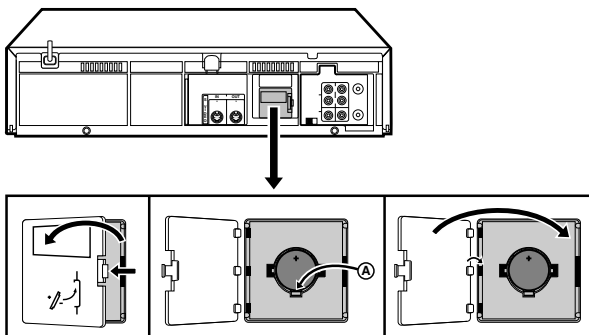

Instalación/extracción de la pila de litio

- 1 Asegúrese de que el enchufe de alimentación esté conectado a un tomacorriente de CA y apague el VCR.
- 2 Abra la tapa de la pila mientras presiona la lengüeta de liberación de la manera indicada en la ilustración.
- 3 Instale una pila de litio con el polo positivo (+) hacia arriba y empújela hacia adentro.
 - Para extraer la pila de litio, presione el cerrojo **A** hacia abajo con un objeto puntiagudo no metálico, y extraiga la pila de litio.
- 4 Cierre la tapa de la pila hasta que encaje con un chasquido.

1 Inspección del contenido

Compruebe que en el paquete se encuentran todos los accesorios listados en "ESPECIFICACIONES" (☞ p. 49).

2 Ubicación del VCR

Coloque el VCR sobre una superficie estable y horizontal.

3 Conexión del VCR al TV

Realice las siguientes conexiones.

Conexión de RF

- ❶ Desconecte la antena de TV del televisor.
- ❷ Conecte el cable de antena de TV al terminal ANT. IN en la parte trasera del VCR.
- ❸ Conecte el cable RF suministrado entre el terminal RF OUT en la parte posterior del VCR y el terminal de entrada del televisor.

Conexión de AV (mejora la calidad de la imagen durante la reproducción de la cinta).

Si su televisor está equipado con conectores de entrada de audio/vídeo

- ❶ Conecte la antena, el VCR y el televisor como se indica en la ilustración.
- ❷ Conecte un cable de audio/vídeo entre los conectores AUDIO/VIDEO OUT en la parte posterior del VCR y los conectores de entrada de audio/vídeo del televisor.

Conexión de S-vídeo (permite obtener el máximo rendimiento de las imágenes S-VHS).

Si su televisor está equipado con conector de entrada S-vídeo

- ❶ Realice "Conexión de RF" y "Conexión de AV" de arriba.
- ❷ Conecte un cable de S-vídeo entre el conector S VIDEO OUT de la parte trasera del VCR y el conector de entrada S-vídeo en el televisor.

NOTAS:

- Para obtener el máximo rendimiento de la imagen Super VHS, se recomienda conectar su VCR a un televisor con conector de entrada S-VIDEO utilizando el cable S-VIDEO suministrado.
- Para operar el VCR con su televisor usando la conexión S-VIDEO, ajuste su televisor al modo AV mediante el control remoto del televisor. También puede usar el botón TV/VCR del control remoto del VCR para poner su televisor en el modo AV. (☞ p. 38).

4 Conexión del VCR a la fuente de alimentación

Conecte el enchufe de CA a un tomacorriente de CA.

5 Preparativos finales para el uso

Encienda el VCR y ajuste correctamente el conmutador CH3-CH4 en la parte trasera (indicado abajo) a CH3 o a CH4.

- El conmutador CH3-CH4 está preajustado en la posición CH3. Ajústelo a CH4 si utiliza CH3 para la transmisión de programas en su área. (Para ver la imagen desde este VCR a través de este canal, ajuste el canal del televisor para que corresponda con el ajuste del conmutador CH3-CH4 en el VCR).
- Ahora podrá realizar la reproducción básica (☞ p. 13) o la grabación básica (☞ p. 17).

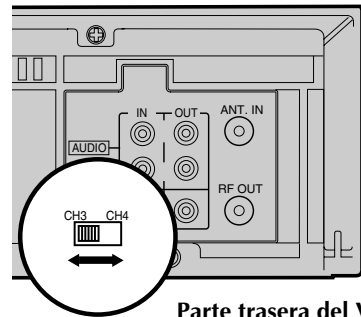

Parte trasera del VCR

NOTAS:

- El canal del VCR es el canal del televisor en que podrá ver la imagen procedente del VCR sólo cuando se utiliza la conexión RF. El conmutador CH3-CH4 del VCR en la parte trasera del VCR, ajusta el canal del VCR a CH3 o CH4.
- Aunque esté empleando cables de audio/vídeo para conectar su VCR al televisor, también deberá conectarlo usando el cable RF. Esto le permitirá grabar un programa mientras mira otro (☞ p. 18).
- Para poder identificar completamente el panel trasero del VCR, consulte el Índice (☞ p. 47).

Plug & Play (Instalación Fácil)

Antes de comenzar ...

- Conecte el cable de antena de TV al jack ANT. IN en el VCR y enchufe el cable de alimentación en el tomacorriente de CA.
- Encienda el televisor y seleccione el canal 3 ó 4 del VCR (o modo AV).

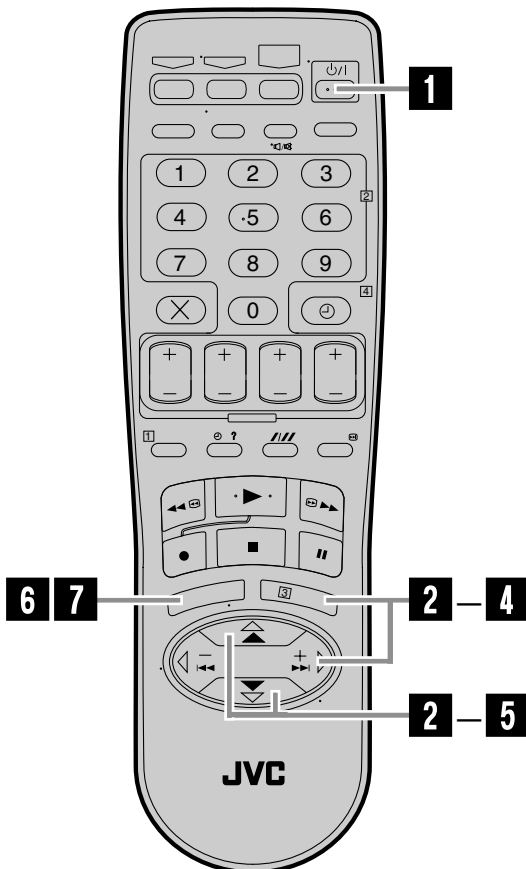
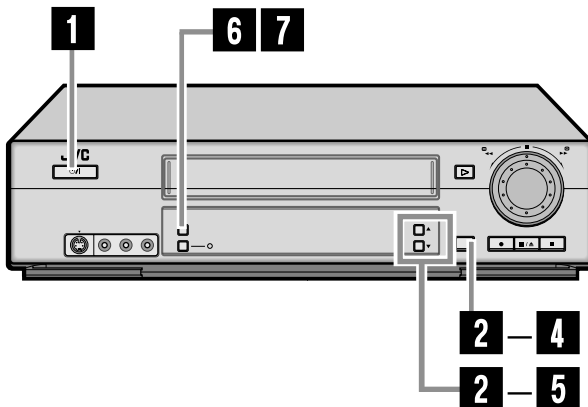

La función Plug & Play simplifica la instalación guiándolo a través de los procedimientos de ajuste de idioma, de reloj y de canales del sintonizador; simplemente, siga los menús en pantalla que aparecen al pulsar el botón por primera vez después de conectar el enchufe de alimentación a un tomacorriente de CA. El ajuste de fábrica para idioma es "ESPAÑOL".

IMPORTANTE

- No presione ningún botón en el VCR o en el control remoto que no esté directamente relacionado con el paso que está efectuando mientras la función Plug & Play está siendo ejecutada.
- Si consigue realizar correctamente Plug & Play durante la instalación, no hay necesidad de efectuar independientemente los procedimientos de selección de idioma, ajuste del reloj o ajuste de canales, pero si son necesarios los ajustes, podrá realizarlos de la siguiente manera:
 - Para cambiar el idioma seleccionado p. 8
 - Para reinicializar o poner en hora p. 9
 - Para agregar/borrar canales manualmente p. 12
 - Para reinicializar el sintonizador después de mudarse a un área diferente p. 11, 12

1 Efectúe la configuración Plug & Play

Presione .

- Aparecerá la pantalla de selección de idioma.

2 Selección del idioma

En el panel frontal:

Presione CH ▲▼ para mover la barra iluminada (flecha) al idioma deseado (ENGLISH o ESPAÑOL) y a continuación presione OK .



En el control remoto:

Presione Δ∇ para mover la barra iluminada (flecha) al idioma deseado (ENGLISH o ESPAÑOL), y seguidamente presione OK o ▷.

- Aparecerá la pantalla de Ajuste de Reloj.

3 Puesta en hora

En el panel frontal:

Presione CH ▲▼ para ajustar la hora, y a continuación presione OK.

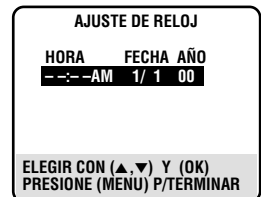

En el control remoto:

Presione Δ∇ para ajustar la hora, y luego presione OK o ▷.

- Presione y mantenga presionado uno u otro botón para atrasar o adelantar la hora en 30 minutos.

4 Ajuste de la fecha

En el panel frontal:

Presione **CH ▲▼** para ajustar la fecha, y a continuación presione **OK**.

En el control remoto:

Presione **△▽** para ajustar la fecha, y luego presione **OK** o **▷**.

- Presione y mantenga presionado uno u otro botón para cambiar la fecha en 15 días.

5 Ajuste del año

En el panel frontal:

Presione **CH ▲▼** para ajustar el año.

En el control remoto:

Presione **△▽** para ajustar el año.

6 Ajuste automático de canales

Presione **MENU**.

- Los canales que se pueden recibir en su área son automáticamente asignados a los botones **CH ▲▼**, y los canales que no se pueden recibir son omitidos.
- Si los canales del sintonizador han sido correctamente ajustados, en la pantalla se visualizará "FIN DE EXPLORACION". Si en la pantalla se indica "SEÑAL NO DETECTADA", asegúrese de que el cable de antena esté conectado correctamente al VCR y presione **OK** en el panel frontal o **▷** en el control remoto. El VCR efectuará nuevamente el ajuste automático de canales.



7 Vuelta a la pantalla normal

Presione **MENU**.

Ajuste del idioma

Encienda el VCR y el televisor, y seleccione el canal 3 ó 4 del VCR (o el modo AV) en el televisor.

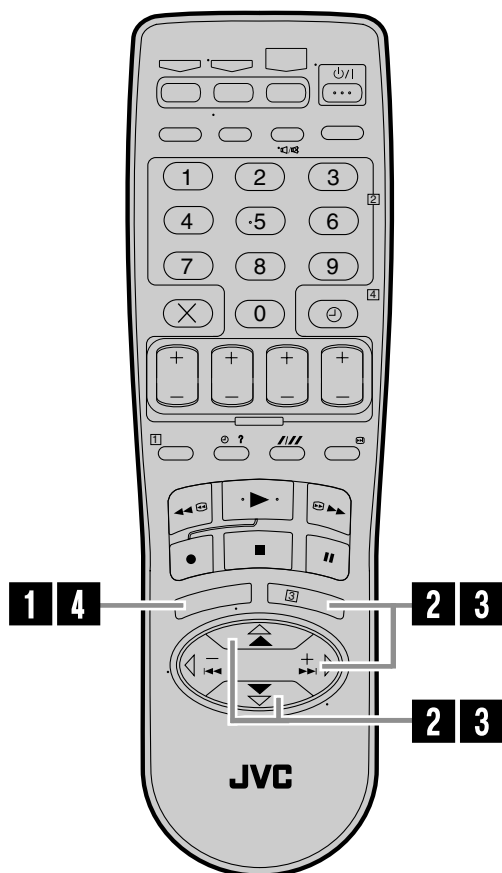
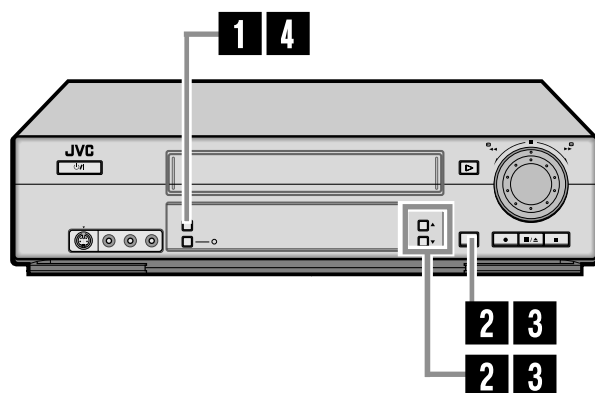

1 Acceso a la pantalla del Menú Principal

Presione MENU.

2 Acceso a la pantalla de Ajuste Inicial

En el panel frontal:

Presione CH▲▼ para mover la barra iluminada (flecha) a "AJUSTE INICIAL", y a continuación presione OK.

En el control remoto:

Presione ▲▼ para mover la barra iluminada (flecha) a "AJUSTE INICIAL", y a continuación presione OK o ▷.

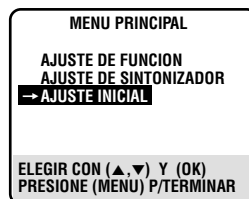

3 Selección de idioma

En el panel frontal:

Presione CH▲▼ para mover la barra iluminada (flecha) a "IDIOMA", y a continuación presione OK repetidas veces hasta que se seleccione el idioma deseado.

En el control remoto:

Presione ▲▼ para mover la barra iluminada (flecha) a "IDIOMA", y a continuación presione OK o ▷ repetidas veces hasta que se seleccione el idioma deseado.

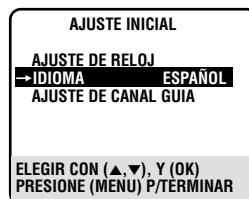

4 Vuelta a la pantalla normal

Presione MENU.

Utilice el ajuste de idioma sólo cuando el idioma no haya sido ajustado correctamente mediante Plug & Play. Seleccione el idioma deseado utilizando el siguiente procedimiento. El ajuste de fábrica es "ESPAÑOL".

Ajuste del reloj

Encienda el VCR y el televisor, y seleccione el canal 3 ó 4 del VCR (o el modo AV) en el televisor.

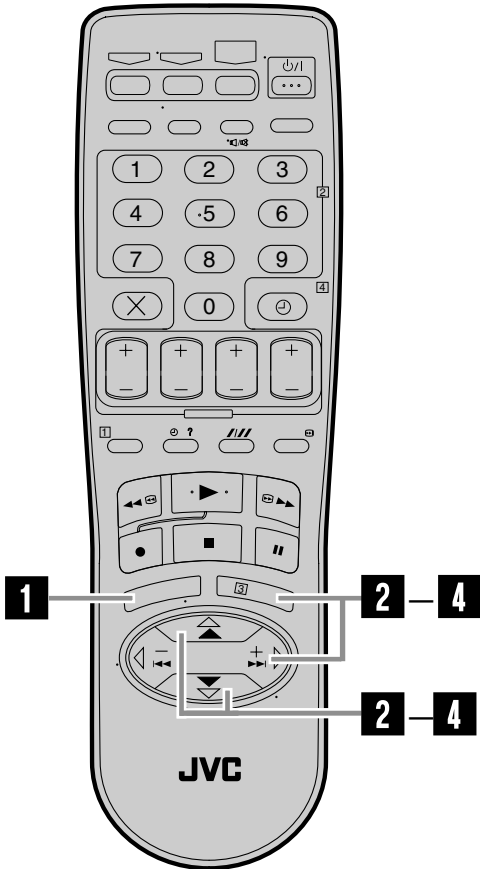
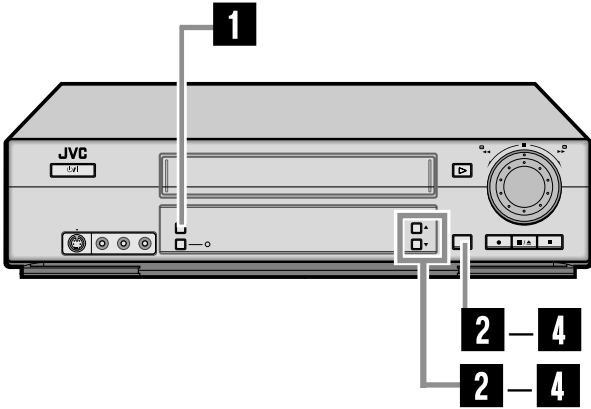

Utilice el ajuste de reloj sólo cuando no haya sido ajustado correctamente mediante Plug & Play o cuando utilice una caja de cable.

1 Acceso a la pantalla del Menú Principal

Presione MENU.

2 Acceso a la pantalla de Ajuste Inicial

En el panel frontal:
Presione CH▲▼ para mover la barra iluminada (flecha) a "AJUSTE INICIAL", y a continuación presione OK.

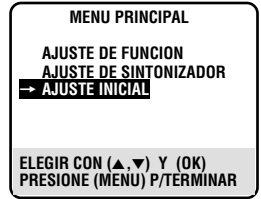

En el control remoto:
Presione Δ▽ para mover la barra iluminada (flecha) a "AJUSTE INICIAL", y a continuación presione OK o ▷.

3 Selección de Ajuste de Reloj

En el panel frontal:
Presione CH▲▼ para mover la barra iluminada (flecha) a "AJUSTE DE RELOJ", y a continuación presione OK.



En el control remoto:
Presione Δ▽ para mover la barra iluminada (flecha) a "AJUSTE DE RELOJ", y a continuación presione OK o ▷.

4 Puesta en hora

En el panel frontal:
Presione CH▲▼ hasta que aparezca la hora deseada, y a continuación presione OK.



En el control remoto:
Presione Δ▽ hasta que aparezca la hora deseada, y a continuación presione OK o ▷.

- Si mantiene presionado CH ▲▼ o Δ▽, la hora cambia a intervalos de 30 minutos.

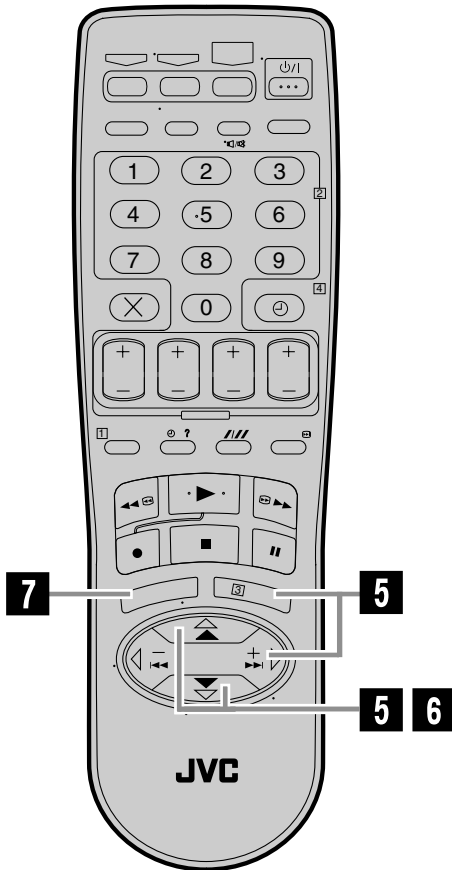
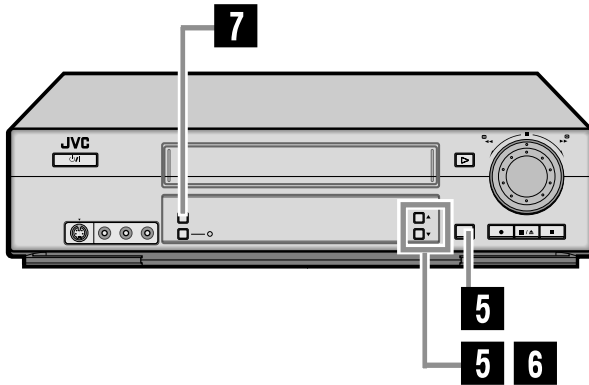

5 Ajuste de la fecha

En el panel frontal:

Presione **CH▲▼** hasta que aparezca la fecha deseada y a continuación presione **OK**.

En el control remoto:

Presione **△▽** hasta que aparezca la fecha deseada, y a continuación presione **OK** o **▷**.

- Si mantiene presionado **CH ▲▼** o **△▽**, la fecha cambia a intervalos de 15 días.

6 Ajuste del año

En el panel frontal:

Presione **CH▲▼** hasta que aparezca la fecha deseada.

En el control remoto:

Presione **△▽** hasta que aparezca el año deseado.

7 Puesta en marcha del reloj

Presione **MENU** para que aparezca la pantalla normal.

Para efectuar correcciones en cualquier momento del proceso

Presione **OK** o **▷** repetidas veces hasta que parpadee la opción que desea cambiar, y a continuación presione **CH ▲▼** o **△▽**.

Ajuste del sintonizador

Encienda el VCR y el televisor, y seleccione el canal 3 ó 4 del VCR (o el modo AV) en el televisor.

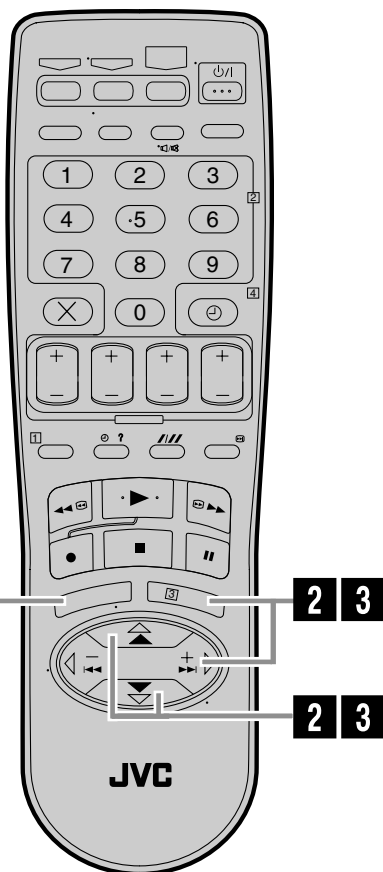
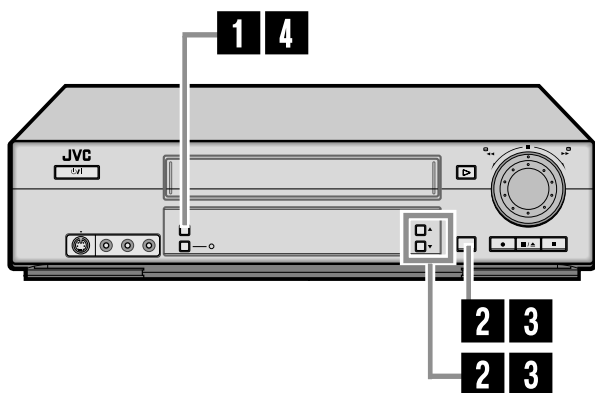

Ajuste automático de canales

— Ajuste Auto de Canal

Utilice el Ajuste Auto de Canal si los canales no han sido ajustados correctamente mediante Plug & Play o si está usando una caja de cable. Si desea agregar o borrar canales, utilice el Ajuste Manual de Canal (p. 12).

1 Acceso a la pantalla del Menú Principal

Presione MENU.

2 Acceso a la pantalla de Ajuste de Sintonizador

En el panel frontal:
Presione CH▲▼ para mover la barra iluminada (flecha) a "AJUSTE DE SINTONIZADOR", y a continuación presione OK.

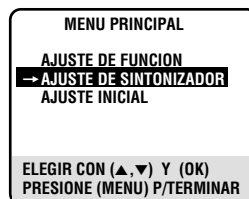

En el control remoto:
Presione Δ▽ para mover la barra iluminada (flecha) a "AJUSTE DE SINTONIZADOR", y a continuación presione OK o ▷.

3 Ajuste automático de canales

Los canales que se pueden recibir en su área pueden ajustarse automáticamente en el orden de sus frecuencias.

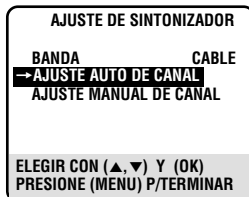

En el panel frontal:
Presione CH▲▼ para mover la barra iluminada (flecha) a "AJUSTE AUTO DE CANAL", y a continuación presione OK.



En el control remoto:
Presione Δ▽ para mover la barra iluminada (flecha) a "AJUSTE AUTO DE CANAL", y a continuación presione OK o ▷.

NOTAS:

- Al terminar el ajuste automático de canal, aparecerá en la pantalla "FIN DE EXPLORACION".
- Si la exploración no fue exitosa, aparecerá en la pantalla "FIN DE EXPLORACION -SEÑAL NO DETECTADA-". Inspeccione las conexiones y comience el proceso otra vez.

4 Vuelta a la pantalla normal

Presione MENU.

INFORMACION

El VCR selecciona automáticamente la banda correcta (TV o CATV) durante el Ajuste Automático de Canal. La banda seleccionada será indicada en el lado derecho de "BANDA" en la pantalla de "Ajuste de Sintonizador".

Ajuste manual de canales

— Ajuste Manual de Canal

Podrá agregar los canales deseados o borrar los que no desea, de manera manual.

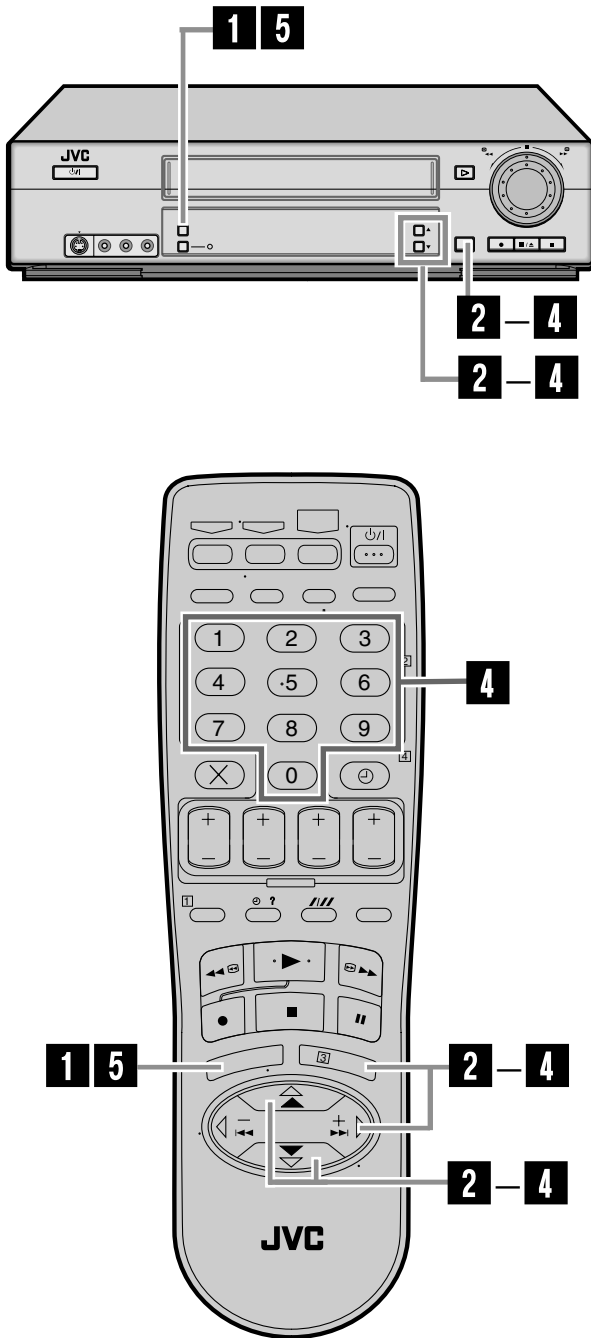

1 Acceso a la pantalla del Menú Principal
Presione MENU.

2 Acceso a la pantalla de Ajuste de Sintonizador

En el panel frontal:

Presione CH▲▼ para mover la barra iluminada (flecha) a "AJUSTE DE SINTONIZADOR", y a continuación presione OK.

En el control remoto:

Presione Δ▽ para mover la barra iluminada (flecha) a "AJUSTE DE SINTONIZADOR", y a continuación presione OK o ▷.

3 Acceso a la pantalla de Ajuste Manual de Canal

En el panel frontal:

Presione CH▲▼ para mover la barra iluminada (flecha) a "AJUSTE MANUAL DE CANAL", y a continuación presione OK.

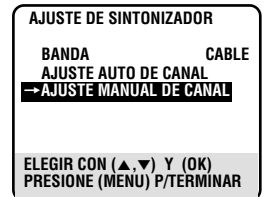

En el control remoto:

Presione Δ▽ para mover la barra iluminada (flecha) a "AJUSTE MANUAL DE CANAL", y a continuación presione OK o ▷.

4 Adición u omisión de canales deseados

Para agregar canales

En el control remoto SOLAMENTE:

- 1 Presione las teclas **Número** para ingresar el número de canal que desea agregar.
- 2 Presione OK o ▷ para ajustar a "AGREGADO".
- 3 Repita los pasos 1 y 2 para agregar otros canales.



Para omitir canales

En el panel frontal:

- 1 Presione CH▲▼ para seleccionar el número de canal que desea omitir.
- 2 Presione OK para ajustar a "OMITIDO".
- 3 Repita los pasos 1 y 2 para omitir otros canales.

En el control remoto:

- 1 Presione las teclas **Número** o Δ▽ para ingresar el número de canal que desea omitir.
- 2 Presione OK o ▷ para ajustar a "OMITIDO".
- 3 Repita los pasos 1 y 2 para omitir otros canales.

5 Vuelta a la pantalla normal
Presione MENU.

Reproducción básica

Encienda el VCR y el televisor, y seleccione el canal 3 ó 4 del VCR (o el modo AV) en el televisor.

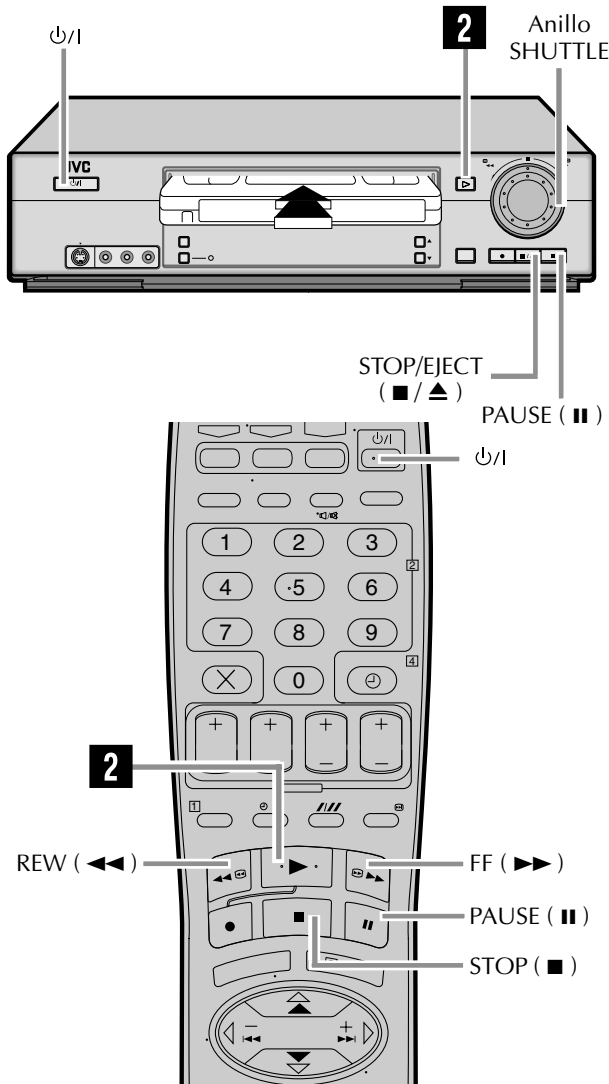

1 Carga de cassette

Asegúrese de posicionar el cassette de manera que el lado con la ventanilla esté hacia arriba y el lado con la etiqueta trasera esté hacia usted, con la flecha provista en el frente del cassette apuntando hacia el VCR. No aplique una presión excesiva al insertarlo.

- El VCR se enciende automáticamente.
- El contador se reposiciona automáticamente a "0:00:00".
- Si la lengüeta de protección contra la grabación del cassette ha sido extraída, la reproducción comienza automáticamente.

2 Inicio de la reproducción

Presione **PLAY** (▶).

- La velocidad de la cinta (SP o EP) se detecta automáticamente.
- El indicador S-VHS se enciende cuando se reproduce una cinta grabada en el modo S-VHS o en el modo S-VHS ET (p. 19).
- Si ajusta "B.E.S.T." a "SI" (ajuste de fábrica: p. 31), aparece "IMAGEN B.E.S.T." en la pantalla, y este videograbador verifica el estado de la cinta durante el seguimiento automático.

Para detener la reproducción

Presione **STOP** (■) en el control remoto o **STOP/EJECT** (■ / ▲) en el panel frontal.

Para hacer una pausa en la reproducción

Presione **PAUSE** (||). Para continuar con la reproducción, presione **PLAY** (▶).

Para rebobinar la cinta (cuando no está en movimiento)

Presione **REW** (◀◀) en el control remoto (o gire el anillo **SHUTTLE** del panel frontal hacia la izquierda).

Para avanzar rápidamente la cinta (cuando no está en movimiento)

Presione **FF** (▶▶) en el control remoto (o gire el anillo **SHUTTLE** del panel frontal hacia la derecha).

Para expulsar la cinta

Presione **STOP/EJECT** (■ / ▲) en el panel frontal cuando la cinta esté detenida

- También podrá expulsar el cassette con el VCR apagado.

Para apagar el VCR

Presione **⏻**.

Cassettes utilizables

VHS de Tamaño Normal
T-30 (ST-30**)
T-60 (ST-60**)
T-90
T-120 (ST-120**)
T-160 (ST-160**)
ST-210**

VHS Compactas*
TC-20 (ST-C20**)
TC-30 (ST-C30**)
TC-40 (ST-C40**)

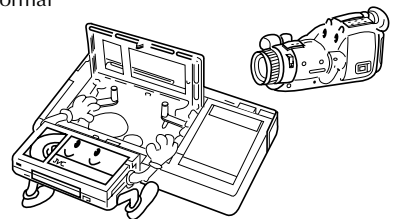

* Las grabaciones con videocámaras VHS compactas se pueden reproducir en este VCR. Simplemente coloque el cassette grabado en un adaptador de cassette VHS y utilícelo como lo haría con cualquier cassette VHS de tamaño normal.

** Este VCR puede grabar en cassettes VHS y Super VHS. No obstante, grabará señales VHS solamente.

*Utilizando S-VHS ET, podrá obtener con este VCR una grabación y reproducción con calidad de imagen S-VHS en cassettes VHS.

Limpie las cabezas de vídeo utilizando un cassette limpiador seco —TCL-2UX— cuando:

- Aparecen imágenes irregulares o deficientes durante la reproducción de la cinta.
- La imagen es borrosa o no aparece.
- Aparece "USAR CASSETTE LIMPIADOR" en la pantalla. (Sólo con "SUPERPOSICION" ajustado a "SI" : p. 31)

Características básicas de reproducción

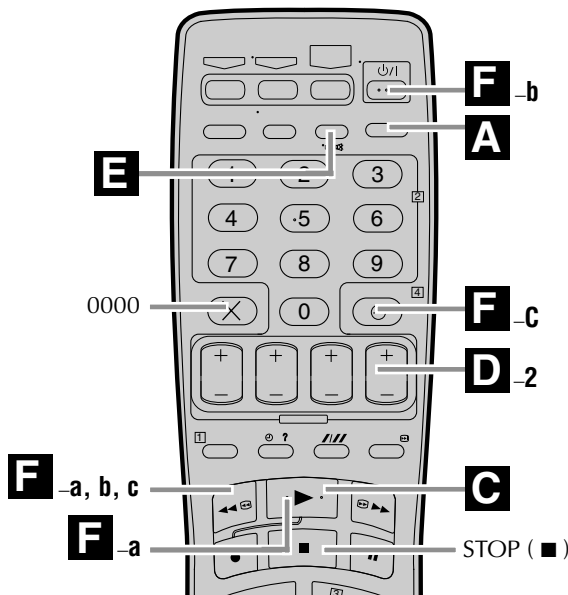
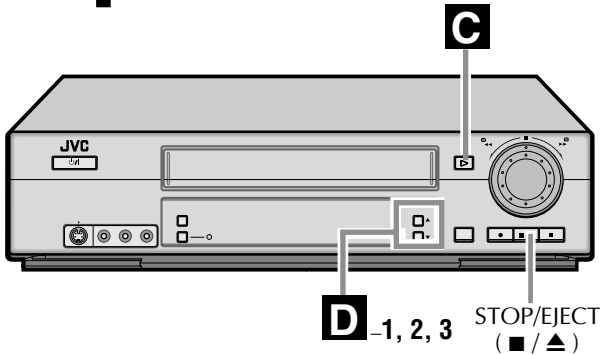

A Cambio de la información en la pantalla

Presione **---** durante la reproducción. Cada vez que presiona el botón, en el panel frontal se visualizan alternativamente la indicación del contador de tiempo, el tiempo restante de la cinta y la hora del reloj.

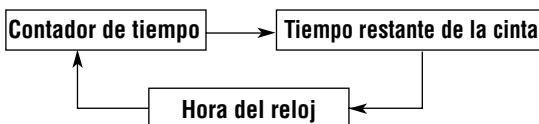

- Para visualizar en la pantalla del televisor el estado de VCR incluyendo la indicación del contador de tiempo y la hora del reloj, consulte "Indicación en pantalla" (☞ p. 19).
- Aparece "COUNT" en la pantalla mientras se indica la lectura del contador de tiempo. Aparece "REMAIN" en la pantalla cuando se indica el tiempo restante de la cinta.
- El tiempo restante aproximado de la cinta aparece y el indicador "▶" se enciende en el panel frontal.
- El tiempo restante de la cinta se calcula en base a la velocidad de la cinta (SP o EP) que se está usando. El tiempo restante indicado es sólo aproximado.

Para reposicionar el contador de tiempo, presione **0000** en el control remoto. La indicación del contador vuelve a "0:00:00". También se reposiciona cuando se inserta una cinta.

B Verificación de la posición de la cinta

El indicador de posición de la cinta aparece en la pantalla en los casos siguientes:

- Cuando cambia el modo de operación del VCR del modo de parada al modo de avance rápido o de rebobinado.
- Cuando realiza la Búsqueda de índice (☞ p. 16) o la Revisión instantánea (☞ p. 16).

La posición de "■" con respecto a "I" (Inicio) o "F" (Fin), le indica en qué punto de la cinta se encuentra en ese momento.

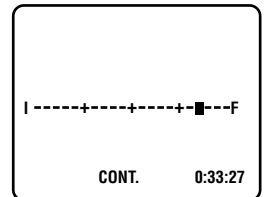

NOTAS:

- "SUPERPOSICION" debe estar ajustado a "SI", de lo contrario, el indicador no aparecerá (☞ p. 31).
- Puede tardar varios segundos para que se visualice el indicador de posición de la cinta.

C Reproducción repetida de la cinta — Reproducción Repetida

Si lo desea, podrá reproducir una cinta una y otra vez (100 veces).

Mientras se está reproduciendo la cinta, presione y mantenga presionado **PLAY (▶)** durante más de 5 segundos.

El indicador de reproducción (▷) en el panel frontal comienza a parpadear lentamente, y se efectúa la reproducción repetida de la cinta hasta 100 veces.

Para detener la reproducción, presione **STOP (■)** en el control remoto o **STOP/EJECT (■/▲)** en el panel frontal.

D Condición de ajuste de seguimiento

— Ajustes de seguimiento

Ajuste automático de seguimiento

Este VCR ajusta automáticamente la condición de seguimiento.

Cada vez que inserta una cinta y se inicia la reproducción, se activa el seguimiento automático para analizar continuamente la señal con el fin de proporcionar una calidad óptima de la imagen durante la reproducción.

Ajuste manual de seguimiento

Si el seguimiento automático no consigue eliminar correctamente los ruidos durante la reproducción, realice el seguimiento manual, de la siguiente manera.

- También podrá usar el seguimiento manual durante la reproducción en cámara lenta (☞ p. 21).

1 Activación del seguimiento automático

Presione simultáneamente **CH ▲** y **▼** en el panel frontal durante la reproducción.

2 Eliminación de ruidos en la pantalla del televisor

Presione simultáneamente **CH ▲** y **▼** (o **PR + y -** en el control remoto).

- Púselo brevemente para un ajuste fino, o púselo y manténgalo presionado para un ajuste aproximado. Mire la pantalla y continúe el ajuste hasta obtener una imagen y sonido de óptima calidad.

3 Vuelva a activar el seguimiento automático

Presione simultáneamente **CH ▲** y **▼** en el panel frontal. El seguimiento automático se activa otra vez.

E Selección del audio

— Audio

Usted puede seleccionar el audio deseado.

Mientras reproduce una cinta que contiene sonido estéreo o sonido SAP (Programación de segundo audio), presione **AUDIO** en el control remoto.

Cada vez que presiona el botón, el sonido cambia de la siguiente manera:

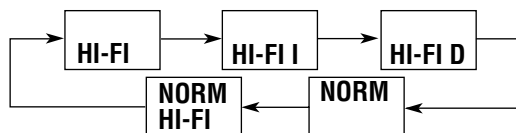

- HI-FI: Normalmente seleccione esta opción.
Se reproduce sonido de alta fidelidad (Hi-Fi).
- HI-FI I: Se reproduce el sonido del canal Hi-Fi izquierdo.
- HI-FI D: Se reproduce el sonido del canal Hi-Fi derecho.
- NORM: Se reproduce el sonido de la banda normal.
- NORMAL HI-FI:
Los sonidos de las bandas de alta fidelidad (Hi-Fi) y normal se mezclan y reproducen.

NOTAS:

- La indicación de arriba aparece cuando "SUPERPOSICION" se encuentra ajustado a "SI" (☞ p. 31), aunque el audio cambie secuencialmente.
- Si la cinta que está siendo reproducida no tiene banda de sonido Hi-Fi, la banda de sonido normal se oírá independientemente del ajuste realizado.
- Si se emplea la conexión RF (☞ p. 5) para ver imágenes en el televisor, el sonido será monofónico aunque usted haya seleccionado "HI-FI".
- También podrá usar el menú para seleccionar el audio deseado. (☞ p. 33)

F Operaciones automáticas después del rebobinado

— Memoria de Próxima Función

La Memoria de Próxima Función le "indica" al VCR qué hacer después de finalizar el rebobinado.

- Asegúrese de que el VCR esté en el modo de parada.

a- Para activación automática de la reproducción

Presione **REW** (◀◀) y seguidamente presione **PLAY** (▶) dentro de los 2 segundos.

b- Para desconexión automática de la alimentación

Presione **REW** (◀◀), y seguidamente presione **⏻** dentro de los 2 segundos.

c- Para espera del temporizador automático

Presione **REW** (◀◀) y seguidamente presione **⌚** dentro de los 2 segundos.

NOTA:

No es posible seleccionar las funciones de espera del temporizador automático si se ha quitado la lengüeta de protección contra el borrado del cassette.

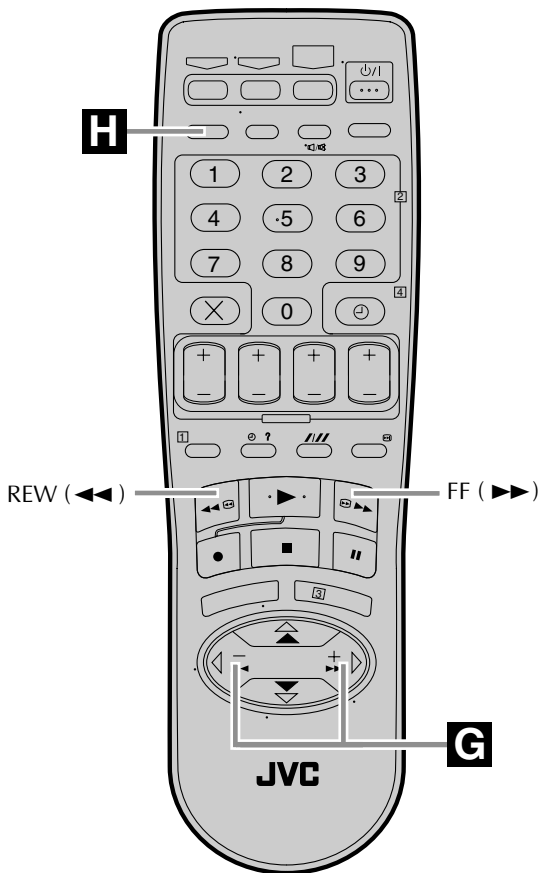

G Localización del comienzo de las grabaciones — Búsqueda de índice

Cuando graba con este VCR, los códigos de índice son colocados en la cinta al comienzo de cada grabación. Utilizando la función de búsqueda de índice, usted puede localizarlos y reproducir automáticamente desde el principio de cualquier grabación.

1 Inicio de la búsqueda

Estando la cinta detenida, presione <O> (<I> o <II>) en el control remoto.

2 Acceso a un código distante

Para acceder a una grabación que está de 2 a 9 códigos de índice hacia adelante o atrás, presione <O> (<I> o <II>) repetidas veces hasta que aparezca en la pantalla el número correcto (sólo si "SUPERPOSICION" se encuentra ajustado a "SI"; p. 31). La reproducción comienza automáticamente al localizarse la grabación deseada.

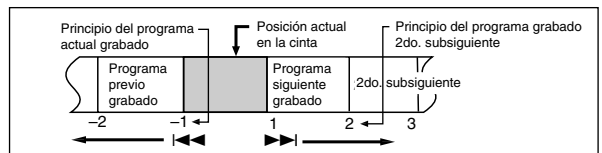

- Si desea localizar el principio del programa deseado, presione **REW** (<<) o **FF** (>>) después de que se inicie la reproducción.

NOTA:

No se colocará el código de índice en la cinta cuando la grabación se reanude tras una pausa de grabación.

H Localización del comienzo de las grabaciones por temporizador — Revisión instantánea

Presionando un botón, usted podrá encender el VCR, rebobinar la cinta y comenzar a ver el programa más reciente grabado por temporizador.

Presione <RE-VIEW> después de asegurarse de que el VCR se encuentra en el modo de espera de grabación por temporizador.

- El VCR se enciende y la cinta se rebobina hasta el código de índice que indica el comienzo del último programa grabado por temporizador, y seguidamente la reproducción se inicia automáticamente.
- Usted puede acceder a un programa ubicado de 2 a 9 códigos hacia adelante o atrás de la posición actual de la cinta. Si por ejemplo, tiene 5 programas grabados y desea ver el tercero, presione <RE-VIEW> tres veces.
- Si desea localizar el comienzo del programa deseado, presione **REW** (<<) o **FF** (>>) una vez que se inicie la reproducción.
- Si la cinta ya está rebobinada cuando presiona <RE-VIEW>, la misma será reproducida desde el principio. No se efectuará el avance rápido de la cinta hasta un código de índice.
- La función de revisión instantánea también funcionará si el VCR está encendido.

Otras funciones útiles de reproducción

También se pueden usar las siguientes funciones para la reproducción.

• B.E.S.T. (p. 31)

Cuando esta función se encuentre ajustada a "SI", este VCR verifica la condición de la cinta durante la reproducción y grabación, y efectúa las compensaciones necesarias para brindar las mejores imágenes de reproducción posibles.

• Imagen control (p. 31)

Esta función le ayuda a ajustar la calidad de la imagen de reproducción de acuerdo con sus preferencias.

• Vídeo estabilizador (p. 32)

Es posible corregir automáticamente las vibraciones verticales de la imagen cuando reproduce una grabación inestable que fue realizada en otro VCR.

• Fondo azul (p. 32)

Cuando esta función se encuentre ajustada a "SI", la pantalla del televisor se vuelve completamente azul en los casos siguientes:

- Cuando se está recibiendo un canal que no está en uso.
- Cuando se detiene la reproducción.

Grabación básica

Encienda el VCR y el televisor, y seleccione el canal 3 ó 4 del VCR (o el modo AV) en el televisor.

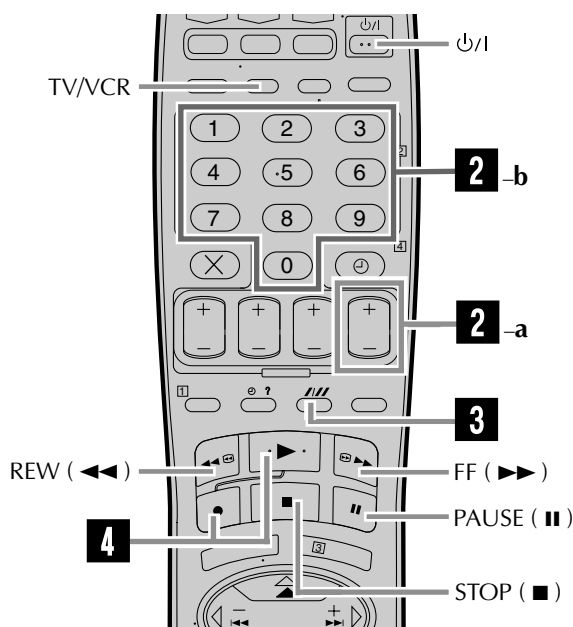
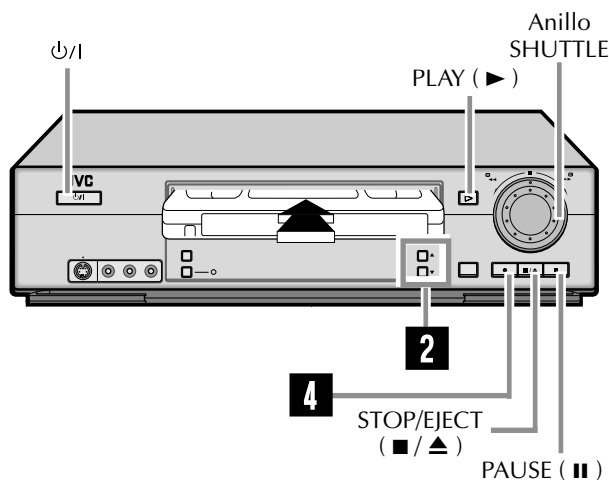

Prevención de borrados accidentales

Para evitar el borrado involuntario de un cassette grabado, extraiga la lengüeta de protección contra la grabación. Para poder grabar después, cubra el orificio con cinta adhesiva.



1 Carga de cassette

Asegúrese de que la lengüeta de protección contra grabación esté intacta. Si no lo está, cubra el orificio con cinta adhesiva antes de colocar el cassette.

2 Selección del canal de grabación

En el panel frontal:

Presione CH▲▼.

En el control remoto:

a- Presione PR + 0 -.

0

b- Presione las teclas de **Número**.

- Si conecta el televisor y el VCR empleando solamente la conexión RF, presione TV/VCR en el control remoto de manera que el indicador de modo VCR se encienda en el panel frontal para ver el programa a ser grabado.

3 Ajuste de la velocidad de la cinta

En el control remoto SOLAMENTE:

Presione **///** (SP/EP) para ajustar la velocidad de grabación.

4 Inicio de la grabación

En el panel frontal:

Presione REC (●).

En el control remoto:

Mientras mantiene presionado REC (●), presione PLAY (▶).

- Si ajusta "B.E.S.T." a "SI" (ajuste de fábrica:

☞ p. 31), este videograbador verifica durante unos siete segundos el estado en que se encuentra la cinta y luego se inicia la grabación. (Esto significa que los primeros siete segundos del programa no serán grabados.) Si prefiere que esto no suceda, realice los pasos siguientes:

- u Pulse REC (●) y PAUSE (||) para que se inicie B.E.S.T.

- v Luego Pulse PLAY (▶) para iniciar la grabación después que B.E.S.T. deje de funcionar.

Para hacer una pausa en la grabación

Presione PAUSE (||). Para continuar con la grabación, presione PLAY (▶).

Para detener la grabación

Presione STOP (■) en el control remoto o STOP/EJECT (■/▲) en el panel frontal.

Para rebobinar la cinta (cuando no está en movimiento)

Presione REW (◀◀) en el control remoto (o gire el anillo SHUTTLE del panel frontal hacia la izquierda).

Para avanzar rápidamente la cinta (cuando no está en movimiento)

Presione FF (▶▶) en el control remoto (o gire el anillo SHUTTLE del panel frontal hacia la derecha).

Para expulsar la cinta

Presione STOP/EJECT (■/▲) en el panel frontal cuando la cinta está detenida.

- También podrá expulsar el cassette con el VCR apagado.

Para apagar el VCR

Presione ⏻.

Características básicas de grabación

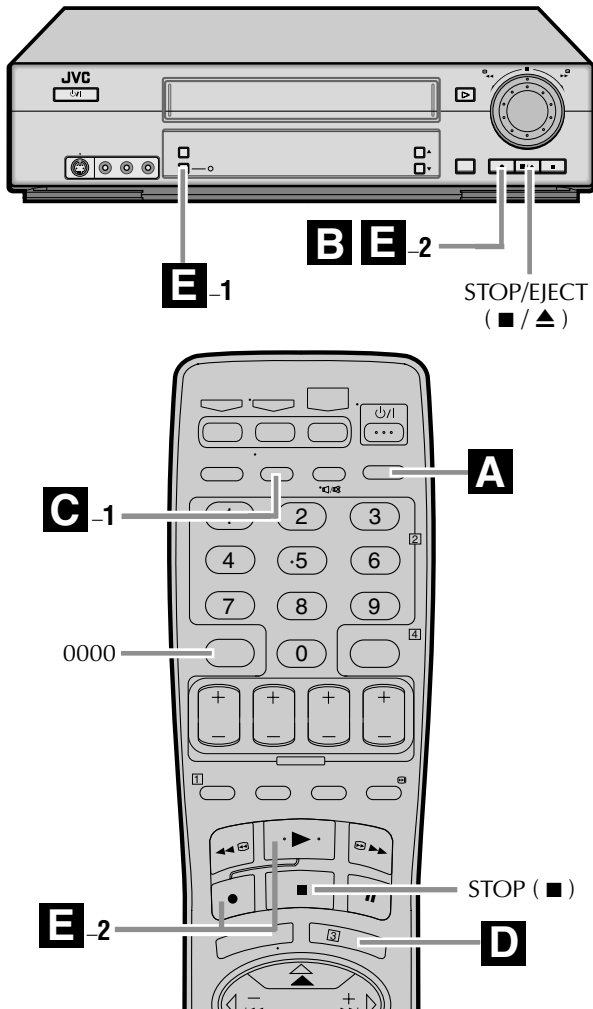

A Cambio de la información en la pantalla

Presione --:-- durante la grabación o la pausa de grabación.

Cada vez que presiona el botón, en el panel frontal aparecen secuencialmente la indicación del contador de tiempo, el tiempo restante de la cinta, el número de canal y la hora del reloj.

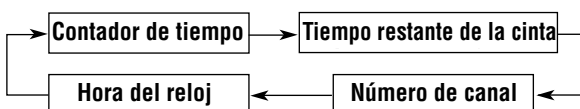

- Para visualizar en la pantalla del televisor el estado de VCR incluyendo la indicación del contador de tiempo, el número de canal y la hora del reloj, consulte "Indicación en pantalla" (☞ p. 19).
- Aparece "CONT." en la pantalla mientras se indica la lectura del contador de tiempo. Aparece "QUEDAN" en la pantalla cuando se indica el tiempo restante de la cinta.
- El tiempo restante aproximado de la cinta aparece y el indicador "▶" se enciende en el panel frontal.
- El tiempo restante de la cinta se calcula en base a la velocidad de la cinta (SP o EP) que se está usando. El tiempo restante indicado es sólo aproximado.

Para reposicionar el contador de tiempo, presione 0000 en el control remoto. La indicación del contador vuelve a "0:00:00". También se reposiciona cuando se inserta una cinta.

B Especificación del tiempo de grabación

— Grabación instantánea por temporizador (ITR)

Usted puede especificar el tiempo de grabación desde 30 minutos a 6 horas para que el VCR se apague tras finalizar la grabación.

Durante la grabación, presione REC (●) repetidas veces en el panel frontal hasta que el tiempo de grabación deseado aparezca en el panel visualización frontal.

El indicador ● (grabación) comienza a parpadear. El tiempo de grabación aumenta por cada pulsación del botón en intervalos de 30 minutos (hasta 6 horas).

Para cancelar un ITR, presione STOP (■) en el control remoto o STOP/EJECT (■/▲) en el panel frontal.

C Grabación de un programa mientras mira otro

1 Activación del modo TV

Durante la grabación ...

- Si conecta el televisor y el VCR empleando solamente la conexión RF (☞ p. 5) para ver las imágenes procedentes de un VCR.

Presione TV/VCR en el control remoto de manera que el indicador de modo VCR se apague en el panel frontal. El programa de TV que está siendo grabado desaparece.

- Si está empleando la conexión AV (☞ p. 5) para ver las imágenes procedentes del VCR, cambie el modo de entrada del televisor de AV a TV.

2 Selección del canal que desea mirar

Seleccione el canal que desea mirar en el televisor.

D Indicación en pantalla

Cuando "SUPERPOSICION" se encuentre ajustado a "SI" (☞ p. 31), podrá ver el estado actual del VCR en la pantalla del televisor.

- Para una información más detallada acerca de la indicación en pantalla, consulte la página 47.

1 Visualización del estado del VCR en la pantalla del televisor

Durante la grabación o la pausa de grabación, presione **OK** en el control remoto.

Todas las indicaciones correspondientes al estado actual del VCR se visualizan durante 5 segundos. El contador de tiempo permanece en pantalla indicando el tiempo transcurrido.

- Las indicaciones no serán grabadas.

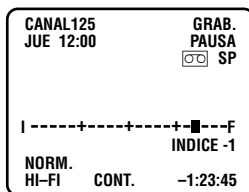

2 Borrado de la indicación en pantalla

Presione **OK** otra vez.

NOTAS:

- Si el VCR está en el modo de pausa de grabación, "GRAB.PAUSA" se visualizan siempre.
- El estado del VCR también puede visualizarse durante la reproducción.

E Grabación en cintas VHS con calidad S-VHS — Super VHS ET

Esta función le permite grabar en cintas VHS con calidad de imagen S-VHS. Las cintas grabadas utilizando esta función pueden reproducirse en un VCR equipado con función S-VHS ET.

- Esta función sólo se puede activar antes de empezar a grabar en una cinta VHS.
- Antes de la grabación, asegúrese de que "B.E.S.T." esté ajustado a "SI". (☞ p. 31)

1 Selección del modo S-VHS ET.

Presione **S-VHS ET** en el panel frontal. La lámpara de S-VHS ET se enciende.

- El indicador S-VHS se enciende en el panel frontal.
- Para desactivar el modo S-VHS ET, presione **S-VHS ET**. La lámpara se apaga.

2 Inicio de la grabación

En el panel frontal:
Presione **REC** (●).

En el control remoto:

Presione **PLAY** (▶) mientras mantiene presionado **REC** (●).

Notas:

- No podrá activar la función S-VHS ET ...
 - mientras se está efectuando la grabación.
 - mientras se está efectuando la grabación por temporizador o la grabación instantánea por temporizador (☞ p. 18).
 - mientras B.E.S.T. (☞ p. 31) está en curso.
- El S-VHS ET no funciona con cintas S-VHS.
- Para mantener la máxima calidad en las imágenes de grabación y reproducción durante un tiempo prolongado, se recomienda la grabación S-VHS en cintas S-VHS.
- Para realizar grabaciones S-VHS ET, se recomienda utilizar cintas de alta calidad.

Con algunas cintas, la calidad de la imagen no mejorará aunque se utilice la función S-VHS ET. Verifique la calidad de grabación antes de iniciar grabaciones importantes.
- Usted puede reproducir grabaciones S-VHS ET en la mayoría de los VCR S-VHS y VCR VHS equipados con la función SQPB (S-VHS QUASY PLAY-BACK). (Tenga en cuenta que algunos VCR no son compatibles con esta función).
- Con algunas cintas, podría suceder que aparezcan ruidos mientras reproduce una cinta grabada con esta función. (Si la imagen reproducida se vuelve borrosa o con interrupciones, utilice un cassette limpiador).
- Durante la reproducción con efectos especiales (☞ p. 20), podrían aparecer ruidos. Si se efectúa frecuentemente la reproducción con efectos especiales en una cinta grabada con esta función, podría suceder que la cinta se dañe y que se deteriore la imagen.

Otras funciones útiles para la grabación

También podrá usar la siguiente función para la grabación.

• Función de reanudación de la grabación

Si se produce un interrupción de la corriente durante la grabación (o la grabación instantánea del temporizador o la grabación por temporizador), la grabación se reanudará automáticamente cuando se vuelva a alimentar corriente eléctrica al VCR. (Esta función no requiere ningún ajuste).

• B.E.S.T.

Estando esta función ajustada a "SI", este videograbador verifica el estado en que se encuentra la cinta durante la reproducción y grabación, y efectúa la compensación necesaria para brindar las mejores imágenes posibles.

• Segunda grabación de audio

El decodificador MTS incorporado a este videograbador permite recibir las emisiones de televisión multicanal.

Para grabar un programa SAP recibido, ajuste "GRABO SEGUNDO AUDIO" a "SI" utilizando la pantalla de menú.

NOTAS:

Cuando se cambia en canal en el VCR;

- Si el programa emitido es en estéreo, la indicación "STEREO" aparece en la pantalla durante unos 5 segundos.
- Si el programa emitido es SAP, la indicación "SAP" aparece en la pantalla durante unos 5 segundos.
- Cuando el programa estéreo esté acompañado de sonido SAP, aparecen ambas indicaciones.

• Modo de grabación S-VHS (☞ p. 33)

Este VCR le permite grabar en una cinta S-VHS con calidad de imagen VHS.

Reproducción con efectos especiales

A Localización rápida de una determinada escena

— Búsqueda de imagen

■ Búsqueda de imagen a alta velocidad:

Puede realizarse durante la reproducción normal o la reproducción de imagen fija.
Podrá localizar rápidamente una determinada escena de la cinta.

En el panel frontal:

Para realizar la búsqueda de imagen hacia adelante, gire completamente el anillo **SHUTTLE** hacia la derecha. Al soltar el anillo, aparecerá una imagen fija.

Para realizar la búsqueda de imagen hacia atrás, gire completamente el anillo **SHUTTLE** hacia la izquierda. Al soltar el anillo, aparecerá una imagen fija.

- Si gira el anillo completamente y lo suelta en menos de 1 segundo, la búsqueda de imagen continúa.

En el control remoto:

Para realizar la búsqueda de imagen hacia adelante, presione **FF** (▶▶).

Para realizar la búsqueda de imagen hacia atrás, presione **REW** (◀◀).

- Si presiona y mantiene presionado el botón durante más de 2 segundos, con sólo soltarlo se cancela la búsqueda de imagen y se reanuda la reproducción normal.

Para continuar con la reproducción normal, presione **PLAY** (▶).

■ Búsqueda de imagen de velocidad variable:

Usted puede cambiar la velocidad de búsqueda de imagen.

Cómo usar el anillo **SHUTTLE** en el panel frontal:

Gire el anillo **SHUTTLE** hacia la derecha (búsqueda hacia adelante) o hacia la izquierda (búsqueda hacia atrás).

La velocidad de búsqueda de imagen cambia mientras gira el anillo **SHUTTLE** (véase el diagrama de abajo). Al soltar el anillo, aparece una imagen fija.

- La velocidad de búsqueda de imagen se determina según el ángulo de rotación del anillo **SHUTTLE**.

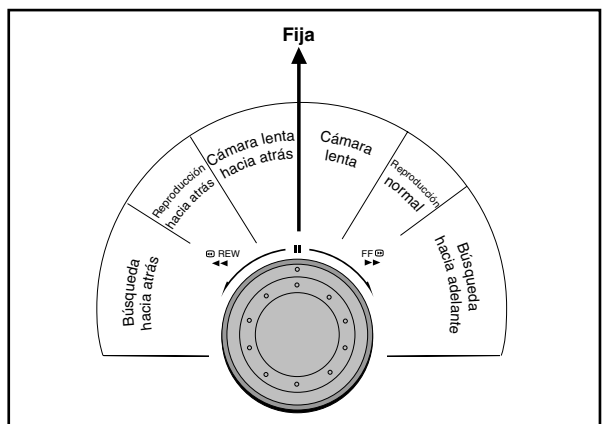
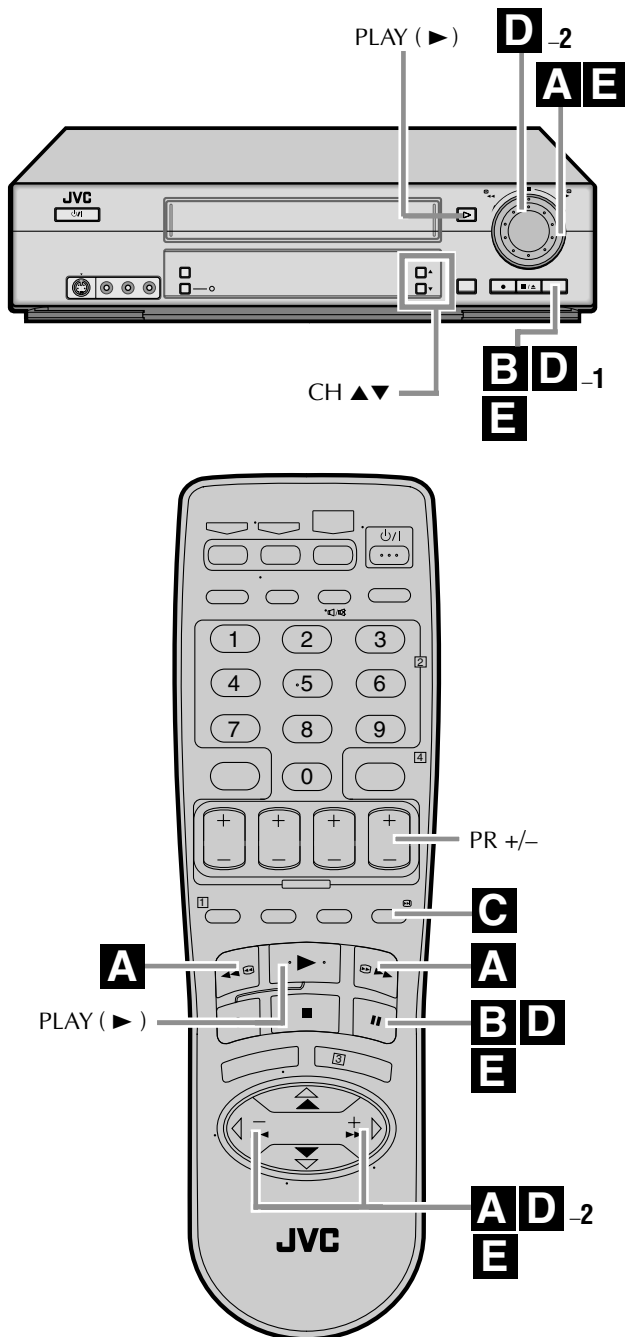

Cómo utilizar los botones PUSH JOG:

Para realizar la búsqueda de imagen hacia adelante, presione ▷ repetidas veces.

La velocidad de búsqueda aumenta por cada pulsación del botón.

- Para disminuir la velocidad mientras se efectúa la búsqueda de imagen hacia adelante (hacia reproducción normal, luego búsqueda hacia atrás), presione ◀ repetidas veces.

Para realizar la búsqueda de imagen hacia atrás,

presione ◀ repetidas veces.

La velocidad de búsqueda aumenta por cada pulsación del botón mientras se efectúa la búsqueda hacia atrás.

- Para disminuir la velocidad mientras se efectúa la búsqueda de imagen hacia atrás (hacia reproducción normal, luego búsqueda hacia adelante), presione ▷ repetidas veces.

Para continuar con la reproducción normal, presione PLAY (▶).

B Visualización de imagen fija**— Reproducción de imagen fija**

Presione PAUSE (||) durante la reproducción normal.

La reproducción se congela y aparece la imagen fija.

Para continuar con la reproducción normal, presione PLAY (▶).

NOTA:

Para obtener una imagen fija sin ruidos, podría ser necesario ajustar el seguimiento con la reproducción en cámara lenta antes de iniciar la reproducción de imagen fija.

C Omisión de las partes no deseadas**— Búsqueda con omisión**

Usted puede omitir (ver a alta velocidad) las partes no deseadas de la cinta.

Presione 30 segundos (▶) 1 a 4 veces durante la reproducción.

Cada pulsación inicia un período de 30 segundos de reproducción a alta velocidad (hasta 2 minutos).

Cuando se omita la parte especificada de la cinta, la reproducción normal continúa automáticamente.

Para regresar a la reproducción normal durante la búsqueda con omisión, presione PLAY (▶).

D Búsqueda de imagen fija cuadro por cuadro**— Reproducción cuadro por cuadro****1 Pausa durante la reproducción**

Presione PAUSE (||).

La reproducción se congela y aparece una imagen fija.

2 Avance o retroceso de la imagen fija

Para avanzar una imagen fija:

Gire el dial JOG hacia la derecha o pulse repetidas veces ▷ en el control remoto (o PAUSE (||)).

Para retroceder una imagen fija:

Gire el dial JOG hacia la izquierda o pulse repetidas veces ◀ en el control remoto.

Para continuar con la reproducción normal, presione PLAY (▶).

E Visualización de imágenes en cámara lenta**— Reproducción en cámara lenta**

En el panel frontal:

Durante la reproducción normal o la reproducción de imagen fija:

Gire el anillo SHUTTLE lentamente hacia la derecha (cámara lenta hacia adelante) o hacia la izquierda (cámara lenta hacia atrás) de manera que se inicie la reproducción en cámara lenta. Al soltar el anillo, aparecerá una imagen fija.

- Si mantiene presionado PAUSE (||) durante más de 2 segundos también se iniciará la reproducción en cámara lenta hacia adelante.

En el control remoto:

Durante la reproducción normal:

- Presione ◀ para disminuir la velocidad de reproducción.

La velocidad disminuye por cada pulsación del botón (hacia reproducción en cámara lenta hacia atrás, luego búsqueda de imagen hacia atrás).

- Si mantiene presionado PAUSE (||) durante más de 2 segundos también se iniciará la reproducción en cámara lenta hacia adelante.

Para continuar con la reproducción normal, presione PLAY (▶).

Durante la reproducción de imagen fija:

- Presione y mantenga presionado ▷ para iniciar la reproducción en cámara lenta hacia adelante (o ◀ para iniciarlo hacia atrás). Al soltar el botón, la reproducción en cámara lenta se detiene y aparece una imagen fija.

- Si mantiene presionado PAUSE (||) durante más de 2 segundos, también se iniciará la reproducción en cámara lenta hacia adelante.

Para continuar con la reproducción normal, presione PLAY (▶).

NOTA:

El seguimiento manual también es posible durante la reproducción en cámara lenta. Para ajustar el seguimiento, simplemente presione CH ▲ y ▼ en el panel frontal o PR + o – en el control remoto durante la reproducción en cámara lenta.

Programación por temporizador VCR Plus+™

Encienda el VCR y el televisor y seleccione el canal 3 ó 4 del VCR (o el modo AV) en el televisor.

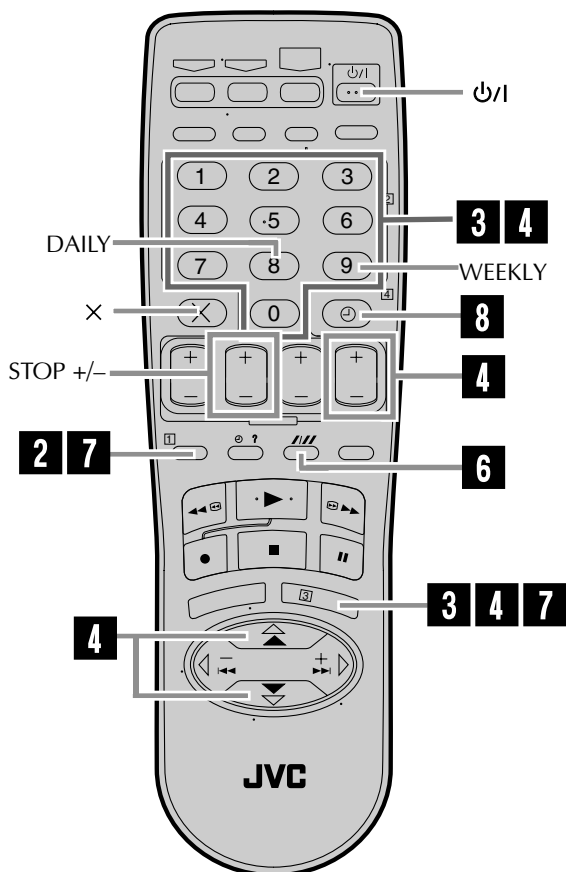

La grabación por temporizador le permite programar el VCR para que se efectúe automáticamente la grabación de un programa cuando sea transmitido en el futuro. Utilizando la programación por temporizador VCR Plus+ o el temporizador expreso, es posible programar hasta 8 programas con una antelación de hasta un año (ver p. 26).

El sistema de programación por temporizador VCR Plus+ elimina la necesidad de ingresar los datos de canal, la fecha, la hora de inicio y de término cuando se efectúa el ajuste de la función de grabación por temporizador. Simplemente, ingrese el número PlusCode del programa de televisión que desea grabar para que el temporizador del VCR efectúe automáticamente la programación. (Los números de programación PlusCode son los que aparecen junto al programa en la mayoría de las guías de programas de televisión).

1 Carga del cassette

Asegúrese de que la lengüeta de protección contra el borrado esté intacta. De lo contrario, cierre el orificio con cinta adhesiva y luego cargue el cassette en el VCR.

- El VCR se enciende y el contador se ajusta a cero automáticamente.

2 Acceso a la pantalla VCR PLUS+

Presione **PROG** en el control remoto.

- Para poder acceder a la pantalla VCR Plus+, el reloj debe estar ajustado. Si el reloj está sin ajustar, se visualizará la pantalla de menú principal tras aparecer un mensaje de error. Consulte la página 8 para el procedimiento Plug & Play, y la página 10 para el procedimiento de ajuste del reloj.

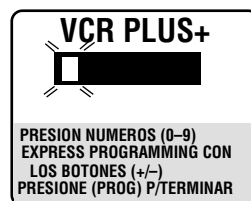

3 Entrada del número PlusCode

Presione las teclas **Número** apropiadas para ingresar el número PlusCode impreso en los listados de canales guía correspondiente al programa que desea grabar, y presione **OK**.

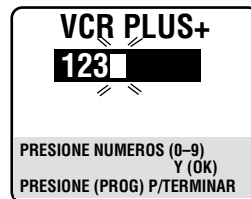

Luego;

Si aparece la pantalla de ajuste de canales de guía — vaya al paso **4**.

Si aparece la pantalla de programación VCR Plus+ — vaya al paso **5**.

- Para hacer correcciones, presione **X** e ingrese el número PlusCode correcto.

4 Entrada del número de canal de recepción

El número de canal guía, asignado a la emisora de TV o de cable para el número PlusCode e ingresado por usted en el paso 3, aparecerá automáticamente en la pantalla de ajuste de canal guía. Presione las teclas **Numéro** (o **PR +/-** o **Δ∇**) para ingresar el número de canal en que se recibe la transmisión correspondiente al número PlusCode en el VCR o caja de cable, y después presione **OK**.



- La pantalla de ajuste de canal guía aparece sólo cuando se ingresa el número PlusCode de una emisora cuyo número de canal guía no ha sido ajustado previamente.

5 Verificación de los datos de programación

El número PlusCode ingresado por usted y el programa de grabación por temporizador se visualizan en la pantalla de programación. Verifique que los datos sean correctos.

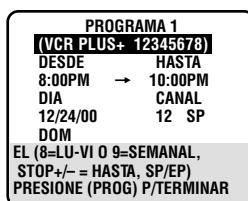

- Para cambiar la hora de término, presione **STOP +/-**.
- Para la grabación por temporizador de series diarias (lunes a viernes) o semanales, presione **DAILY** (número "8"), o **WEEKLY** (número "9"). En la pantalla de programación aparecerá "DAILY" o "WEEKLY". El presionar el botón otra vez hace que desaparezca la indicación correspondiente.
- Si comete un error, presione **X** para acceder otra vez a la pantalla VCR Plus+ e ingrese el número PlusCode correcto.
- Si ingresa un número PlusCode incorrecto o correspondiente a un programa que ya ha sido transmitido, podría aparecer "ERROR" durante unos 5 segundos, y luego volverá a aparecer la pantalla VCR Plus+.

6 Ajuste de la velocidad de la cinta

Presione **///** (SP/EP).

7 Vuelta a la pantalla normal

Presione **PROG** o **OK**.

En la pantalla aparece "PROGRAMA COMPLETADO" durante aproximadamente 5 segundos, y luego aparece la pantalla normal.

- Si aparece "PROGRAMA INCOMPLETO CODIGO SOBRESERITO", significa que tiene otro programa que se sobrepone al programa recién realizado. Aparece la pantalla de comprobación de programa y los programas conflictivos comienzan a parpadear. Ahora podrá corregir los programas conflictivos. Consulte "Cuando un programa se sobrepone a otro" en la página 29.

8 Activación del modo de espera de grabación por temporizador

Presione **⊕**.

El VCR se desconecta automáticamente y aparece "⊕" en el panel frontal.

Para usar el VCR mientras está en el modo de espera de grabación por temporizador

Presione **⊕** para cancelar el modo de espera de grabación por temporizador, y luego presione **⏻/I** para encender el VCR.

NO OLVIDE de poner otra vez el VCR en el modo de espera de grabación por temporizador presionando **⊕** después de utilizar el VCR; de lo contrario, no podrá grabar los programas deseados.

- Cuando "TEMPORIZADOR AUTOMATICO" (p. 31) se encuentre ajustado a "SI", el modo de espera de grabación por temporizador se activa automáticamente al apagar el VCR. Se cancela temporalmente al encender el VCR. Usted no necesita presionar **⊕** para activar o desactivar el modo de espera de grabación por temporizador.

IMPORTANTE

Si usted se traslada a otra área o si el número de canal de la emisora de transmisión cambia, se visualizará un número VCR CH o CABLE CH incorrecto en la pantalla de programación en el paso 5. En tal caso, ajuste el número de canal guía correcto para esa emisora. (p. 24, "Cambio de la configuración de VCR Plus+").

NOTAS:

- Aunque se produzca un corte de alimentación después de la programación, la memoria de respaldo del VCR retiene sus selecciones (si la pila de litio no está agotada).
- Cuando se realiza la grabación por temporizador de canales de cable a través de la caja de cable, asegúrese de mantener la caja de cable encendida.

Cambio de la configuración de VCR Plus+™

Encienda el VCR y el televisor y seleccione en el televisor el canal 3 ó 4 del VCR (o el modo AV).

IMPORTANTE

Si usted se traslada a otra área diferente o el número de canal de la emisora de transmisión cambia, se visualizará un número VCR CH o CABLE CH incorrecto en la pantalla de programación (→ step 5 en la página 23). En tal caso, realice los siguientes pasos para ajustar el número de canal guía correcto para esa emisora.

Para que la grabación por temporizador VCR Plus+ pueda operar correctamente, es necesario establecer el "Ajuste del canal guía" VCR Plus+ para cada emisora. Lea atentamente la siguiente información.

Coincidencia de los canales guías VCR Plus+

El sistema de programación VCR Plus+ asigna un canal guía VCR Plus+ a los canales de televisión y a los canales de cable. Estos números de canales guías también se denominan códigos de canales VCR Plus+. La mayoría de los listados de programas de televisión tienen una sección, generalmente un cuadro, en que se indican los números de "canal guía" asignados a cada emisora. Para una programación VCR Plus+ correcta, el número de canal guía VCR Plus+ de cada emisora debe coincidir con el número de canal en que se efectúa la recepción en su área.

NOTAS:

- Muchas veces, los números de canal guía VCR Plus+ para las emisoras de cable y TV NO coinciden con el número de canal en que es recibido por su VCR o caja de cable. Para los detalles, verifique su listado de televisión, o póngase en contacto con su proveedor de cable.
- Numerosas emisoras de TV pueden verse por cable. Verifique su lista de TV, o solicite información a su proveedor de cable.

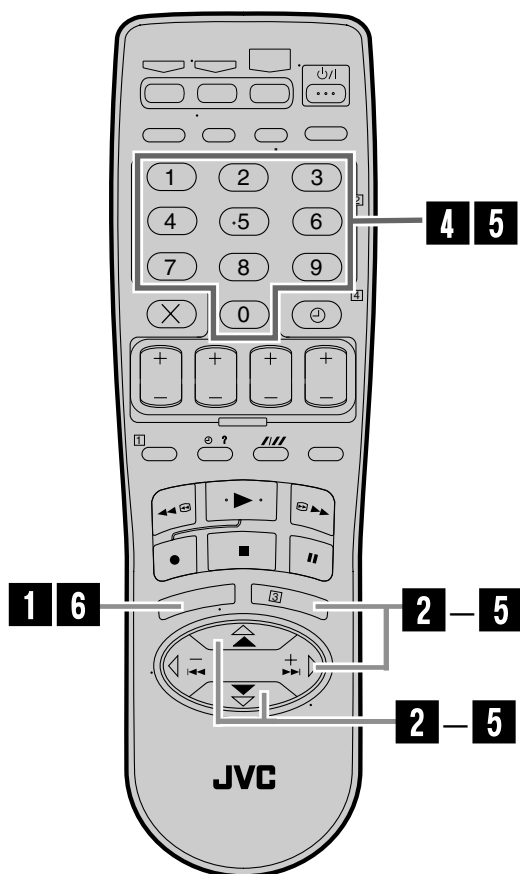
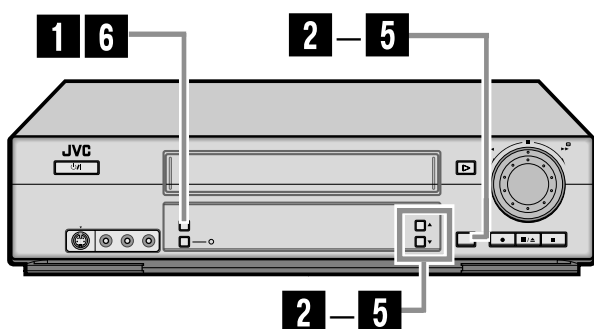

1 Acceso a la pantalla del menú principal

Presione **MENU**.

2 Acceso a la pantalla de ajustes iniciales

En el panel frontal:

Presione **CH▲▼** para mover la barra iluminada (flecha) a "AJUSTE INICIAL", y luego presione **OK**.

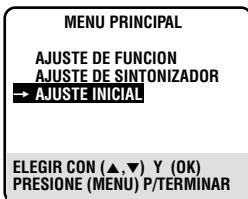

En el control remoto:

Presione **Δ▽** para mover la barra iluminada (flecha) a "AJUSTE INICIAL" y luego presione **OK** o **▷**.

3 Acceso a la pantalla de ajuste de canal guía

En el panel frontal:

Presione **CH▲▼** para mover la barra iluminada (flecha) a "AJUSTE DE CANAL GUIA", y luego presione **OK**.



En el control remoto:

Presione **Δ▽** para mover la barra iluminada (flecha) a "AJUSTE DE CANAL GUIA" y luego presione **OK** o **▷**.

4 Entrada del número de canal guía

En el panel frontal:

Presione **CH▲▼** para seleccionar el número de canal guía VCR Plus+ tal como está indicado en el listado de programas de televisión, y luego presione **OK**.

(Ej.) Cuando introduzca el número de canal de guía 6 para WNJU (Ind.)

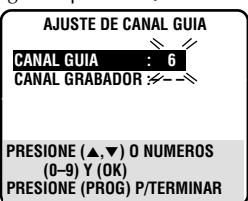

En el control remoto:

Presione las teclas **Número** o **Δ▽** para ingresar el número del canal en que se reciben las transmisiones del canal guía, y luego presione **OK** o **▷**.

5 Entrada del número de canal de recepción

En el panel frontal:

Presione **CH▲▼** para seleccionar el número del canal en que se reciben transmisiones del canal guía, y luego presione **OK**.

(Ej.) Si se recibe WNJU (Ind.) en el canal 47

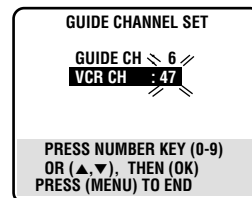

En el control remoto:

Presione las teclas **numéricas** o **Δ▽** para ingresar el número del canal en que se reciben las transmisiones del canal guía, y luego presione **OK** o **▷**.

• Repita los pasos **4** y **5** para cada caso.

6 Vuelta a la pantalla normal

Presione **MENU**.

Programación del temporizador expreso

Encienda el VCR y el televisor, y seleccione el canal 3 ó 4 del VCR (o el modo AV) en el televisor.

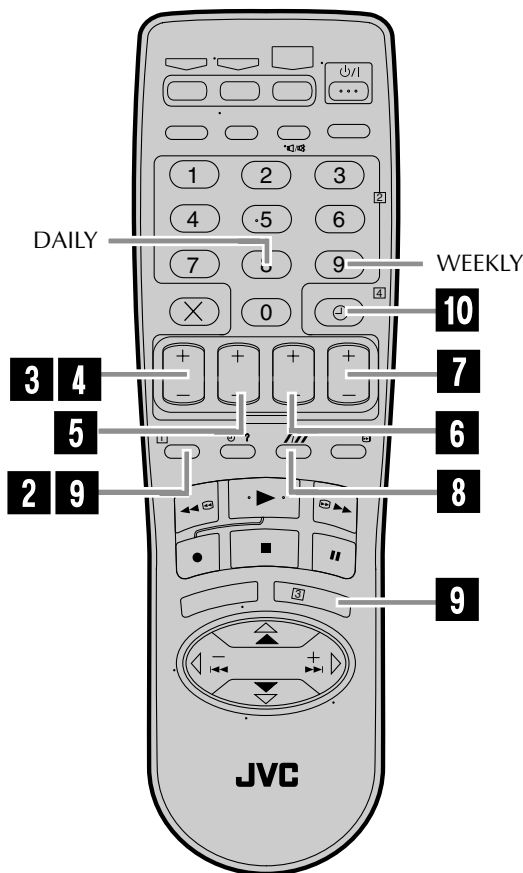

Usted puede programar directamente el temporizador del VCR para grabar un máximo de 8 programas hasta un año por adelantado. Tenga en cuenta que debe poner el reloj en hora antes de programar el temporizador. (ver p. 6 ó 9).

1 Carga de cassette

Asegúrese de que la lengüeta de protección contra la grabación esté intacta. Si no lo está, cubra el orificio con cinta adhesiva, y luego cárguela en el VCR.

- El VCR se enciende y el contador se reposiciona automáticamente a cero.

2 Acceso a la pantalla VCR PLUS+

Presione **PROG.**

3 Acceso a la pantalla de programa

Presione **START +/-**. (Si no hay programa almacenado, aparecerá "PROGRAMA 1".)

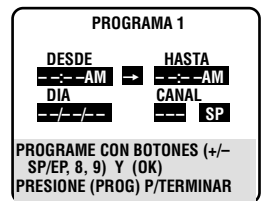

4 Ajuste de la hora de inicio del programa

Presione **START +/-** repetidas veces para ingresar la hora de inicio de grabación deseada.



- Presione y mantenga presionado **START +/-** para aumentar el tiempo en intervalos de 30 minutos.

5 Ajuste de la hora de terminación del programa

Presione **STOP +/-** repetidas veces para ingresar la hora de fin de grabación deseada.

- Presione y mantenga presionado **STOP +/-** para aumentar el tiempo en intervalos de 30 minutos.

6 Ajuste de la fecha del programa

Presione **DATE +/-**. (Aparece indicada la fecha actual en la pantalla. La fecha ingresada por usted aparece en su lugar).

7 Ajuste del número de canal

Presione **PR +/-**.

- Si mantiene presionado **PR +/-**, los números de canal cambian rápidamente.
- Si recibe sus programas a través de una caja de cable, seleccione el canal de salida de la caja de cable, el decir, el canal en el que usted ve los programas de la caja de cable en el televisor.

8 Ajuste la velocidad de la cinta.

Presione **///** (SP/EP) para ajustar la velocidad de la cinta.

9 Vuelta a la pantalla normal

Presione **PROG** o **OK**.

En la pantalla aparece "PROGRAMA COMPLETADO" durante unos 5 segundos, y luego aparece la pantalla normal.

- Si aparece "PROGRAMA INCOMPLETO CODIGO SOBRESERITO", significa que tiene otro programa que se sobrepone al programa recién realizado. Aparece la pantalla de comprobación de programa y los programas conflictivos comienzan a parpadear. Ahora podrá corregir los programas conflictivos. Consulte "Cuando un programa se sobrepone a otro" en la p. 29.

NOTAS:

- En el caso de un corte de energía eléctrica después de la programación, el respaldo de la memoria del VCR retiene sus selecciones (si la pila de litio no está agotada).
- Los programas que se inician después de la medianoche deben tener la fecha del próximo día.
- Después de terminar la grabación por temporizador, el VCR se apaga automáticamente.
- Usted puede programar la grabación por temporizador mientras se está realizando una grabación normal; las pantallas de menú no serán grabadas.
- Si la cinta llega al fin durante la grabación por temporizador, el cassette es expulsado automáticamente.
- Para grabar por temporizador canales de cable, asegúrese de dejar encendida la caja de cable con el canal correcto seleccionado.

10 Activación del modo de espera de grabación por temporizador

Presione **⏸**.

El VCR se apaga automáticamente y "⏸" aparecerá indicado en el panel frontal.

Para grabar por temporizador series diarias (lunes – viernes) o semanales

Presione **DAILY** (número "8"), o **WEEKLY** (número "9") en cualquier momento durante los pasos **3** a **8**.

En la pantalla de programación aparecerá "DAILY" o "WEEKLY".

- El presionar el botón otra vez hace que desaparezca la indicación correspondiente.

Para usar el VCR mientras está en el modo de espera de grabación por temporizador

Presione **⏸** para cancelar el modo de espera de grabación por temporizador, y luego presione **⏻/I** para encender el VCR.

NO OLVIDE de poner otra vez el VCR en el modo de espera de grabación por temporizador presionando **⏸** después de utilizar el VCR; de lo contrario, el programa deseado no será grabado.

- Cuando "TEMPORIZADOR" (p. 31) se encuentre ajustado a "AUTOMATICO", el modo de espera de grabación por temporizador se activa automáticamente al apagar el VCR. Se cancela temporalmente al encender el VCR. Usted no necesita presionar **⏸** para activar o desactivar el modo de espera de grabación por temporizador.

Encienda el VCR y el televisor, y seleccione el canal 3 ó 4 del VCR (o el modo AV) en el televisor.

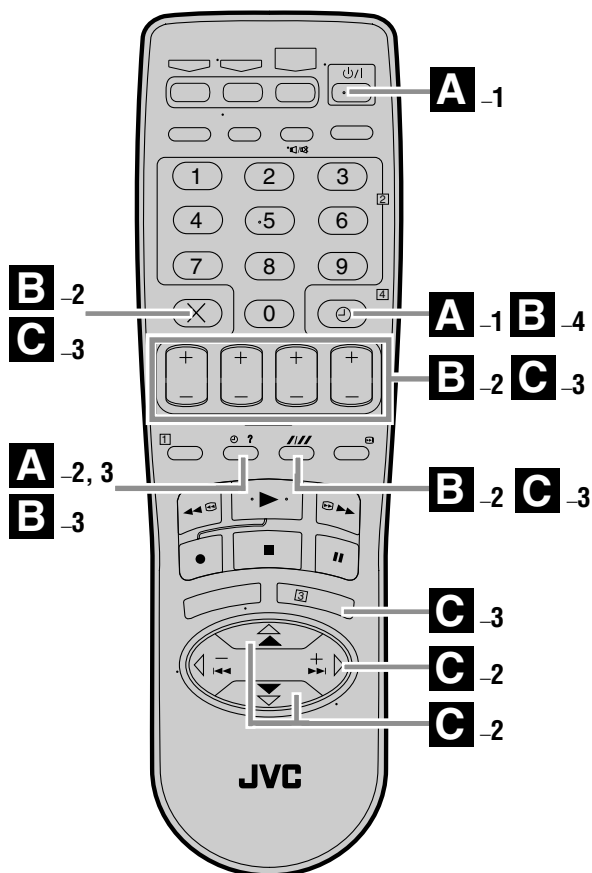

Otras funciones útiles para la grabación por temporizador

También podrá usar las siguientes funciones para la grabación por temporizador.

• Temporizador (p. 31)

Cuando el "TEMPORIZADOR" está ajustado a "AUTOMATICO", el modo de espera de grabación por temporizador se activa automáticamente al apagar el VCR. Se cancela temporalmente al encender el VCR. Usted no necesita presionar **⏻** para activar o desactivar el modo de espera de grabación por temporizador.

• Autocontrol SP → EP (p. 32)

Si cuando graba en el modo SP no hay suficiente cinta para grabar todo el programa, el VCR conmuta automáticamente al modo EP para poder grabar el programa completo. Esta característica es especialmente útil cuando graba un programa de más de 2 horas de duración.

A Verificación de los ajustes de programas

1 Desactivación del temporizador

Presione **⏻**, y luego presione **⏻/I**.

- Cuando el "TEMPORIZADOR" (p. 31) está ajustado a "AUTOMATICO", usted no tiene que presionar **⏻**.

2 Acceso a la pantalla de comprobación de programa

Presione **⏻** ?.

PR	DESDE	HASTA	CANAL	DIA
1	8:00P	10:00	12	12/24
2	10:00A	10:45	40	12/25
3	11:30P	01:00	125	12/25
4				
5				
6				
7				
8				
PRESIONE (CHECK) AVANZAR				

3 Acceso a la pantalla de programa.

Presione **⏻** ? otra vez para ver más información. Cada vez que presiona **⏻** ?, aparecerá la pantalla de programación correspondiente al siguiente programa. Una vez que se visualicen todas las pantallas de programa, se restablece la pantalla normal.

B Cancelación o cambio de los ajustes de programa

1 Acceso a la pantalla de programa

Repita los pasos 1 a 3 de **A** arriba.

2 Cancelación o cambio del ajuste de programa

Para cancelar un programa, presione **X** cuando se está indicando una pantalla de programa que no desea.

Para cambiar un programa, presione el botón apropiado: **START+/-**, **STOP+/-**, **DATE+/-**, **PR+/-**, y/o **/// (SP/EP)** cuando se esté visualizando la pantalla de programa en que desea introducir cambios.

3 Vuelta a la pantalla normal

Presione **⏻** ? tantas veces como sea necesario hasta que no se indique ninguna pantalla de programa.

4 Reactivación del modo de espera de grabación por temporizador

Presione **⏻**.

- Cuando "TEMPORIZADOR" (p. 31) esté ajustado a "AUTOMATICO", el modo de espera de grabación por temporizador se reanuda automáticamente al apagar el VCR.

C Cuando un programa se sobrepone a otro

Si aparece "PROGRAMA INCOMPLETO CODIGO SOBRESERITO", significa que tiene otro programa que se sobrepone al programa recién realizado. Aparece la pantalla de comprobación de programa y los programas conflictivos comienzan a parpadear.

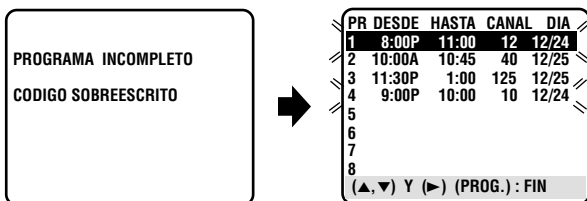

Por ej., el Programa 1 (recién realizado) y el Programa 4 se sobreponen

1 Confirmación de los programas que se sobreponen

Los programas que se sobreponen parpadean en la pantalla.

2 Selección del programa que desea modificar

Presione $\Delta\nabla$, y a continuación presione \triangleright .

- Sólo podrá seleccionar uno de los programas conflictivos.

NOTA:

Si este conflicto le tiene sin cuidado, presione **PROG** para finalizar el ajuste de la programación por temporizador. Consulte "ATENCIÓN" a la derecha. Si no realiza ninguna acción durante aproximadamente 1 minuto, el VCR finalizará la programación por temporizador.

3 Cancelación o cambio del ajuste de programa

Para cancelar un programa, presione \times cuando se esté indicando una pantalla de programa que no desea.

En la pantalla aparece "PROGRAMA COMPLETADO" durante unos 5 segundos, y luego aparece la pantalla normal.



Para cambiar un programa, presione el botón apropiado: **START+/-**, **STOP+/-**, **DATE+/-**, **PR+/-**, y/o **///** (**SP/EP**) cuando se esté visualizando la pantalla de programa en que desea introducir cambios, y a continuación presione **OK**.

En la pantalla aparece "PROGRAMA COMPLETADO" durante unos 5 segundos, y luego aparece la pantalla normal.

NOTA:

Si no se resuelve el conflicto o si se produce otro conflicto con el ajuste de programación por temporizador realizado en último término después de efectuar correcciones en un programa, se visualizarán nuevamente los programas conflictivos en la pantalla de comprobación de programa. Repita los pasos de arriba otra vez hasta que se solucione el conflicto.

ATENCIÓN

Si hay conflicto en la programación del temporizador y un programa se sobrepone a otro, sólo las partes indicadas en gris abajo serán grabadas.

Patrón 1: Se grabará el programa con el número de programa más bajo.

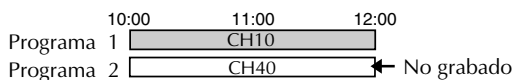

Patrón 2: Se grabará el programa a transmitirse en primer término.

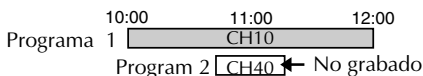

Patrón 3: Se grabará el programa a transmitirse en primer término, seguido por la parte restante del otro programa.

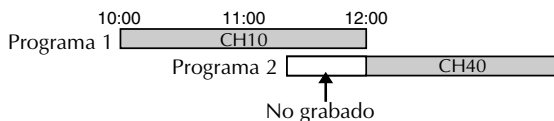

Ajustes de funciones útiles

Encienda el VCR y el televisor, y seleccione el canal 3 ó 4 del VCR (o el modo AV) en el televisor.

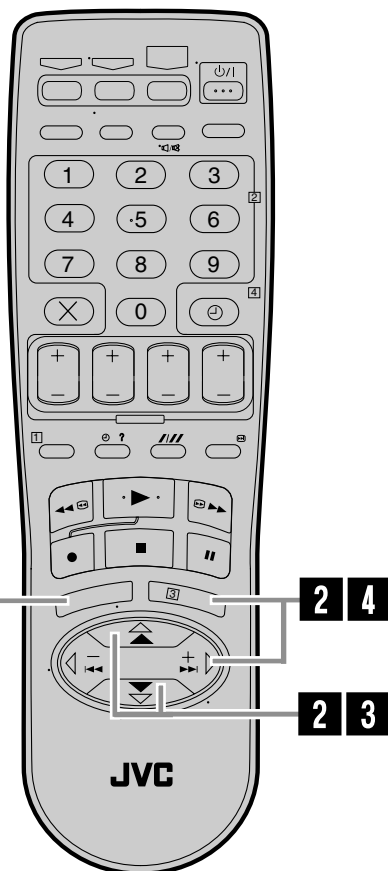
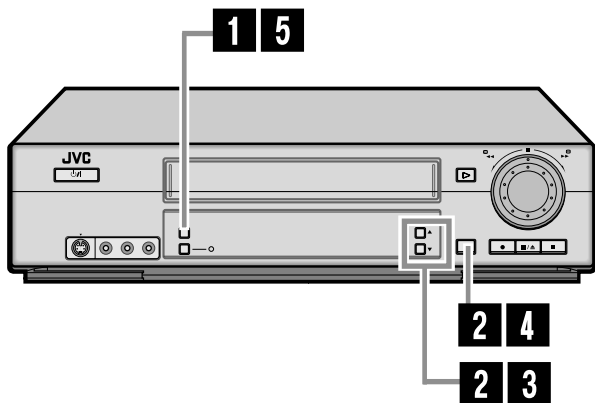

Mediante el siguiente procedimiento, podrá utilizar otros ajustes de funciones útiles en la pantalla de Ajuste de Función.

- Con respecto a las funciones ajustadas en la pantalla de Ajuste de Función, consulte las páginas 31 a 34.

1 Acceso a la pantalla del Menú Principal

Presione MENU.

2 Acceso a la pantalla de Ajuste de Función

En el panel frontal:

Presione CH ▲▼ para mover la barra iluminada (flecha) a "AJUSTE DE FUNCION", y a continuación presione OK.



En el control remoto:

Presione Δ▽ para mover la barra iluminada (flecha) a "AJUSTE DE FUNCION", y a continuación presione OK o ▷.

3 Selección de función

En el panel frontal:

Presione CH ▲▼ para mover la barra iluminada (flecha) a la función que desea ajustar.

En el control remoto:

Presione Δ▽ para mover la barra iluminada (flecha) a la función que desea ajustar.

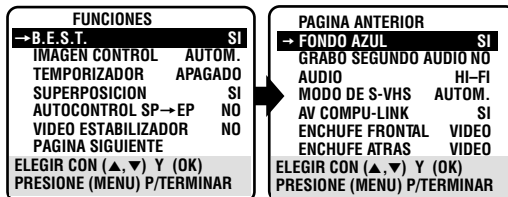

4 Cambio del ajuste

En el panel frontal:

Presione OK.

En el control remoto:

Presione OK o ▷.

5 Vuelta a la pantalla normal

Presione MENU.

* En la tabla de abajo, el ajuste de fábrica se indica en **negrita**.

<p>■ B.E.S.T. (Seguimiento Bicondicional Ecuilizado de la Señal) SI NO</p>	<p>Cuando está función esta ajustada a "SI", este VCR verifica la condición de la cinta durante la reproducción, y efectúa la compensación necesaria para brindar la mejor calidad posible de reproducción. Esto sucede cada vez que se reproduce una cinta o se inicia la grabación tras insertar una cinta.</p> <p>NOTAS:</p> <ul style="list-style-type: none"> ● Durante la reproducción, esta función siempre se activa, aun cuando "IMAGEN B.E.S.T." aparezca. ● Durante la grabación, esta función se activa solamente para la primera grabación EP y la primera grabación SP en la cinta insertada. Para la grabación con temporizador, esta función verifica la condición de la cinta tanto para la grabación SP como para la grabación EP antes de iniciarse la primera grabación con temporizador. ● Cuando se reproducen cintas alquiladas o cintas grabadas en otros VCRs, ajuste esta función a "SI" o "NO", según se obtenga la mejor imagen
<p>■ IMAGEN CONTROL AUTOM. (NORMAL): Normalmente seleccione esta opción. La calidad de la imagen se ajusta automáticamente. Cuando "B.E.S.T." esté en "NO", aparecerá "NORMAL" en lugar de "AUTOM." EDITAR : Reduce la degradación de la imagen al mínimo durante la edición (grabación y reproducción). SUAVE: Reduce las asperezas de la imagen cuando está viendo cintas que han sido reproducidas una y otra vez y que contienen mucho ruido. REALZAR: Se obtiene imágenes nítidas con bordes bien delineados para ver imágenes que contienen muchas partes del mismo color, como los dibujos animados.</p>	<p>Esta función le ayudará a ajustar la calidad de la imagen de reproducción de acuerdo con sus preferencias.</p> <p>NOTAS:</p> <ul style="list-style-type: none"> ● Cuando selecciona "EDITAR", "SUAVE" o "REALZAR", el modo seleccionado no cambiará hasta que usted lo cambie. ● Seleccione "EDITAR" cuando esté copiando cintas (☞ p. 35). Una vez que termine de copiar las cintas, seleccione "AUTOM." ("NORMAL" cuando "B.E.S.T." esté en "NO").
<p>■ TEMPORIZADOR AUTOMATICO APAGADO</p>	<ul style="list-style-type: none"> ● Cuando esta función está ajustada a "AUTOMATICO": El modo de grabación por temporizador se activa automáticamente al apagar el VCR. Se cancela temporalmente al encender el VCR. Usted no necesita presionar ⏻ para activar o desactivar el modo de espera de grabación por temporizador. ● Cuando esta función está ajustada a "APAGADO": Deberá presionar ⏻ para activar o desactivar el modo de espera de grabación por temporizador. Para utilizar el VCR de la manera habitual, presione ⏻.
<p>■ SUPERPOSICION SI NO</p>	<p>Cuando está función está ajustada a "SI", podrá ver la información sobre los diversos estados del VCR en la pantalla del televisor (indicación en pantalla).</p> <p>NOTAS:</p> <ul style="list-style-type: none"> ● Cuando utiliza este VCR como VCR de reproducción para editar una cinta, asegúrese de ajustar esta función a "NO"; de lo contrario, la información sobre el estado del VCR (indicación en pantalla) será grabada en la cinta editada. ● Si selecciona un canal en que no se recibe ninguna señal, el número de canal será visualizado, independientemente del ajuste de esta función.

* En la tabla de abajo, el ajuste de fábrica se indica en **negrita**.

<p>■ AUTOCONTROL SP → EP SI NO</p>	<p>Cuando esta función está en "SI", el VCR conmuta automáticamente al modo EP para poder grabar el programa completo si no hay cinta suficiente para grabar todo el programa mientras se está efectuando la grabación por temporizador en el modo SP.</p> <p>Por ejemplo . . . Grabación de un programa de 140 minutos de duración en una cinta de 120 minutos</p> <table border="1" data-bbox="583 434 1173 492"> <tr> <td>Aproximadamente 110 minutos</td> <td>Aproximadamente 30 minutos</td> </tr> <tr> <td>Modo SP</td> <td>Modo EP</td> </tr> </table> <p>Asegúrese de ajustar esta función a "SI" antes de que se inicie la grabación por temporizador.</p> <p>NOTAS:</p> <ul style="list-style-type: none"> ● Si usted ha programado el VCR para grabar por temporizador 2 o más programas, el segundo programa y los siguientes podrían no caber en cinta si este modo está ajustado a "SI". En este caso, no utilice esta función; cambie manualmente la velocidad de la cinta durante la programación por temporizador. ● Para asegurar que la grabación quepa en la cinta, esta función puede dejar una breve sección sin grabar al final de la cinta. ● Puede haber alguna interferencia en la cinta en el punto donde se efectúa la conmutación del modo SP a EP. ● Esta función no se encuentra disponible durante ITR (Grabación instantánea por temporizador), y no funcionará correctamente con las cintas siguientes: T(ST)-30, T(ST)-60, T(ST)-90, y T(ST)-120. 	Aproximadamente 110 minutos	Aproximadamente 30 minutos	Modo SP	Modo EP
Aproximadamente 110 minutos	Aproximadamente 30 minutos				
Modo SP	Modo EP				
<p>■ VIDEO ESTABILIZADOR SI NO</p>	<p>Cuando esta función está ajustada a "SI", usted puede corregir automáticamente las vibraciones verticales de la imagen cuando reproduce grabaciones inestables realizadas en otro VCR.</p> <p>NOTAS:</p> <ul style="list-style-type: none"> ● Cuando termine de ver una cinta, asegúrese de ajustar esta función a "NO". ● Independientemente del ajuste, esta función no tendrá ningún efecto durante la grabación y durante la reproducción con efectos especiales. ● La indicación en pantalla puede fluctuar verticalmente cuando esta función se encuentre ajustada a "SI". ● Para ver las grabaciones con subtítulos encapsulados, ajuste esta función a "NO". 				
<p>■ FONDO AZUL SI NO</p>	<p>Cuando esta función está ajustada a "SI", la pantalla del televisor se vuelve azul en los casos siguientes:</p> <ul style="list-style-type: none"> ● Cuando se está recibiendo un canal que no esté en uso. ● Cuando se detiene la reproducción. <p>NOTA: Cuando desee recibir un canal inestable con señales deficientes, ajuste esta función a "NO".</p>				
<p>■ GRABO SEGUNDO AUDIO SI NO</p>	<p>Cuando esta función está ajustada a "SI";</p> <ul style="list-style-type: none"> ● Si se recibe un programa SAP, el audio de SAP (Programación de segundo audio) se graba en ambas bandas, normal y de alta fidelidad (Hi-Fi). El audio principal no será grabado. ● Si se recibe un programa que no sea SAP, el audio principal será grabado en ambas bandas, de alta fidelidad y normal. <p>Cuando esta función está ajustada a "NO", el audio SAP no podrá grabarse.</p>				

* En la tabla de abajo, el ajuste de fábrica se indica en **negrita**.

<p>■ AUDIO</p> <p>HI-FI: Normalmente seleccione esta opción. Se reproduce sonido de alta fidelidad (Hi-Fi).</p> <p>HI-FI I: Se reproduce el sonido del canal Hi-Fi izquierdo.</p> <p>HI-FI D: Se reproduce el sonido del canal Hi-Fi derecho.</p> <p>NORMAL: Se reproduce el sonido de la banda normal.</p> <p>MEZCLA: Los sonidos de las bandas de alta fidelidad (Hi-Fi) y normal se mezclan y reproducen.</p>	<p>Este VCR puede grabar simultáneamente dos bandas de sonido (normal y de alta fidelidad (Hi-Fi)) en una cinta estéreo de alta fidelidad. También podrá seleccionar la(s) pista(s) de sonido a escuchar mientras se reproduce una cinta estéreo de alta fidelidad.</p> <p>Asimismo, cuando se reproduce una cinta pregrabada que contiene dos programas de audio separados en las bandas Hi-Fi, podrá escoger una de ellas seleccionando "HI-FI I" o "HI-FI D".</p> <p>NOTAS:</p> <ul style="list-style-type: none"> ● <i>Los sonidos de la banda normal se escucharán independientemente de este ajuste mientras se reproduce una cinta monofónica.</i> ● <i>Si se emplea la conexión RF (☞ p. 5) para ver imágenes en el televisor, el sonido será monofónico aunque usted haya seleccionado "HI-FI".</i> ● <i>También podrá usar el botón AUDIO en el control remoto para seleccionar el audio deseado. (☞ p. 15)</i>
<p>■ MODO S-VHS</p> <p>SI</p> <p>NO</p>	<p>Le permite definir el modo de grabación – modo S-VHS o bien modo VHS – a utilizar para la grabación en cintas S-VHS.</p> <p>Con esta función ajustada a "SI", podrá grabar en cintas S-VHS con calidad de imagen S-VHS.</p> <p>Con esta función ajustada a "NO", podrá grabar en cintas S-VHS con calidad de imagen VHS.</p> <p>NOTAS:</p> <ul style="list-style-type: none"> ● <i>El modo S-VHS le permite realizar grabaciones de vídeo de alta calidad con resolución horizontal de 400 líneas, al compararse con las 230 líneas de resolución de las grabaciones VHS convencionales. Para una máxima calidad de imagen, recomendamos grabar en el modo S-VHS. (Sin embargo, tenga en cuenta que un VCR VHS convencional sin función SQPB no puede reproducir cintas S-VHS grabadas en el modo S-VHS).</i> ● <i>El ajuste del MODO S-VHS no afecta la grabación en cintas VHS. La grabación en cintas VHS siempre se efectúa en el modo VHS, a menos que se utilice el modo S-VHS ET (☞ p. 19).</i>
<p>■ AV COMPULINK</p> <p>SI</p> <p>NO</p>	<p>El terminal PAUSE/AV COMPULINK del panel trasero puede utilizarse como terminal REMOTE PAUSE o bien como terminal AV COMPULINK.</p> <p>Cuando esta función está ajustada a "SI", podrá usar este terminal como terminal AV COMPULINK.</p> <p>Conectando otros componentes AV COMPULINK de JVC (consulte el diagrama de abajo), incluyendo amplificadores (o receptores) y televisores, es posible realizar el control al toque de los componentes de audio y vídeo enlazados a través de sus conectores AV COMPULINK.</p> <p>Por ejemplo: simplemente cargue un cassette en el VCR y presione PLAY (▶). Entonces, los componentes AV COMPULINK se encienden automáticamente, se selecciona el modo AV del televisor y el VCR inicia la reproducción. (No necesita presionar PLAY (▶) si está removida la lengüeta de protección contra el borrado).</p> <p>Cuando esta función está ajustada a "NO", podrá usar este terminal como terminal REMOTE PAUSE. (☞ p. 37)</p> <p>NOTA: <i>La conexión varía según el tipo de su televisor JVC. Al efectuar esta conexión, consulte el manual de instrucciones del televisor.</i></p>

* En la tabla de abajo, el ajuste de fábrica se indica en **negrita**.

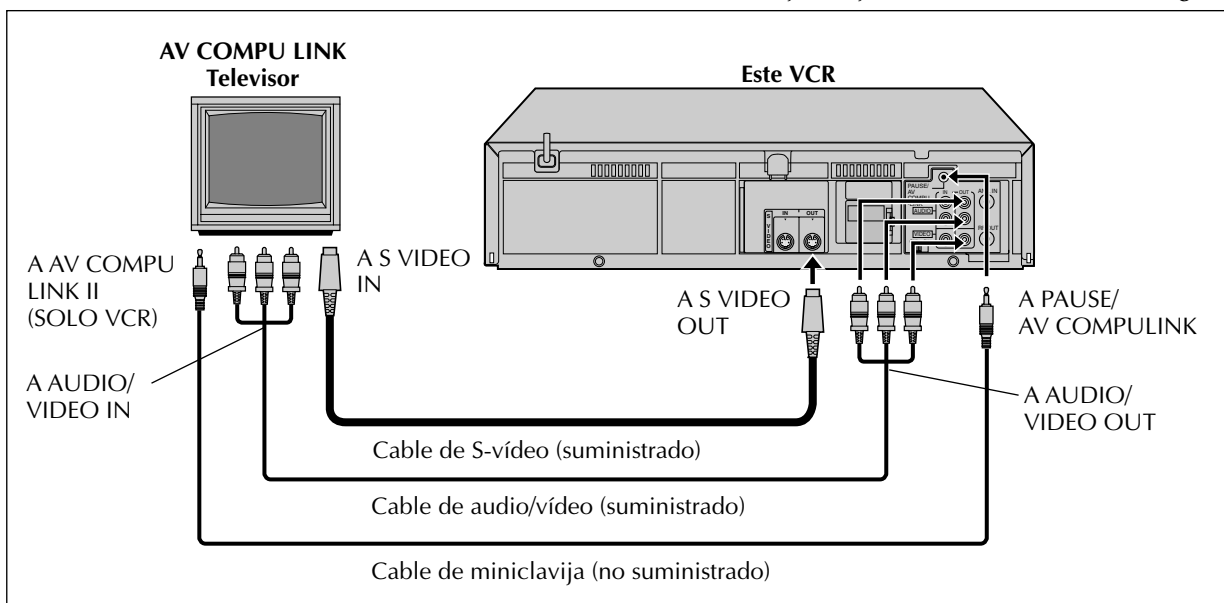

<p>■ ENTRADA AUXILIAR DELANTERA VIDEO S-VIDEO</p>	<p>En el panel frontal, deberá seleccionar si desea utilizar el terminal VIDEO (compuesto) o S VIDEO (señales separadas Y/C) como terminal de entrada de vídeo.</p> <p>Asegúrese de seleccionar el terminal correcto; de lo contrario, podría suceder que no consiga realizar la grabación (edición) en este VCR.</p>
<p>■ ENTRADA AUXILIAR TRASERA VIDEO S-VIDEO</p>	<p>En el panel trasero, deberá seleccionar si desea utilizar el terminal VIDEO (compuesto) o S VIDEO (señales separadas Y/C) como terminal de entrada de vídeo.</p> <p>Asegúrese de seleccionar el terminal correcto; de lo contrario, podría suceder que no consiga realizar la grabación (edición) en este VCR.</p>

Edición en o desde otro VCR

Conexión

Por ej. Cuando se utiliza este VCR como VCR de reproducción

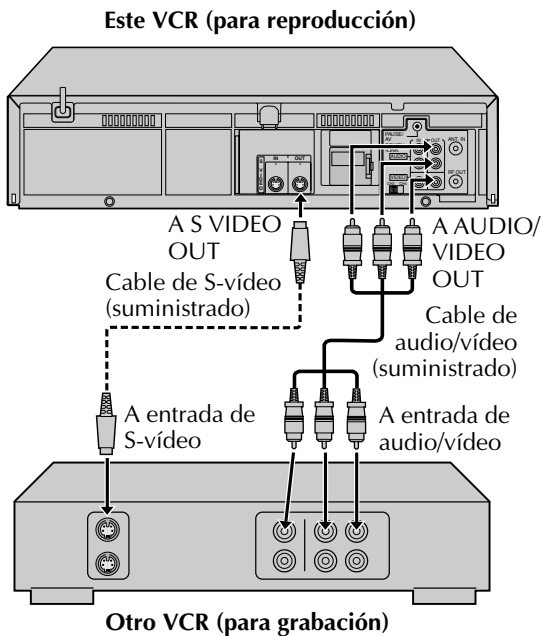

Usted puede usar su VCR como VCR de reproducción o de grabación.

- Para los detalles sobre la conexión y sus operaciones, consulte también el manual de instrucciones del otro VCR.

1 Conexiones

Conecte un cable de audio/vídeo entre los conectores de salida de audio/vídeo del VCR de reproducción y los conectores de entrada de audio/vídeo del VCR de grabación.

- Si utiliza otro VCR con conector de entrada o salida S-VIDEO, se recomienda utilizar la conexión S-VIDEO para reducir al mínimo la degradación de la imagen durante la edición.
- Cuando utilice este VCR como VCR de grabación, conecte los conectores de entrada de audio/vídeo de este VCR a los conectores de salida de audio/vídeo del otro VCR.

2 Carga de cassettes

Inserte el cassette que desea reproducir en el VCR de reproducción y el cassette que desea grabar en el VCR de grabación.

3 Selección del modo de entrada en el VCR de grabación

Seleccione la entrada externa correcta en el otro VCR.

- En este VCR (cuando utiliza este VCR como VCR de grabación);
 Seleccione "L-1" — cuando conecta el otro VCR a los conectores de entrada de audio/vídeo en el panel trasero.
 Seleccione "F-1" — cuando conecta el otro VCR a los conectores de entrada de audio/vídeo en el panel frontal.

En el panel frontal:

Presione CH ▲▼.

En el control remoto:

Presione la tecla **Número "0 (AUX)"** o **PR +/-**.

- Si utiliza su VCR como grabadora, deberá ajustar "ENCHUFE FRONTAL" o "ENCHUFE ATRAS" al modo apropiado (☞ p. 30, 34).

4 Selección del modo de edición

Ajuste el modo de edición a "SI" para los VCRs si se provee tal modo.

- En este VCR, ajuste "IMAGEN CONTROL" a "EDITAR" siguiendo el procedimiento descrito en las páginas 31.

5 Inicio de la reproducción

Presione **PLAY (▶)** en el VCR de reproducción.

NOTA:

Si el VCR de reproducción está equipado con la característica de inhabilitación de superposición/OSD, entonces ajústela a "NO" antes de iniciar la reproducción (☞ p. 31).

6 Inicio de la grabación

Presione **REC (●)** en el VCR de grabación.

NOTA:

Una vez que termine de copiar las cintas, asegúrese de seleccionar "AUTOM." para "IMAGEN CONTROL" (o "NORMAL" cuando "B.E.S.T." se encuentre ajustado a "NO") (☞ p.31).

Edición desde la videocámara

Conexión

Este VCR (para grabación)

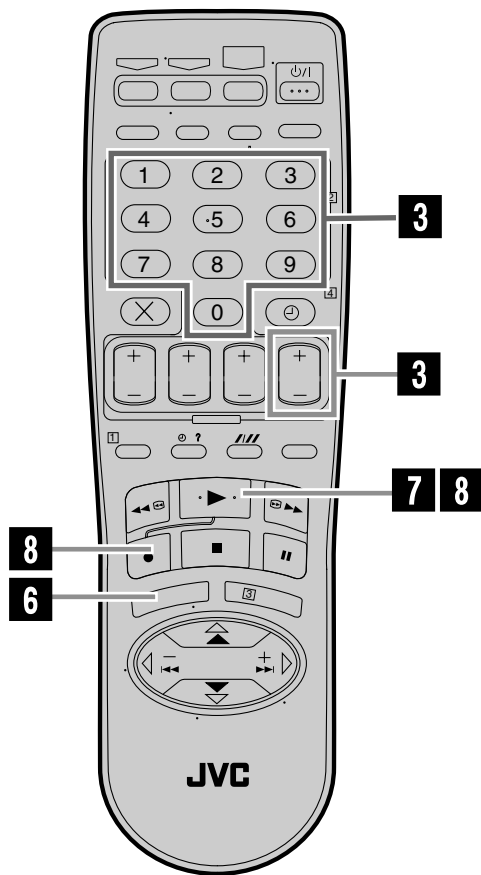
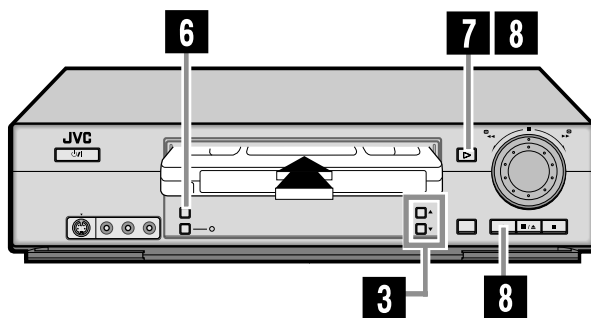
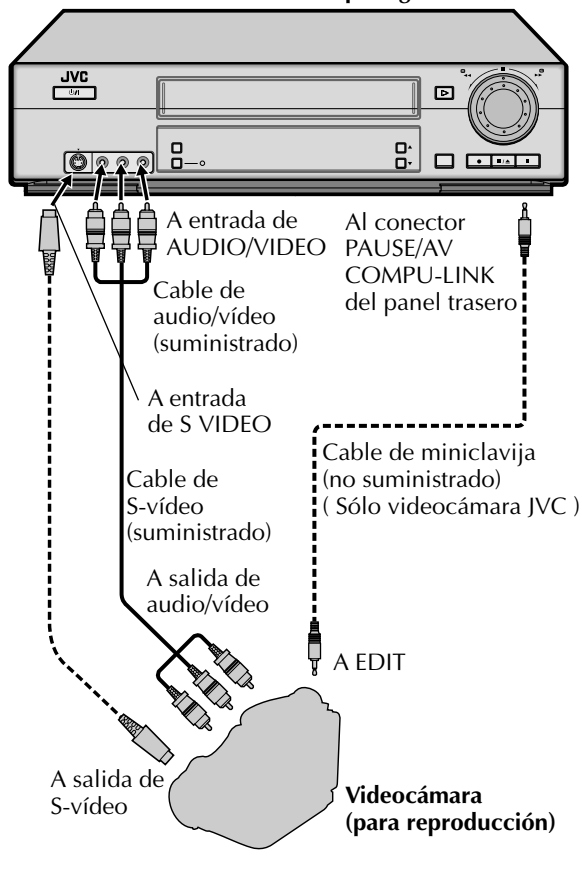

Diversas conexiones para la edición de cintas

Para la edición de cintas, se pueden utilizar los tres métodos siguientes.

- Edición de VHS a S-VHS (conexión VIDEO-VIDEO):**
 Si bien la calidad de imagen se encuentra limitada inherentemente por la calidad de VHS original, la calidad de imagen de la cinta editada será mejor que la obtenida mediante la edición VHS a VHS.
- Edición S-VHS a VHS (conexión VIDEO-VIDEO):**
 Dado que la fuente original se encuentra grabada en el modo S-VHS, la calidad de imagen de la cinta editada será mejor que la obtenida mediante la edición VHS a VHS.
- S-VHS a S-VHS (conexión S-VIDEO):** La calidad de imagen original de S-VHS puede duplicarse con una mínima degradación de la imagen. Este es el mejor método de edición que se puede usar en los VCRs S-VHS.

Usted puede usar una videocámara como VCR de reproducción y su VCR como VCR de grabación.

1 Conexiones

Conecte un cable de audio/vídeo entre los conectores de salida de audio/vídeo de la videocámara y los conectores de entrada de audio/vídeo de su VCR.

- Cuando la videocámara JVC cuenta con el control maestro de edición, podrá controlar el VCR desde la videocámara. Conecte el cable de miniclavija (no suministrado con este VCR) tal como se observa en la ilustración de la izquierda.
- Si conecta una videocámara con conector de salida S-VIDEO, se recomienda utilizar la conexión S-VIDEO para reducir al mínimo la degradación de la imagen durante la edición.
- Cuando utiliza una videocámara con salida monofónica, conecte el conector de salida de audio de la videocámara en el conector de entrada de audio izquierdo de este VCR.

2 Carga del cassette

Inserte el cassette que desea grabar en este VCR (de grabación).

3 Selección del modo de entrada en este VCR

Seleccione "L-1" — cuando conecta la videocámara a entrada de audio/vídeo en el panel trasero.

Seleccione "F-1" — cuando conecta la videocámara a los conectores de entrada de audio/vídeo en el panel frontal.

En el panel frontal:
Presione CH▲▼.

En el control remoto:
Presione la tecla de Número "0 (AUX)" or PR +/-.

4 Acceso a la pantalla de menú principal en este VCR

Presione MENU en el control remoto.

5 Acceso a la pantalla de ajuste de función

Presione CH ▲▼ en el panel frontal o Δ▽ en el control remoto para mover la barra iluminada (flecha) a "AJUSTE DE FUNCION", y luego presione OK o ▷ en el control remoto.

6 Selección del modo de ajuste de entrada auxiliar

Siga el procedimiento descrito en las páginas 30 y 34.

Cuando se utiliza el terminal S VIDEO, ajuste la "ENCHUFE FRONTAL" (o "ENCHUFE ATRAS" si utiliza los conectores de atrás) a "S-VIDEO".

Cuando se utiliza el terminal VIDEO, ajuste la "ENCHUFE FRONTAL" (o "ENCHUFE ATRAS") a "VIDEO".

7 Selección de "EDITAR" para "IMAGEN CONTROL"

Siga el procedimiento descrito en las páginas 30 y 31.

Si la suya es una videocámara JVC del tipo equipada con control maestro de edición – vaya al paso 5.

Si la suya NO es una videocámara JVC del tipo equipada con control maestro de edición – vaya al paso 6.

8 Selección de "NO" para "AV COMPU-LINK"

Siga el procedimiento descrito en las páginas 30 y 31.

- El conector PAUSE/AV COMPU-LINK funciona como conector de pausa a distancia cuando "AV COMPU-LINK" se encuentra ajustado a "NO".

9 Vuelta a la pantalla normal

Presione MENU.

10 Inicio de la reproducción

Presione PLAY (▶) en la videocámara.

NOTA:

Si la videocámara está equipada con la función de inhabilitación de superposición/OSD, entonces ajústela a "NO" antes de iniciar la reproducción.

11 Inicio de la grabación

En el panel frontal:

Presione REC (●).

En el control remoto:

Presione REC (●) y PLAY (▶).

- Si está usando una videocámara JVC equipada con control maestro de edición, la grabación se inicia automáticamente en este VCR. (Consulte el manual de instrucciones de la videocámara).

NOTA:

Una vez que termine de copiar las cintas, asegúrese de seleccionar "AUTOM." para "IMAGEN CONTROL" (o "NORMAL" cuando "B.E.S.T." se encuentra ajustado a "NO") (p. 30 y 31).

Ajuste de la marca de TV

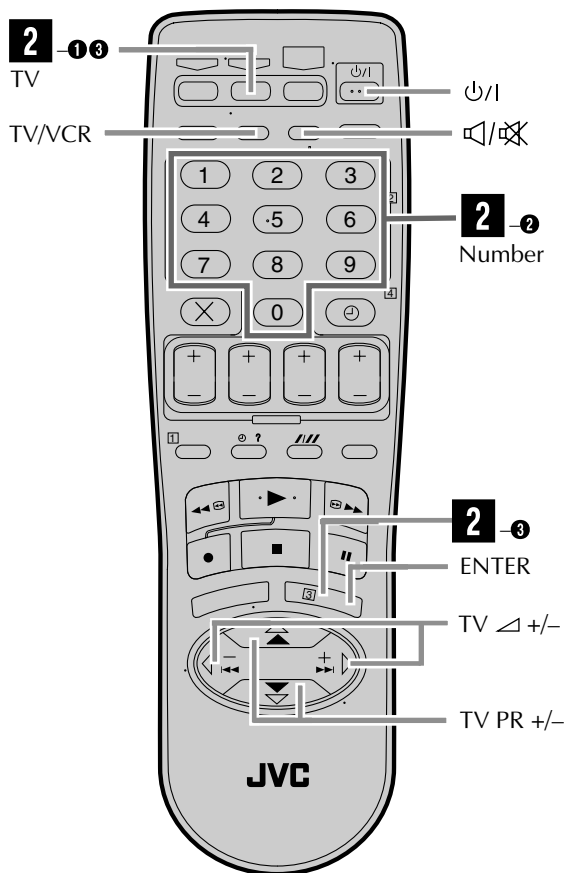

Este control remoto puede controlar algunas funciones de los televisores controlables listados a continuación. Sin esta función, podrá controlar un televisor JVC.

1 Encendido del televisor

Encienda el televisor utilizando el botón de alimentación del televisor o del control remoto.

2 Ajuste del código de marca de TV

Siga los ejemplos indicados abajo.

- ❶ Presione y mantenga presionado **TV**.
 - ❷ Presione las teclas de **Número** para ingresar el código de marca de su televisor refiriéndose a la tabla de abajo.
 - ❸ Presione **OK**, y suelte **TV**.
Verifique que el televisor se apague. Si lo hace, pruebe las demás operaciones (→ paso 3).
- Una vez que haya ajustado el control remoto para operar el televisor, no necesitará ajustarlo hasta que cambie las pilas del control remoto.
 - GRADIENTE y PHILICO tiene dos códigos. Si el televisor no funciona con un código, pruebe con el otro.

3 Operación del televisor

Mientras mantiene presionado **TV**, presione uno de los botones siguientes: **⏻/⏮**, **TV/VCR**, **TV PR +/-**, **🔇** (**Silenciamiento de TV**), **TV ▲ +/-** (**Volumen de TV**), y las teclas de **Número**.

- Para algunas marcas, usted debe presionar **ENTER** después de haber presionado las teclas **Número** para ingresar un número de canal.

NOTAS:

- Dependiendo del tipo de televisor, podría suceder que no sea posible accionar algunas o todas las funciones con este control remoto.
- No se podrá accionar un televisor que no esté equipado con sensor remoto.

(Ej.) Para ajustar el control remoto a RCA 12:

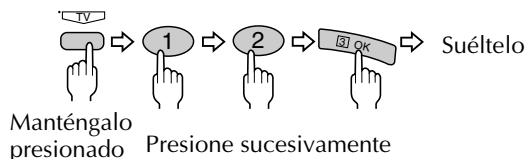

ATENCIÓN

El control remoto no sólo es capaz de operar el videograbador, sino también algunos televisores, cajas de cable y receptores DBS.

- Para operar su videograbador, primero presione el botón **VCR** para ajustar el control remoto al modo de vídeo.
- Para operar su televisor, primero presione el botón **TV** para ajustar el control remoto al modo de TV. (→ p. 38)
- Para operar su caja de cable o receptor DBS, primero presione el botón **CABLE/SAT** para ajustar el control remoto al modo de caja de cable o de receptor DBS. (→ p. 39, 40)

MARCA DE TV	CODIGO DE MARC
JVC	01
CCE	03
GRADIENTE	02, 11, 12, 16
GRUNDIG	14
LG/GOLDSTAR	11
MITSUBISHI	08
NEC	16
NOBLEX	18
PANASONIC	13
PHILICO	05, 09, 17
PHILIPS	03
RCA	12
SANYO	04
SAMSUNG	10
SHARP	06
SONY	15
TOSHIBA	07

Ajuste de la marca de caja de cable

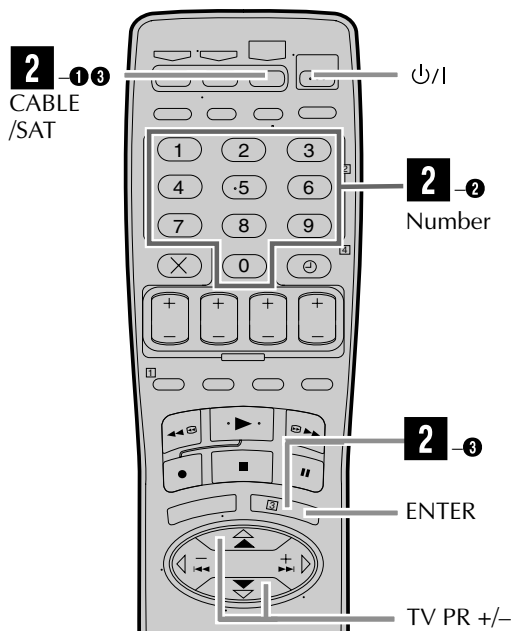

Este control remoto puede controlar algunas funciones de las cajas de cable indicadas más abajo. Algunas marcas de cajas de cable tienen más de un código. Si su caja de cable no funciona con un código específico, pruebe con los otros códigos.

1 Encendido de la caja de cable

Encienda la caja de cable utilizando el botón de alimentación de la caja de cable o de su control remoto.

2 Introducción de la marca de caja de cable

Siga los ejemplos indicados abajo.

- 1 Presione y mantenga presionado **CABLE/SAT**.
- 2 Presione las teclas de **Número** para ingresar el código de su caja de cable refiriéndose a la tabla de abajo.
- 3 Presione **OK**, y suelte **CABLE/SAT**. Verifique que la caja de cable se apague. Si lo hace, pruebe las demás operaciones (→ paso 3).

• Una vez que haya ajustado el control remoto para operar la caja de cable, no necesitará ajustarlo hasta que cambie las pilas del control remoto.

3 Operación de la caja de cable

Mientras mantiene presionado **CABLE/SAT**, presione uno de los botones siguientes: **Power**, **TV PR +/-**, y teclas de **Número**.

- Para algunas marcas, usted deberá presionar **ENTER** después de presionar las teclas de **Número** para ingresar un número de canal.
- Para cambiar los canales de la caja de cable, presione **TV PR +/-** o las teclas de **Número**.

NOTAS:

- Dependiendo del tipo de caja de cable, podría suceder que no sea posible accionar algunas o todas las funciones con este control remoto.
- No se podrá accionar una caja de cable que no esté equipada con sensor remoto.
- No es posible ajustar el control remoto para su caja de cable y el receptor DBS al mismo tiempo. Sólo podrá ajustar el control remoto para operar una de estas unidades a la vez.
- Usted deberá suscribirse a un servicio de cable para poder recibir canales por cable.

(Ej.) Para ajustar el control remoto a RCA 14:

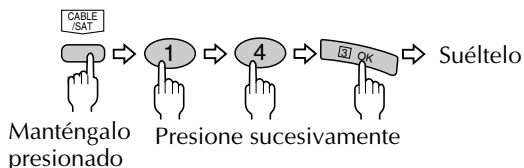

ATENCIÓN

El control remoto no sólo es capaz de operar el videograbador, sino también algunos televisores, cajas de cable y receptores DBS.

- Para operar su videograbador, primero presione el botón **VCR** para ajustar el control remoto al modo de vídeo.
- Para operar su televisor, primero presione el botón **TV** para ajustar el control remoto al modo de TV. (→ p. 38)
- Para operar su caja de cable o receptor DBS, primero presione el botón **CABLE/SAT** para ajustar el control remoto al modo de caja de cable o de receptor DBS. (→ p. 39, 40)

MARCA DE LA CAJA DE CABLE	CODIGO DE MARCA
ARCHER	01, 05, 17
CABLETENNA	01, 17
CABLEVIEW	15, 16, 17
CITIZEN	15, 16, 17
CURTIS	02
DIAMOND	01, 17
GC BRAND	15, 16, 17
GEMINI	15
GENERAL INSTRUMENTS	01, 04, 06, 11, 12, 15
HAMLIN	10, 18, 23
JASCO	15
JERROLD	01, 04, 06, 11, 12, 15
LG/GOLDSTAR	26
NOVAVISION	02
OAK	07
PANASONIC	13, 14
PULSER	15, 16, 17
RCA	13, 14
REGAL	10, 18
REMBRANDT	01, 16, 17
SAMSUNG	05, 16, 24
SCIENTIFIC ATLANTA	02
SIGMA	07
SL MARX	05, 16, 17, 24
SPRUCER	13, 14
STARGATE	05, 15, 16, 17, 24
TAIHAN (DEHAN)	27
TELEVIEW	05, 16, 24
TOCOM	01, 04, 16
UNIKA	01, 17
UNIVERSAL	16, 17
VIDEOWAY	03, 09
ZENITH	03, 09

Ajuste de la marca del receptor DBS

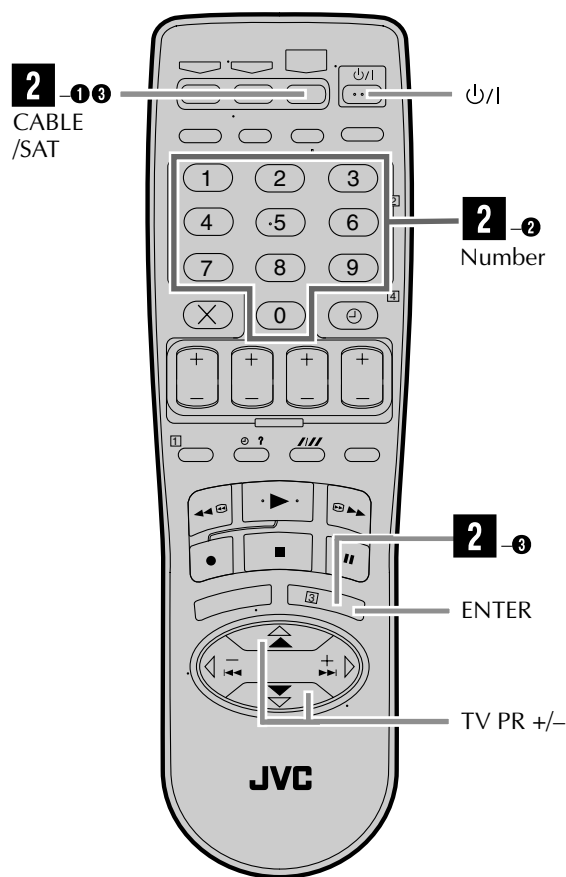

MARCA DE DBS	CODIGO DE MARCA
JVC (DISH Network)	51
ECHOSTAR (DISH Network)	51
PRIMESTAR	50
RCA (DSS)	40
SKY	52
SONY (DSS)	41

ATENCIÓN

El control remoto no sólo es capaz de operar el videograbador, sino también algunos televisores, cajas de cable y receptores DBS.

- Para operar su videograbador, primero presione el botón **VCR** para ajustar el control remoto al modo de vídeo.
- Para operar su televisor, primero presione el botón **TV** para ajustar el control remoto al modo de TV. (→ p. 38)
- Para operar su caja de cable o receptor DBS, primero presione el botón **CABLE/SAT** para ajustar el control remoto al modo de caja de cable o de receptor DBS. (→ p. 39, 40)

Este control remoto puede controlar algunas funciones de los receptores DBS (Direct Broadcast Satellite o satélite de transmisión directa) indicados más abajo.

1 Encendido del receptor DBS

Encienda el receptor DBS utilizando el botón de alimentación del receptor DBS o de su control remoto.

2 Introducción de la marca del receptor DBS

Siga los ejemplos indicados abajo.

- 1 Presione y mantenga presionado **CABLE/SAT**.
- 2 Presione las teclas de **Número** para ingresar el código de marca de su receptor DBS refiriéndose a la tabla de abajo.
- 3 Presione **OK**, y suelte **CABLE/SAT**. Verifique que el receptor DBS se apague. Si lo hace, pruebe las demás operaciones (→ step 3).

- Una vez que haya ajustado el control remoto para operar el receptor DBS, no necesitará ajustarlo hasta que cambie las pilas del control remoto.

3 Operación del receptor DBS

Mientras mantiene presionado **CABLE/SAT**, presione uno de los botones siguientes: **Power**, **TV PR +/-**, y teclas de **Número**.

- Para algunas marcas, usted deberá presionar **ENTER** después de presionar las teclas de **Número** para ingresar un número de canal.
- Para cambiar los canales del receptor DBS, presione **TV PR +/-** o las teclas de **Número**.

NOTAS:

- Dependiendo del tipo de receptor DBS, podría suceder que no sea posible accionar algunas o todas las funciones con este control remoto.
- No se podrá accionar un receptor DBS que no esté equipado con sensor remoto.
- Aunque **ECHOSTAR** tiene un número de códigos remotos diferentes, este control remoto es aplicable únicamente a uno de los códigos preajustados en la fábrica.
- No es posible ajustar el control remoto para su receptor DBS y caja de cable al mismo tiempo. Sólo podrá ajustar el control remoto para operar una de estas unidades a la vez.
- Usted deberá suscribirse a un servicio DBS para poder recibir canales DBS.

(Ej.) Para ajustar el control remoto a JVC 51:

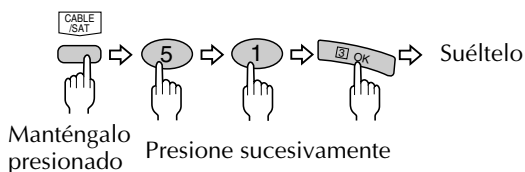

Cambio del código de control remoto

Este control remoto es capaz de transmitir dos códigos de control; uno para responder a las señales de control de código A y otro para responder a las señales de control de código B.

Este control remoto se encuentra preajustado para transmitir señales de código A debido a que su VCR ha sido ajustado inicialmente para responder a las señales de código A. Usted podrá modificar fácilmente su VCR y el control remoto para que respondan a las señales de código B.

Cuando utilice dos VCR de JVC, ajuste los dos VCR y sus controles remotos a códigos diferentes, de manera que pueda operar estos VCR separadamente.

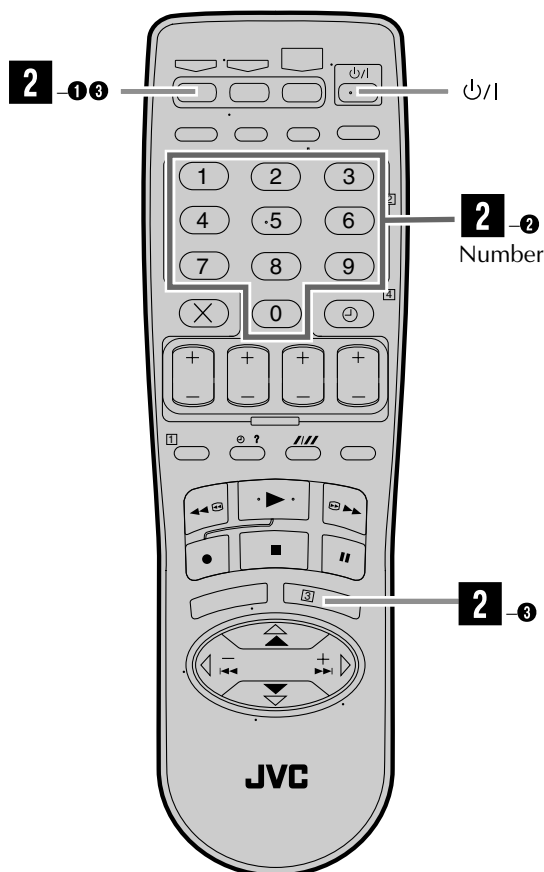

1 Desconexión del cable de alimentación del VCR

Desenchufe el cable de alimentación de CA del tomacorriente de CA.

2 Ajuste del código de control remoto para el control remoto.

- ① Presione y mantenga presionado **VCR**.
- ② Presione la tecla de **Número "2"**.
- ③ Presione **OK**, y suelte **VCR**.

- El control remoto puede ahora transmitir señales de control de código B.

3 Conexión del cable de alimentación del VCR

Enchufe el cable de alimentación del VCR en el tomacorriente de CA.

4 Encendido del VCR

Presione **power** en el control remoto.

- Ahora, el VCR responderá a las señales de control de código B.
- Para que el control remoto y el VCR vuelvan a responder a las señales de control de código A, repita el mismo procedimiento que el indicado arriba, pero presionando la tecla **Número "1"** en el paso **2**.

Para controlar dos VCR con el mismo control remoto

Usted puede controlar dos VCR de JVC conmutando el código de control remoto entre A y B (ver paso **2**) manteniendo los dos VCR con dos códigos de control diferentes.

- Presione la tecla **Número "1"** para las señales de control de código A y la tecla **Número "2"** para las señales de control de código B. (Para cambiar solamente el código de control remoto para el control remoto, NO realice los pasos **1**, **3**, y **4**).

(Ej.) Para ajustar el control remoto al código B:

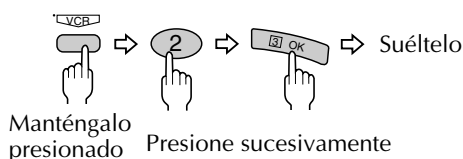

Si surge algún problema, busque la solución en esta lista antes de llamar al servicio técnico. A menudo, los pequeños problemas se corrigen fácilmente, y esto puede ahorrarle el trabajo de enviar su VCR para reparación.

ALIMENTACION

SINTOMA	CAUSA PROBABLE	ACCION CORRECTIVA
1. La alimentación no se conecta.	<ul style="list-style-type: none"> El cable de alimentación de CA está desconectado. 	Conecte el cable de alimentación de CA.
2. El reloj funciona, pero el VCR no se enciende.	<ul style="list-style-type: none"> El VCR está en el modo de espera de grabación por temporizador con "TEMPORIZADOR" ajustado a "APAGADO" (☞ p. 31). 	Presione  para desactivarlo.
3. El control remoto no funciona.	<ul style="list-style-type: none"> Las pilas están agotadas. 	Cambie las pilas agotadas por otras nuevas.

TRANSPORTE DE LA CINTA

SINTOMA	CAUSA PROBABLE	ACCION CORRECTIVA
1. El cassette se atasca en la mitad cuando usted intenta colocarlo y es expulsado.	<ul style="list-style-type: none"> El cassette ha sido insertado incorrectamente. 	Asegúrese de posicionar el cassette de manera que el lado con la ventanilla esté hacia arriba y el lado con la etiqueta trasera esté hacia usted, con la flecha provista en el frente del cassette apuntando hacia el VCR. Luego inserte el cassette.

REPRODUCCION

SINTOMA	CAUSA PROBABLE	ACCION CORRECTIVA
1. La cinta es transportada pero la imagen no aparece.	<ul style="list-style-type: none"> Si está utilizando la conexión RF (☞ p. 5) para ver la imagen, el canal del televisor está incorrectamente ajustado. Si está usando la conexión AV (☞ p. 5) para ver la imagen, el receptor de TV está ajustado en un modo incorrecto. 	<p>Seleccione el canal 3 ó 4 en el televisor.</p> <p>Seleccione el modo AV en el televisor.</p>
2. Hay interrupciones en la banda de sonido de alta fidelidad.	<ul style="list-style-type: none"> El seguimiento automático está activado. 	Desactive el seguimiento automático y ajuste el seguimiento de manera manual (☞ p. 15).
3. La imagen reproducida es borrosa o está interrumpida, aunque los programas de televisión se vean claramente.	<ul style="list-style-type: none"> Las cabezas de vídeo pueden estar sucias. 	Se deben limpiar las cabezas de vídeo. Utilice un cassette limpiador seco TCL-2UX o consulte con su concesionario JVC.
4. No se puede escuchar el sonido de alta fidelidad.	<ul style="list-style-type: none"> El ajuste del monitor de audio es incorrecto. 	Ajuste el monitor de audio a "HI-FI" (☞ p. 15, 33).

GRABACION

SINTOMA	CAUSA PROBABLE	ACCION CORRECTIVA
1. No se inicia la grabación.	<ul style="list-style-type: none"> No hay ningún cassette cargado. Se ha cargado un cassette con la lengüeta de protección contra la grabación del cassette extraída. 	<p>Inserte un cassette.</p> <p>Saque el cassette y cubra el orificio con cinta adhesiva, o cargue un cassette con la lengüeta de protección intacta.</p>
2. No se pueden grabar correctamente los programas de televisión.	<ul style="list-style-type: none"> El VCR ha sido ajustado al modo de entrada "L-1" o "F-1" por error. 	Seleccione el canal apropiado en el VCR.
3. No se puede realizar la edición de cinta a cinta.	<ul style="list-style-type: none"> Los VCR o la videocámara y el VCR están conectados incorrectamente. No se ha conectado la alimentación de una o más unidades. El modo de entrada del VCR de grabación está ajustado incorrectamente. 	<p>Refiérase a las instrucciones y a la ilustración de "Edición en o desde otro VCR" (☞ p. 35) o "Edición desde una videocámara" (☞ p. 36) y conecte las unidades de manera correcta.</p> <p>Asegúrese de que esté conectada la alimentación en todas las unidades.</p> <p>Seleccione el modo de entrada apropiado en el VCR de grabación.</p>

GRABACION POR TEMPORIZADOR

SINTOMA	CAUSA PROBABLE	ACCION CORRECTIVA
1. La grabación por temporizador no funciona.	<ul style="list-style-type: none"> ● El reloj y/o el temporizador han sido incorrectamente ajustados. ● El temporizador no está activado. ● El VCR no ha sido correctamente ajustado. 	Ajuste el reloj y/o temporizador correctamente. Presione ⏸ y asegúrese de que aparezca ⏸ en el panel frontal. Vuelva a ejecutar los procedimientos de configuración.
2. La programación por temporizador no funciona.	<ul style="list-style-type: none"> ● Se está efectuando la grabación por temporizador. 	La programación por temporizador no puede ser realizada cuando se está ejecutando la grabación por temporizador. Espere hasta que termine.
3. ⏸ y ⏸ en el panel frontal no dejan de parpadear.	<ul style="list-style-type: none"> ● El temporizador está activado pero no hay cassette cargado. 	Cargue un cassette con la lengüeta de protección contra la grabación intacta, o con el orificio cubierto con cinta adhesiva.
4. El cassette es automáticamente expulsado, y ⏸ y ⏸ en el panel frontal no dejan de parpadear.	<ul style="list-style-type: none"> ● Se ha cargado un cassette sin la lengüeta de protección contra la grabación. 	Saque el cassette y cubra el orificio con cinta adhesiva, o cámbielo por uno que tenga la lengüeta de protección intacta.
5. ⏸ parpadea durante 10 segundos y el modo de temporizador se desactiva.	<ul style="list-style-type: none"> ● Se ha presionado ⏸ sin programas en la memoria, o el programa de grabación por temporizador no ha sido correctamente ajustado. 	Verifique los datos programados y si es necesario, vuévalos a ajustar, luego presione ⏸ otra vez.
6. El cassette es expulsado automáticamente, la alimentación se desconecta, y ⏸ y ⏸ no dejan de parpadear.	<ul style="list-style-type: none"> ● La cinta ha llegado al fin durante la grabación por temporizador. 	El programa puede no haber sido completamente grabado. La próxima vez asegúrese de disponer de tiempo suficiente en la cinta para grabar todo el programa.
7. Usted se ha mudado, y ahora el sistema VCR Plus+ no funciona correctamente.	<ul style="list-style-type: none"> ● Las emisoras que se pueden recibir en la nueva localidad se reciben en canales diferentes de la anterior. 	Vuelva a efectuar el procedimiento de Cambio de la configuración de VCR Plus+ (☞ p.24)
8. En la pantalla aparece "LA MEMORIA DE PROGRAM ESTA LLENA".	<ul style="list-style-type: none"> ● Los 8 programas de la memoria del temporizador del VCR han sido usados. 	Espere hasta que se abra un espacio en la memoria, o borre la información innecesaria de programa (☞ p. 29).

OTROS PROBLEMAS

SINTOMA	CAUSA PROBABLE	ACCION CORRECTIVA
1. Durante la exploración de canales, algunos de ellos son omitidos.	<ul style="list-style-type: none"> ● Esos canales han sido preajustados para ser omitidos. 	Si necesita los canales omitidos, vuévalos a reajustar (☞ p. 12).
2. No se puede cambiar de canal.	<ul style="list-style-type: none"> ● Se está efectuando la grabación. 	Presione PAUSE (⏸) para hacer una pausa durante la grabación, cambie los canales, y luego presione PLAY (▶) para continuar con la grabación.
3. Aparece "---" en el panel de visualización frontal después de un corte de corriente eléctrica.	<ul style="list-style-type: none"> ● La pila de litio está agotada. 	Cambie la pila de litio por una nueva. (☞ p. 4)

Preguntas y respuestas

REPRODUCCION

P. ¿Qué sucede cuando la cinta llega al final durante la reproducción o la búsqueda?

R. El VCR rebobina la cinta automáticamente hasta el principio.

P. ¿Puede el VCR permanecer indefinidamente en el modo de imagen fija?

R. No. Se detiene automáticamente después de transcurridos 5 minutos para proteger las cabezas.

P. Durante la búsqueda de imagen, reproducción de imagen fija y reproducción cuadro por cuadro, la imagen aparece intermitente. ¿Cuál es la causa?

R. Hay pérdida de imagen cuando se intenta realizar estos tipos de reproducción con una cinta grabada en el modo EP. Presione **PLAY** (▶) para volver a la reproducción normal y restaurar la imagen.

P. Cuando de la búsqueda de imagen de velocidad variable se vuelve a la reproducción normal, la imagen aparece distorsionada. ¿Es esto una anomalía?

R. No, esto es normal.

P. Cuando se reproducen programas que han sido grabados por temporizador sucesivamente (como un programa de 8:00 a 9:00 y otro de 9:00 a 10:00), la imagen y el sonido se distorsionan momentáneamente en el punto donde termina el primer programa y comienza el segundo programa. ¿Es esto un anomalía?

R. No, es normal.

P. Además de evitar otras grabaciones, ¿cuál es el efecto que produce el extraer la lengüeta de protección?

R. Inhabilita la marcación de códigos de índice.

P. Algunas veces, durante la búsqueda de índice, el VCR no encuentra el programa que deseo ver. ¿A qué se debe?

R. Pueden haber códigos de índice demasiado juntos.

P. Durante la reproducción, las indicaciones en pantalla fluctúan algunas veces. ¿A qué se debe?

R. Si la cinta que está siendo reproducida no está en buenas condiciones, pueden ocurrir fluctuaciones de vídeo (incluyendo las indicaciones en pantalla).

CONDENSACION DE HUMEDAD

La humedad del aire se condensará en el VCR cuando lo traslade de un lugar frío a otro cálido, o cuando haya mucha humedad, igual que la formación de gotas de agua sobre la superficie de un vaso lleno de agua fría. La condensación de humedad sobre el tambor de las cabezas causará daños a la cinta. En condiciones en que pueda producirse condensación, mantenga el VCR encendido durante algunas horas para que se evapore la humedad antes de insertar la cinta.

ACERCA DE LA LIMPIEZA DE LAS CABEZAS

La acumulación de suciedad y otras partículas sobre las cabezas de vídeo puede hacer que la imagen reproducida sea borrosa o que aparezca interrumpida. En caso de que se produzca un problema de este tipo, asegúrese de ponerse en contacto con su concesionario JVC más cercano.

ATENCION

Este VCR contiene microcomputadores. El ruido electrónico o la interferencia externa pueden hacer que el microcomputador falle. Si el VCR no funciona correctamente, desconecte su interruptor y desenchufe el cable de alimentación del tomacorriente de CA. Espere unos momentos y vuélvalo a enchufar. Expulse y verifique el estado del cassette. Si todo parece normal, podrá continuar utilizando el VCR de la manera habitual.

GRABACION

P. Cuando hago una pausa y continúo con la grabación, el fin de la grabación antes de la pausa queda superpuesto a la nueva grabación. ¿A qué se debe?

R. Esto es normal, ya que se reduce la distorsión en la pausa y en los puntos de reanudación.

P. ¿Puede el VCR permanecer indefinidamente en modo de pausa de grabación?

R. No. El VCR se detiene automáticamente después de unos 5 minutos para proteger las cabezas. Cuando se hace una pausa durante la grabación instantánea por temporizador (ITR), el VCR se desconecta automáticamente después de 5 minutos.

P. ¿Qué sucede si la cinta se termina durante la grabación?

R. El VCR la rebobina automáticamente hasta el comienzo.

GRABACION POR TEMPORIZADOR

P. REC y ⊖ permanecen encendidos en el panel de visualización. ¿Es esto un problema?

R. No. Esto es una condición normal al realizarse una grabación por temporizador.

P. ¿Puede programar el temporizador mientras mirando una cinta o un programa de TV?

R. Sí, pero mientras está ajustando el temporizador no verá la imagen de la cinta o del programa transmitido ya que será reemplazada por el menú en pantalla. (El sonido de la cinta o de programa transmitido será escuchado durante el ajuste del temporizador).

Lista de términos

Esta guía le servirá para encontrar rápidamente los términos y los nombres de las indicaciones en pantalla utilizados frecuentemente.

A

Ajuste automático de canales 11
 Ajuste del idioma 8
 Ajuste del reloj 9
 Ajuste del sintonizador 11
 Adición de canales 12
 Ajuste automático de canales 11
 Ajuste manual de canales 12
 Omisión de canales 12
 Audio 15, 33
 Autocontrol SP → EP 32

B

B.E.S.T. 31
 Búsqueda de imagen 20
 Búsqueda de imagen a alta
 velocidad 20
 Búsqueda de imagen de velocidad
 variable 20
 Búsqueda de índice 16

C

Cambio de la configuración de
 VCR Plus+™ 24
 Conexión a un televisor 5
 Conexión de AV 5
 Conexión de RF 5
 Contador de tiempo 14, 18
 Contenido 3
 Control Remoto Multimarca
 Ajuste de la marca de caja de
 cable 39
 Ajuste de la marca del receptor
 DBS 40
 Ajuste de la marca de TV 38
 Control de dos VCRs de JVC 41

E

Edición 35
 Especificaciones 49

F

Fondo azul 32
 Función de reanudación de la
 grabación 19

G

Grabación 17
 Grabación con temporizador
 Cambio 28
 Cancelación 28
 Comprobación 28
 Expreso 26
 Sobreescrito 29
 Grabación de Segundo Audio 32
 Grabación Instantánea por
 Temporizador (ITR) 18

H

Hora del reloj 14, 18

I

Imagen control 31
 Indicaciones en pantalla 19, 47
 Indicación de núm. de canal 18
 Indicador de posición de la cinta 14

L

Localización y solución de
 problemas 42

M

Memoria de próxima de función 15

P

Pantalla de ajuste de función 30
 Plug & Play 6
 Prevención contra el borrado
 accidental 17
 Programación del temporizador
 expreso 26
 Programación del temporizador
 VCR Plus+™ 22

R

Reposición del contador 14, 18
 Reproducción 13
 Reproducción con efectos especiales
 Búsqueda con omisión 21
 Búsqueda de imagen 20
 Búsqueda de imagen a alta
 velocidad 20
 Búsqueda de imagen de
 velocidad variable 20
 Cómo usar los botones
 PUSH JOG 21
 Cómo usar el anillo
 SHUTTLE 20
 Reproducción cuadro por
 cuadro 21
 Reproducción de imagen fija 21
 Reproducción en cámara lenta 21
 Reproducción cuadro por cuadro 21
 Reproducción de imagen fija 21
 Reproducción en cámara lenta 21
 Reproducción repetida 14
 Revisión instantánea 16

S

Seguimiento 15
 Seguimiento automático 15
 Seguimiento manual 15
 Sobreposición 29
 Superposición 31

T

Temporizador 31

V

Velocidad de la cinta 17
 Vídeo estabilizador 32

Panel frontal

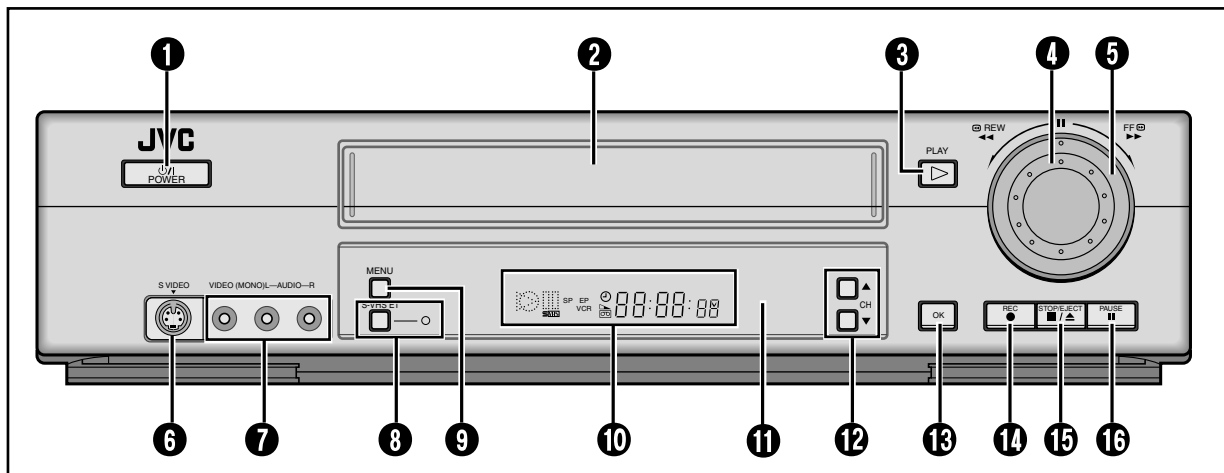

- ❶ Botón de alimentación ψ /I: \hookrightarrow p. 6, 13, 17
- ❷ Ranura de carga de cassette
- ❸ Botón de reproducción PLAY (\blacktriangleright): \hookrightarrow p. 13, 17
- ❹ JOG dial : \hookrightarrow p. 21
- ❺ Anillo SHUTTLE: \hookrightarrow p. 13, 17, 20
- ❻ Conector de entrada S-VIDEO : \hookrightarrow p. 36
- ❼ Conectores de entrada de AUDIO/VIDEO : \hookrightarrow p. 36
- ❽ Botón S-VHS ET : \hookrightarrow p. 19
Indicador S-VHS ET
- ❾ Botón de menú (MENU): \hookrightarrow p. 7
- ❿ Panel de visualización frontal : \hookrightarrow abajo
- ⓫ Sensor remoto
- ⓬ Botones de canal CH \blacktriangle / \blacktriangledown : \hookrightarrow p. 6
- ⓭ Botón OK: \hookrightarrow p. 6
- ⓮ Botó de grabación REC (\bullet): \hookrightarrow p. 17, 18, 19
- ⓯ Botón de parada/expulsión STOP/EJECT (\blacksquare / \blacktriangle): \hookrightarrow p. 13, 17
- ⓰ Botón de pausa PAUSE (\parallel): \hookrightarrow p. 13, 17, 21

Panel de visualización frontal

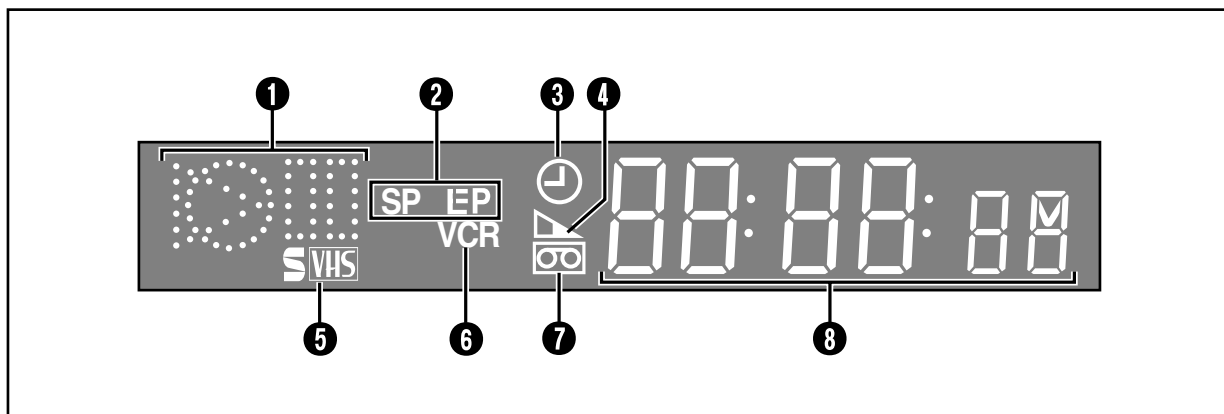

- ❶ Indicadores simbólicos de modo

REPRODUCCION: BUSQUEDA PROGRESIVA/ REGRESIVA VARIABLE:	\blacktriangleright	IMAGEN FIJA: CAMARA LENTA:	\blacktriangleright
		GRABACION:	\odot
		PAUSA DE GRABACION:	\odot

- ❷ Indicadores de velocidad de la cinta
- ❸ Indicador del modo de temporizador: \hookrightarrow p. 23, 27
- ❹ Indicador de tiempo restante de la cinta: \hookrightarrow p. 14, 18
- ❺ Indicador S-VHS ET: \hookrightarrow p. 19
- ❻ Indicador de modo VCR: \hookrightarrow p. 17, 18
- ❼ Marca de cassette
- ❽ Canal y entrada auxiliar ("L-1" o "F-1")
Lectura del contador: \hookrightarrow p. 14, 18
Hora del reloj: \hookrightarrow p. 14, 18

Panel trasero

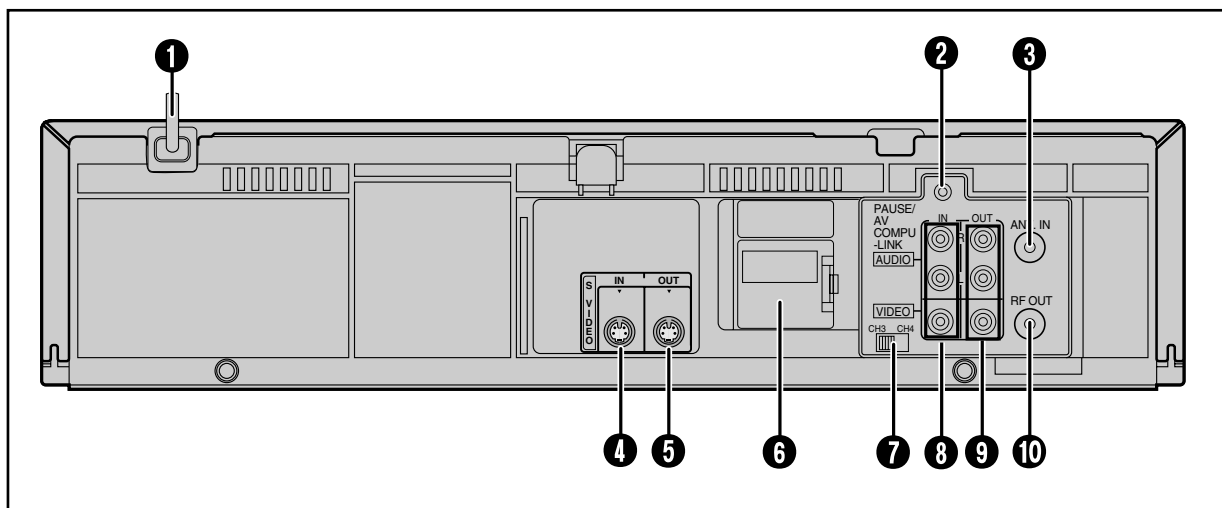

- ❶ Cable de alimentación de CA: ➤ p. 4
- ❷ Terminal PAUSE/AV COMPU-LINK
 - Terminal PAUSE : ➤ p. 33, 36
 - Terminal AV COMPU-LINK: ➤ p. 33
- ❸ Terminal de entrada de antena (ANT. IN): ➤ p. 4
- ❹ Terminal S VIDEO IN: ➤ p. 4
- ❺ Terminal S VIDEO OUT: ➤ p. 4
- ❻ Compartimiento de la pila de litio: ➤ p. 4
- ❼ Conmutador de canales 3 y 4: ➤ p. 5
- ❽ Conectores AUDIO/VIDEO IN: ➤ p. 4, 35
- ❾ Conectores AUDIO/VIDEO OUT: ➤ p. 4, 35
- ❿ Terminal de salida RF (RF OUT): ➤ p. 4

Indicaciones en pantalla

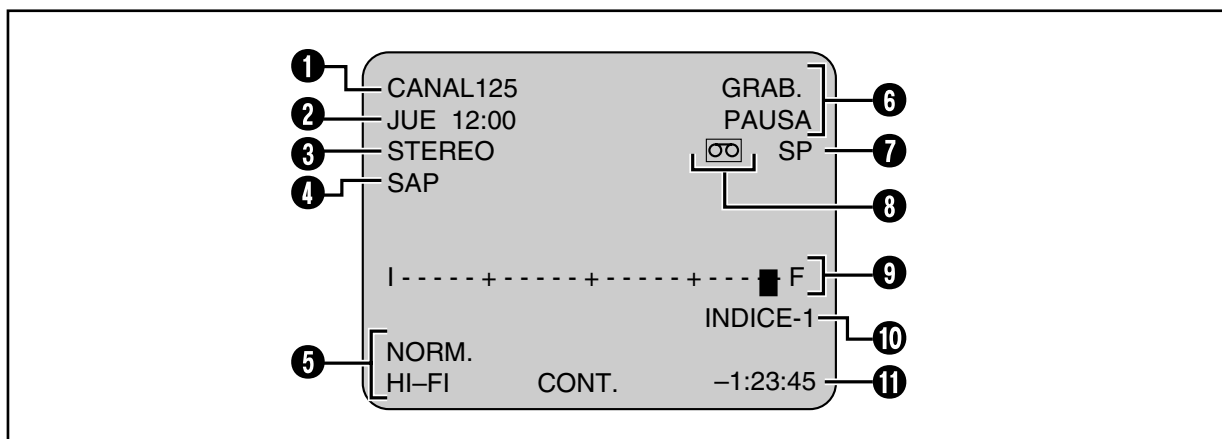

- ❶ Canal y entrada auxiliar (“L-1” o “F-1”)
- ❷ Fecha y hora del reloj: ➤ p. 6, 9
- ❸ Indicación de programa STEREO
- ❹ Indicación SAP (Segundo programa de audio): ➤ p. 32
- ❺ Indicaciones en monitor de audio: ➤ p. 15, 33
- ❻ Indicación del modo de operación del VCR
- ❼ Indicación de velocidad de la cinta
- ❽ Indicación de cassette
- ❾ Indicador de posición de la cinta: ➤ p. 14
- ❿ Indicación de número de índice: ➤ p. 16
- ⓫ Contador de tiempo (cuando aparece “CONT.”): ➤ p. 14, 18
Tiempo restante de la cinta (cuando aparece “QUEDAN”): ➤ p. 14, 18

Control remoto

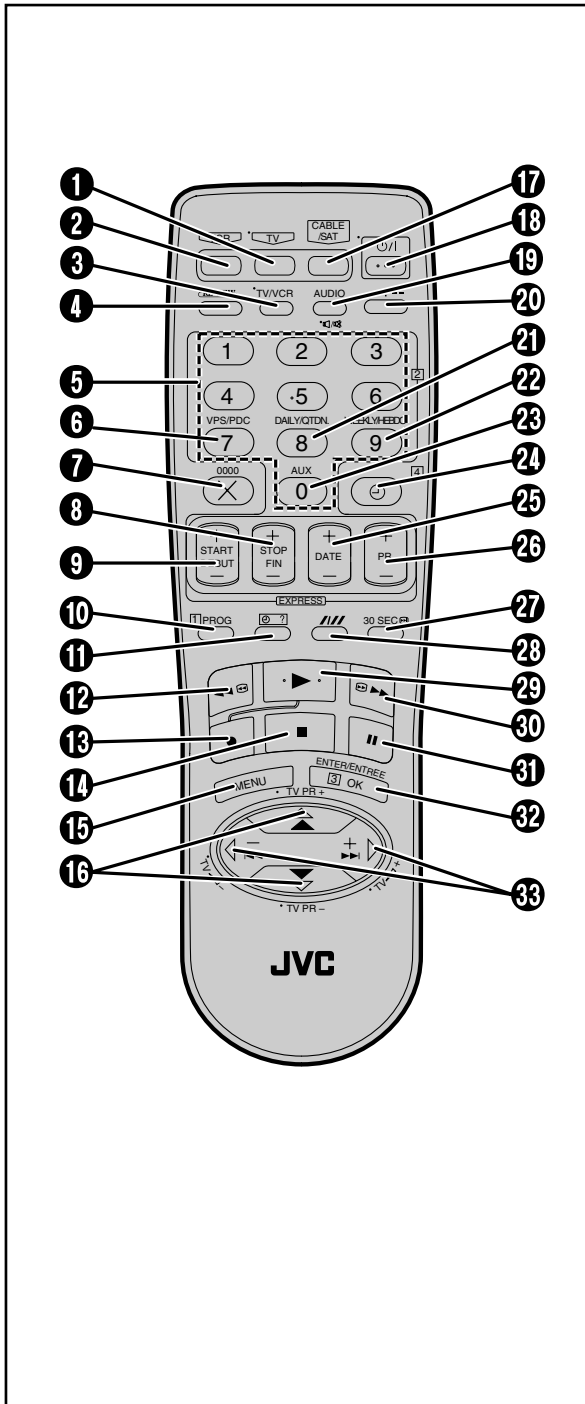

- 1 Botón TV: ☞ p. 38
- 2 Botón VCR: ☞ p. 41
- 3 Botón TV/VCR: ☞ p. 17, 18, 38
- 4 Botón de revisión **RE-VIEW**: ☞ p. 16
- 5 Botones numéricos: ☞ p. 12, 17, 38
- 6 Botón VPS/PDC
*El VPS/PDC no está disponible actualmente en Sudamérica y no es posible usarlo con este VCR.
- 7 Botón X: ☞ p. 28, 29
Botón 0000: ☞ p. 14
- 8 Botón de parada STOP +/-: ☞ p. 22, 26
- 9 Botón de inicio START +/-: ☞ p. 26
- 10 Botón de programación PROG: ☞ p. 22
- 11 Botón de comprobación de programas ⊖ ? : ☞ p. 28
- 12 Botón de rebobinado REW (⏮ ⏪): ☞ p. 13, 17
- 13 Botón de grabación REC (●): ☞ p. 17, 19
- 14 Botón de parada STOP (■): ☞ p. 13, 17
- 15 Botón de menú MENU: ☞ p. 7
- 16 Botones Δ∇: ☞ p. 6
Botones TV PR +/-: ☞ p. 38, 39, 40
- 17 Botón CABLE/SAT: ☞ p. 39, 40
- 18 Botón de alimentación ⏻ (POWER): ☞ p. 6, 13, 17
- 19 Botón AUDIO: ☞ p. 33
Botón (Silenciamiento de TV): ☞ p. 38
- 20 Botón de visualización --:-- (DISPLAY): ☞ p. 14, 18
- 21 Botón de ajuste diario DAILY: ☞ p. 27
- 22 Botón de ajuste semanal WEEKLY: ☞ p. 27
- 23 Botón auxiliar AUX: ☞ p. 35
- 24 Botón del temporizador (⊖): ☞ p. 23, 27, 28
- 25 Botón de fecha DATE +/-: ☞ p. 26
- 26 Botón PR +/-: ☞ p. 15, 17, 22, 26
- 27 Botón 30 SEC : ☞ p. 21
- 28 Botón (SP/EP): ☞ p. 17, 23, 26, 28
- 29 Botón de reproducción PLAY (▶): ☞ p. 13, 17
- 30 Botón de avance rápido FF (▶▶): ☞ p. 13, 17
- 31 Botón de pausa PAUSE (⏸): ☞ p. 13, 17, 21
- 32 Botón OK: ☞ p. 6, 19
Botón ENTER: ☞ p. 38, 39, 40
- 33 Botón (volumen) +/-: ☞ p. 38

Capacidad para accionar su televisor

Los botones (3, 5, 16, 18, 19, 33) con un punto pequeño en el lado izquierdo del nombre también pueden usar para accionar su televisor. Antes del uso, ajuste el código de marca de TV a su televisor. (☞ p. 38)

* Si usted utiliza un TV de JVC, este ajuste no es necesario.

Cómo utilizar el control remoto

Antes del uso, inserte dos pilas de tamaño AA en el control remoto, haciendo coincidir correctamente los polos (+) y (-) con las indicaciones provistas en el compartimiento de las pilas o en la tapa.

El control remoto puede accionar la mayoría de las funciones de su VCR, así como las funciones básicas de los televisores, cajas de cable y receptores DBS.

- Dirija el control remoto hacia el sensor remoto del componente objetivo.
- La distancia máxima de alcance del control remoto es de aproximadamente 8 metros.

NOTA:

Si el control remoto no funciona correctamente, retire sus pilas, espere unos segundos, coloque las pilas nuevas e intente otra vez.

GENERALIDADES

Alimentación	: 110 V – 220 V~ CA , 50/60 Hz
Consumo	
Alimentación conectada	: 20 W
Alimentación desconectada	: 3 W
Temperatura	
De funcionamiento	: 5°C a 40°C (41°F to 104°F)
De almacenamiento	: -20°C a 60°C (-4°F a 140°F)
Posición de funcionamiento	: Únicamente horizontal
Dimensiones (An x Al x Pr)	: 400 mm x 94 mm x 281 mm
Peso	: 3,5 kg
Formato	: Norma VHS NTSC
Tiempo máximo de grabación	
SP	: 210 minutos con un videocassette ST-210
EP	: 630 minutos con un videocassette ST-210

VIDEO/AUDIO

Sistema de señales	: Señales cromáticas NTSC y señales monocromas EIA, 525 líneas /60 campos
Sistema de grabación/reproducción	: Sistema de exploración helicoidal de 4 cabezas DA-4 (doble acimut)
Relación señal a ruido	: 45 dB
Resolución horizontal	: 230 líneas (VHS) 400 líneas (S-VHS)
Gama de frecuencia	
Audio nominal	: 70 Hz a 10.000 Hz
Audio de alta fidelidad	: 20 Hz a 20.000 Hz
Entrada/Salida	: Conectores RCA (IN x 2, OUT x 1) : Conectores S-vídeo (IN x 2, OUT x 1)

SINTONIZADOR

Sistema de sintonía	: Sintonizador de frecuencia sintetizada
Cobertura de canales	
VHF	: Canales 2 – 13
UHF	: Canales 14 – 69
CATV	: 113 canales
Salida de RF	: Salida de RF: Canal 3 ó 4 (conmutable; preajustado en fábrica al canal 3) 75 Ω, asimétrica

TEMPORIZADOR

Referencia de reloj	: Cuarzo
Capacidad de programación	: Temporizador programable para 1 año/8 programas
Tiempo de protección de la memoria	: Aprox. 6 meses Cifra estimada pasada en la pila nueva suministrada; el rendimiento real puede ser diferente.

ACCESORIOS

Accesorios suministrados: Cable RF, Unidad e control remoto por infrarrojos, Pila de litio CR2025, Enchufe de conversión, Pila "AA" x 2, Cable de audio/vídeo, Cable S-vídeo (4 patillas)

A menos que se especifique lo contrario, las especificaciones dadas son para el modo SP. El diseño y las especificaciones se encuentran sujetos a cambios sin previo aviso.

La negligencia en la observación de las siguientes precauciones puede resultar en daños al VCR, al control remoto o al videocassette.

1. **NO COLOQUE** el VCR en...
... un lugar expuesto a temperaturas o humedad extremas.
... a la luz directa del sol.
... en un lugar polvoriento.
... en un ambiente donde se generan fuertes campos magnéticos.
... sobre una superficie inestable o sujeta a las vibraciones.
2. **NO BLOQUEE** las aberturas de ventilación del VCR.
3. **NO COLOQUE** objetos pesados sobre el VCR o el control remoto.
4. **NO COLOQUE** sobre el VCR o el control remoto nada que pueda derramarse.
5. **EVITE** aplicar golpes violentos al VCR durante el transporte.

****CONDENSACION DE HUMEDAD**

La humedad del aire se condensará en el VCR cuando lo traslade de un lugar frío a otro cálido, o cuando haya mucha humedad, igual que la formación de gotas de agua sobre la superficie de un vaso lleno de agua fría. La condensación de humedad sobre el tambor de las cabezas causará daños a la cinta. En condiciones en que pueda producirse condensación, mantenga el VCR encendido durante algunas horas para que se evapore la humedad antes de insertar la cinta.

****ACERCA DE LA LIMPIEZA DE LAS CABEZAS**

La acumulación de suciedad y otras partículas sobre las cabezas de vídeo puede hacer que la imagen reproducida sea borrosa o que aparezca interrumpida. En caso de que se produzca un problema de este tipo, asegúrese de ponerse en contacto con su concesionario JVC más cercano.

Dear Customer,

Thank you for purchasing the JVC VHS video cassette recorder. Before use, please read the safety information and precautions contained on this page to ensure safe use of your new VCR.

CAUTIONS

WARNING: DANGEROUS VOLTAGE INSIDE
WARNING: TO PREVENT FIRE OR SHOCK HAZARD, DO NOT EXPOSE THIS UNIT TO RAIN OR MOISTURE.

The POWER O/I button does not completely shut off mains power from the unit, but switches operating current on and off. "O" shows electrical power standby and "I" shows ON.

This unit is produced to comply with Standard IEC 60065.

POWER SYSTEM:

This set operates on voltage of AC 110 – 220V~, 50/60 Hz with automatic switching.

Use the conversion plug (provided) depending on the type of your AC WALL outlet.

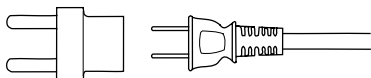

The rating plate and safety caution are on the rear of the unit.

IMPORTANT:

It may be unlawful to record or play back copyrighted material without the consent of the copyright owner.

CAUTION

- When you are not using the VCR for a long period of time, it is recommended that you disconnect the power cord from the AC outlet.
- Dangerous voltage inside. Refer internal servicing to qualified service personnel. To prevent electric shock or fire hazard, remove the power cord from the AC outlet prior to connecting or disconnecting any signal lead or aerial.
- Changes or modifications not approved by JVC could void user's authority to operate the equipment.

Caution on Replaceable lithium battery

The battery used in this device may present a fire or chemical burn hazard if mistreated. Do not recharge, disassemble, heat above 100°C or incinerate. Replace battery with Panasonic (Matsushita Electric), Sanyo, Sony or Maxell CR2025. Danger of explosion or Risk of fire if the battery is incorrectly replaced.

- Dispose of used battery promptly.
- Keep away from children.
- Do not disassemble and do not dispose of in fire.

HOW TO USE THIS INSTRUCTION MANUAL

- All major sections and subsections are listed in the Table of Contents on page 3. Use this when searching for information on a specific procedure or feature.
- The Index on page 45 lists frequently-used terms, and the number of the first page on which they are used or explained in the manual. This section also illustrates the controls and connections on the front and rear panel, the front display panel and the remote control.
- The ☞ mark signals a reference to another page for instructions or related information.
- Operation buttons necessary for the various procedures are clearly indicated through the use of illustrations at the beginning of each major section.

BEFORE YOU INSTALL YOUR NEW VCR . . .

. . . please read thoroughly the cautions on this page.

VCR Plus+ and PlusCode are trademarks of Gemstar Development Corporation.

The VCR Plus+ system is manufactured under license from Gemstar Development Corporation.

DSS™ is an official trademark of DIRECTV, Inc., a unit of GM Hughes Electronics. PRIMESTAR is a registered service mark of Primestar Partners, L.P. DISH Network™ is a trademark of EchoStar Communications Corporation.



- Cassettes marked "S-VHS" and "VHS" can be used with this video cassette recorder. However, S-VHS recordings are possible only with cassettes marked "S-VHS". By using S-VHS ET it is possible to record and play back with S-VHS picture quality on VHS cassettes with this VCR.

I	NSTALLING YOUR NEW VCR	4
	Basic Connections	4
I	NITIAL SETTINGS	6
	Plug & Play Setting	6
	Language Setting	8
	Clock Setting	9
	Tuner Setting	11
	Setting channels automatically	
	— Auto Channel Set	11
	Setting channels manually	
	— Manual Channel Set	12
B	ASIC PLAYBACK AND RECORDING	13
	Basic Playback	13
	Basic Playback Features	14
	Changing display information	14
	Checking tape position	14
	Playing back tape repeatedly — Repeat Play	14
	Adjusting tracking condition	
	— Tracking Adjustments	15
	Selecting monitor sound	
	— Audio Monitor	15
	Automatic operations after rewinding	
	— Next Function Memory	15
	Locating beginning of recordings — Index Search ...	16
	Locating beginning of timer recordings	
	— Instant Review	16
	Basic Recording	17
	Basic Recording Features	18
	Changing display information	18
	Specifying recording length	
	— Instant Timer Recording (ITR)	18
	Watching one program while recording another	18
	Showing on-screen display	19
	Recording on VHS tapes with S-VHS quality	
	— Super VHS ET	19
S	PECIAL EFFECT PLAYBACK	20
	Special Effect Playback	20
	Locating particular scene rapidly — Picture Search	20
	■ High-Speed Picture Search	20
	■ Variable-Speed Picture Search	20
	Viewing still picture — Still Picture Playback	21
	Skipping unwanted portions — Skip Search	21
	Viewing still picture frame by frame	
	— Frame-by-Frame Playback	21
	Viewing slow motion picture	
	— Slow Motion Playback	21
T	IMER RECORDING	22
	VCR Plus+™ Timer Programming	22
	Changing VCR Plus+™ Setting	24
	Express Timer Programming	26
	Checking program settings	28
	Canceling or changing program settings	28
	When programs overlap each other	29
O	THER USEFUL FUNCTIONS	30
	Useful Function Settings	30
	■ B.E.S.T.	31
	■ PICTURE CONTROL	31
	■ AUTO TIMER	31
	■ SUPERIMPOSE	31
	■ AUTO SP→EP TIMER	32
	■ VIDEO STABILIZER	32
	■ BLUE BACK	32
	■ 2ND AUDIO RECORD	32
	■ AUDIO MONITOR	33
	■ S-VHS MODE	33
	■ AV COMPU-LINK	33
	■ FRONT AUX INPUT	34
	■ REAR AUX INPUT	34
E	DITING	35
	Edit To Or From Another VCR	35
	Edit From Camcorder	36
M	ULTI-BRAND REMOTE CONTROL ...	38
	TV Brand Setting	38
	Cable box Brand Setting	39
	DBS Receiver Brand Setting	40
	Changing Remote Control Code	41
T	ROUBLESHOOTING	42
	Questions and answers	44
I	NDEX	45
	List of terms	45
	Front panel	46
	Front display panel	46
	Rear panel	47
	On-screen display	47
	Remote	48
S	PECIFICATIONS	49

Basic Connections

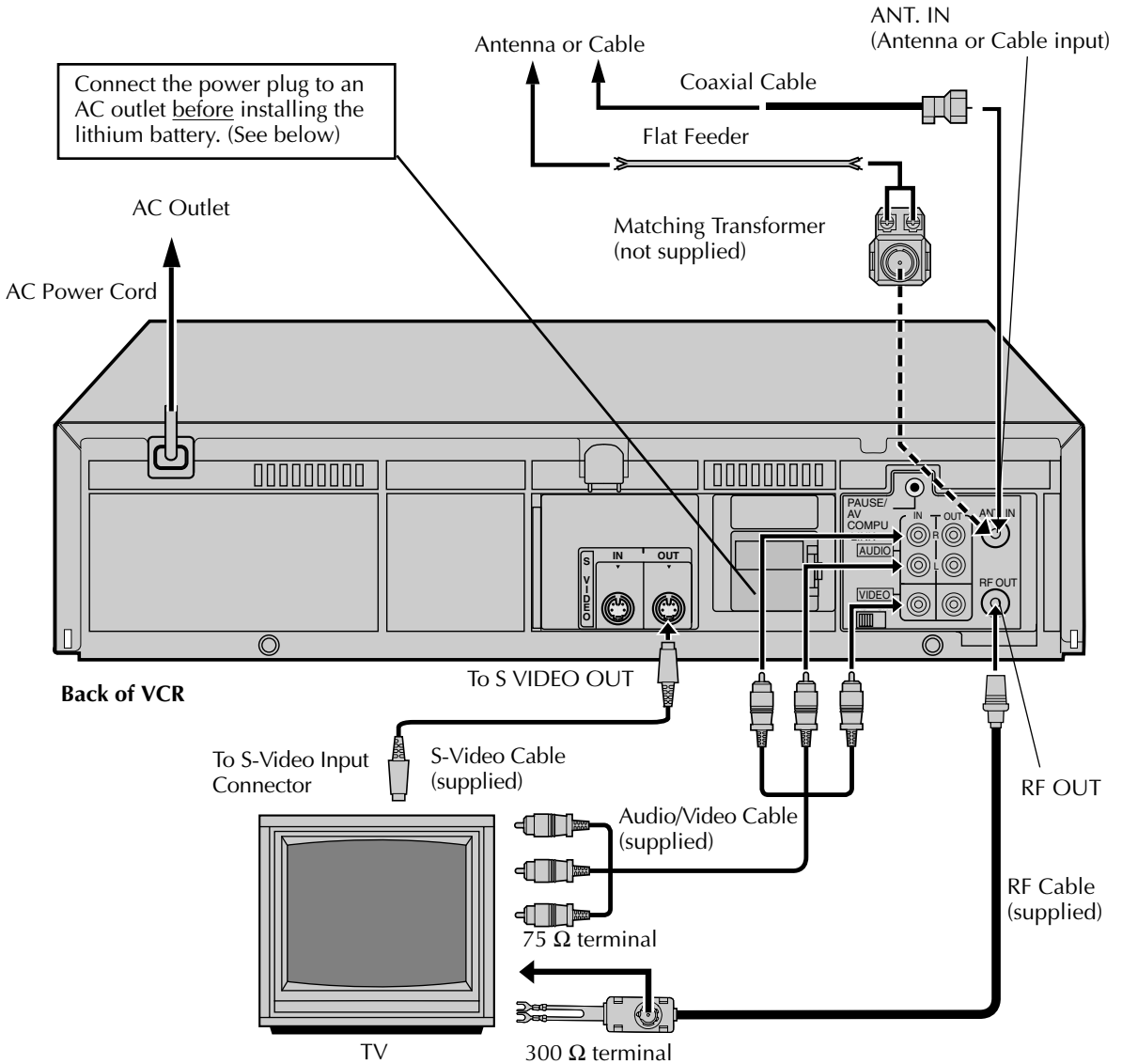

Be sure to connect the power plug to an AC outlet first before installing the lithium battery; otherwise, the battery's service life will be drastically shortened.

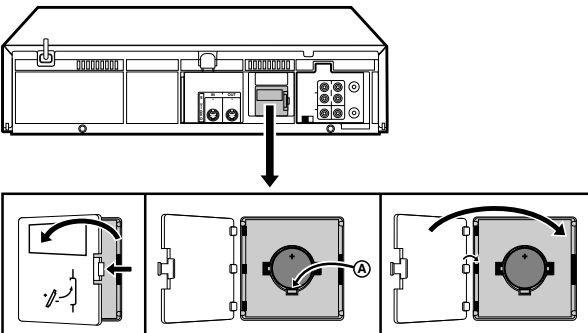

Installing/Removing the lithium battery

- 1 Make sure that the power plug is connected to an AC outlet and turn off the VCR power.
- 2 Open the battery cover while pressing the release tab as illustrated.
- 3 Insert a lithium battery with the plus (+) side up and push it in.
 - To remove the lithium battery, press the latch **A** downward using a pointed non-metallic object, then pull out the lithium battery.
- 4 Close the battery cover until it clicks in place.

1 Check contents

Make sure the package contains all of the accessories listed in "SPECIFICATIONS" (☞ pg. 49).

2 Situate VCR

Place the VCR on a stable, horizontal surface.

3 Connect VCR to TV

The following connections are required.

RF Connection

- ❶ Disconnect the TV antenna from the TV.
- ❷ Connect the TV antenna cable to the ANT. IN terminal on the rear of the VCR.
- ❸ Connect the supplied RF cable between the RF OUT terminal on the rear of the VCR and the TV's antenna input terminal.

AV Connection (improves picture quality during tape playback.)

If your TV is equipped with audio/video input connectors

- ❶ Connect the antenna, VCR and TV as shown in the illustration.
- ❷ Connect an audio/video cable between the AUDIO/VIDEO OUT connectors on the rear of the VCR and the audio/video input connectors on the TV.

S-video Connection (allows you to make the most of the S-VHS picture performance.)

If your TV is equipped with an S-video input connector

- ❶ Perform "RF Connection" and "AV Connection" above.
- ❷ Connect an S-video cable between the S VIDEO OUT connector on the rear of the VCR and the S-video input connector on the TV.

NOTES:

- To make the most of the Super VHS picture performance we recommended that you use the supplied S-VIDEO cable to connect your VCR to a TV with an S-VIDEO input connector.
- To operate the VCR with your TV using the S-VIDEO connection, set your TV to the AV mode using the TV's remote control.

You can also use the TV/VCR button on the VCR's remote control to set your TV to the AV mode.

(☞ pg. 38)

4 Connect VCR to power source

Connect the AC power plug to an AC outlet.

5 Final preparation for use

Turn on the VCR and set the CH3-CH4 switch on the rear (shown below) to either CH3 or CH4 correctly.

- The CH3-CH4 switch is preset to the CH3 position.
Set to CH4 if CH3 is used for broadcasting in your area. (To view the picture from this VCR through this channel, select the same channel on the TV with the CH3-CH4 switch setting on the VCR.)
- You can now perform basic playback (☞ pg. 13) or basic recording (☞ pg. 17).

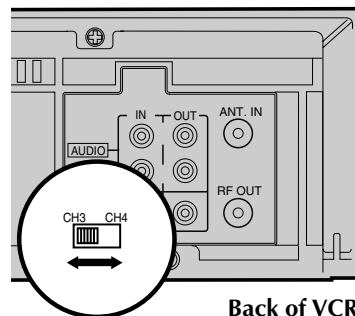

Back of VCR

NOTES:

- The VCR channel is the channel on which you can watch the picture from the VCR on the TV when only using the RF connection. The VCR's CH3-CH4 switch, on the back of the VCR, sets the VCR channel to CH3 or CH4.
- Even if you are using audio/video cables to connect your VCR to your TV, you must also connect it using the RF cable. This will ensure that you can record one show while watching another (☞ pg. 18).
- For full identification of the VCR's rear panel, refer to the Index (☞ pg. 47).

Plug & Play Setting

Before starting...

- Connect the TV antenna cable to the ANT. IN jack on the VCR and plug the power cord into the AC outlet.
- Turn on the TV and select the VCR channel 3 or 4 (or AV mode).

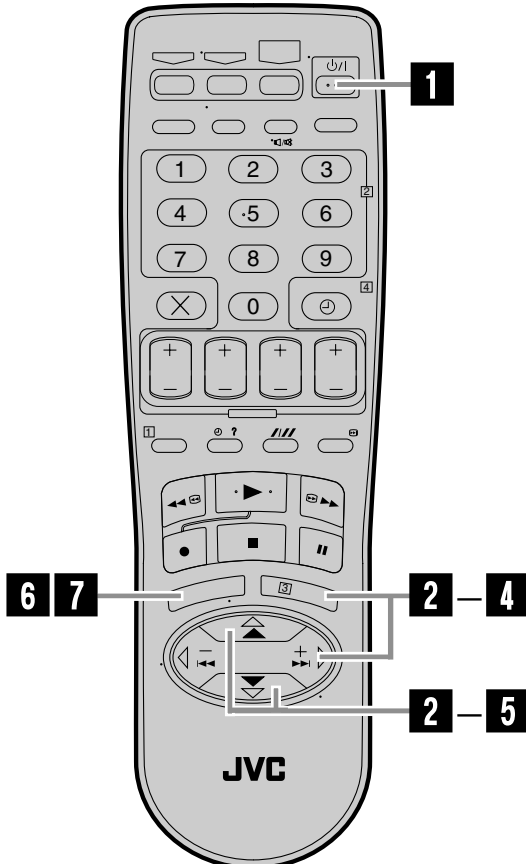
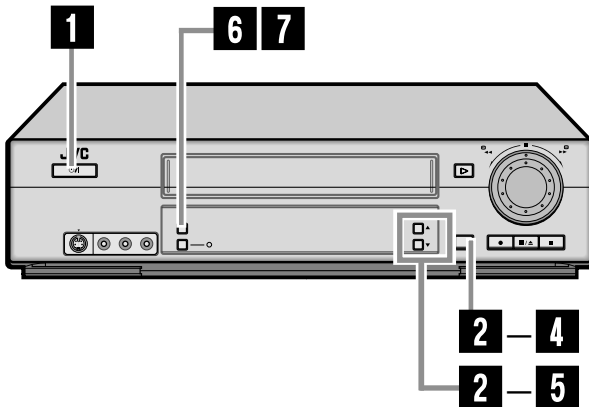

The Plug & Play function simplifies installation by guiding you through the procedures of setting the language, clock and tuner channels — simply follow the on-screen menus that appear when the $\odot/|$ button is first pressed to power on the VCR after you connect the power plug to an AC outlet. The default setting for language is "SPANISH".

IMPORTANT

- Do not press any buttons on the VCR or Remote that are not directly related to the step you are performing while Plug & Play is in progress.
- If you perform Plug & Play successfully during installation, there's no need to separately perform the Language Select, Clock Set or Channel Set procedures, but if adjustments become necessary they can be performed as follows:
 - To change the selected language \llcorner pg. 8
 - To reset or adjust the time \llcorner pg. 9
 - To add/delete channels manually \llcorner pg. 12
 - To reset the tuner after moving to a different location \llcorner pg. 11, 12

1 Perform Plug & Play setup

Press $\odot/|$.

- The Language Select screen appears.

2 Select language

On the front panel:

Press CH \blacktriangle \blacktriangledown to move the highlight bar (arrow) to your desired language (ENGLISH or ESPAÑOL), then press OK.

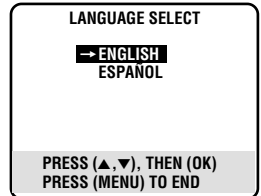

On the Remote:

Press \blacktriangle \blacktriangledown to move the highlight bar (arrow) to your desired language (ENGLISH or ESPAÑOL), then press OK or \triangleright .

- The Clock Set screen appears.

3 Set time

On the front panel:

Press CH \blacktriangle \blacktriangledown to set the hour, then press OK.

On the Remote:

Press \blacktriangle \blacktriangledown to set the hour, then press OK or \triangleright .

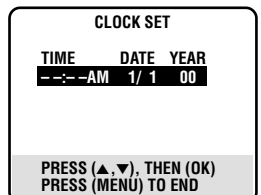

- Press and hold either button to delay or advance the time by 30 minutes.

4 Set date

On the front panel:

Press **CH ▲▼** to set the date, then press **OK**.

On the Remote:

Press **△▽** to set the date, then press **OK** or **▷**.

- Press and hold either button to change the date by 15 days.

5 Set year

On the front panel:

Press **CH ▲▼** to set the year.

On the Remote:

press **△▽** to set the year.

6 Start auto channel set

Press **MENU**.

- Receivable channels in your area are automatically assigned to the **CH ▲▼** buttons, and non-receivable channels are skipped.
- If the tuner channels have been set properly "SCAN COMPLETED" will be displayed on the screen. If "NO SIGNAL" is displayed on the screen, make sure that the antenna cable is connected to the VCR properly and press **OK** on the front panel or **▷** on the Remote. The VCR will try Auto Channel Set again.

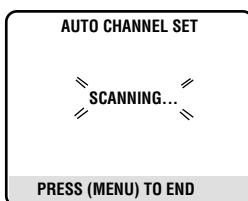

7 Return to normal screen

Press **MENU**.

Language Setting

Turn on the VCR and the TV, and select the VCR channel 3 or 4 (or AV mode) on the TV.

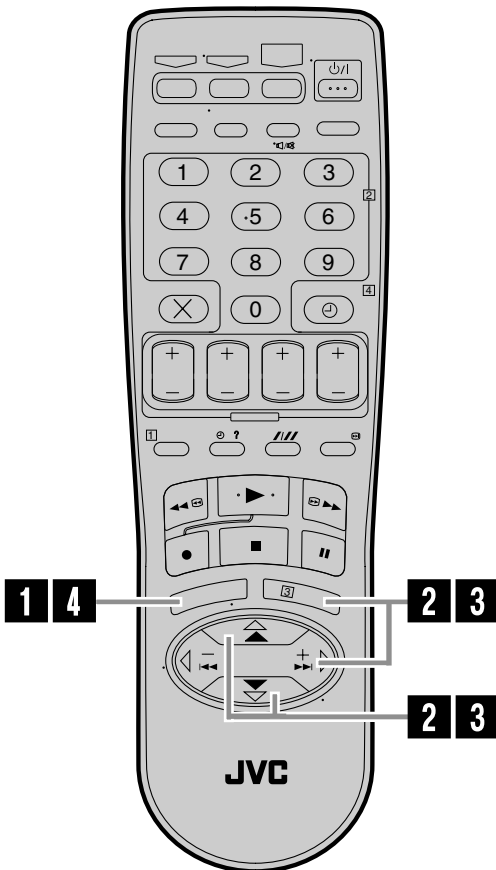
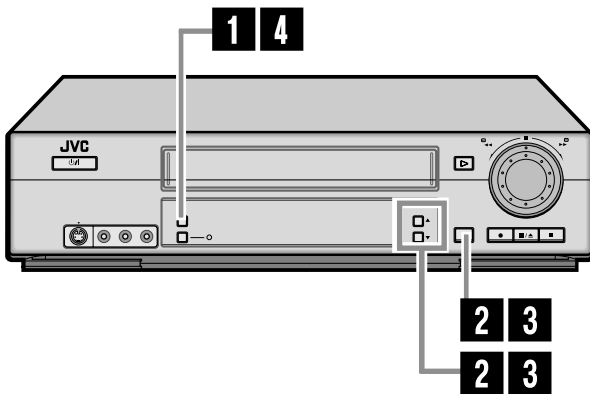

Use language setting only if the language have not been set correctly by the Plug & Play setting.
Select the desired language using the following procedure.
The default setting is "SPANISH".

1 Access Main Menu screen

Press **MENU**.

2 Access Initial Set screen

On the front panel:

Press **CH▲▼** to move the highlight bar (arrow) to "INITIAL SET", then press **OK**.

On the Remote:

Press **▲▼** to move the highlight bar (arrow) to "INITIAL SET", then press **OK** or **▷**.

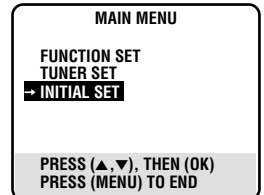

3 Select language

On the front panel:

Press **CH▲▼** to move the highlight bar (arrow) to "LANGUAGE", then press **OK** repeatedly until the desired language is selected.

On the Remote:

Press **▲▼** to move the highlight bar (arrow) to "LANGUAGE", then press **OK** or **▷** repeatedly until the desired language is selected.

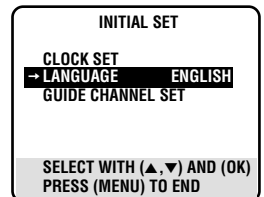

4 Return to normal screen

Press **MENU**.

Clock Setting

Turn on the VCR and the TV, and select the VCR channel 3 or 4 (or AV mode) on the TV.

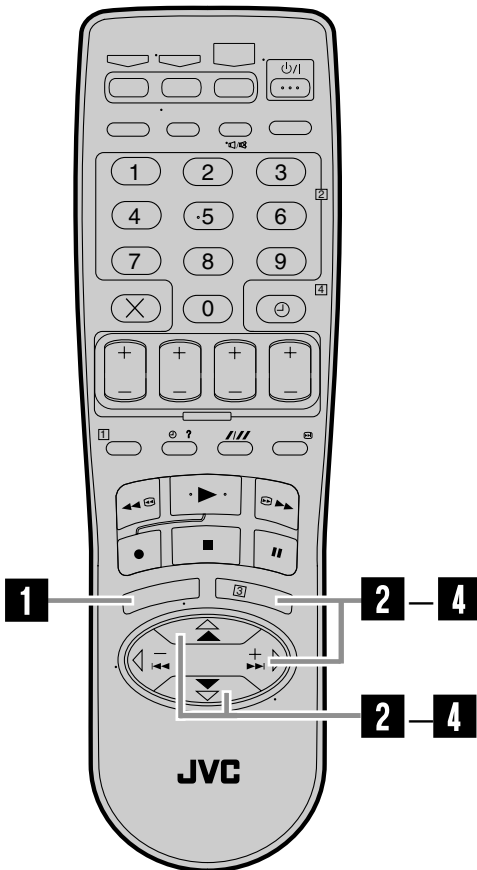
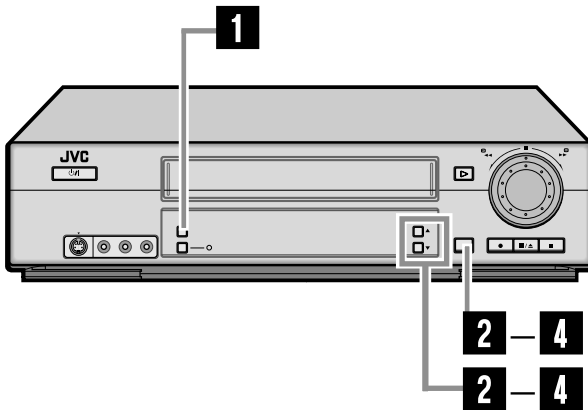

Perform clock setting only if the clock has not been set correctly by the Plug & Play setting or if you use a cable box.

1 Access Main Menu screen

Press **MENU**.

2 Access Initial Set screen

On the front panel:

Press **CH▲▼** to move the highlight bar (arrow) to "INITIAL SET", then press **OK**.

On the Remote:

Press **△▽** to move the highlight bar (arrow) to "INITIAL SET", then press **OK** or **▷**.

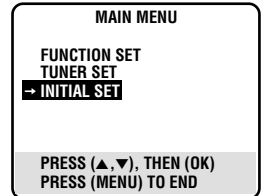

3 Select clock set

On the front panel:

Press **CH▲▼** to move the highlight bar (arrow) to "CLOCK SET", then press **OK**.

On the Remote:

Press **△▽** to move the highlight bar (arrow) to "CLOCK SET", then press **OK** or **▷**.

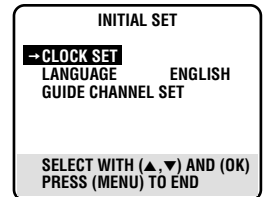

4 Set time

On the front panel:

Press **CH▲▼** until the desired time appears, then press **OK**.

On the Remote:

Press **△▽** until the desired time appears, then press **OK** or **▷**.

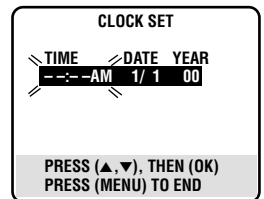

- Holding **CH ▲▼** or **△▽** changes the time in 30-minute intervals.

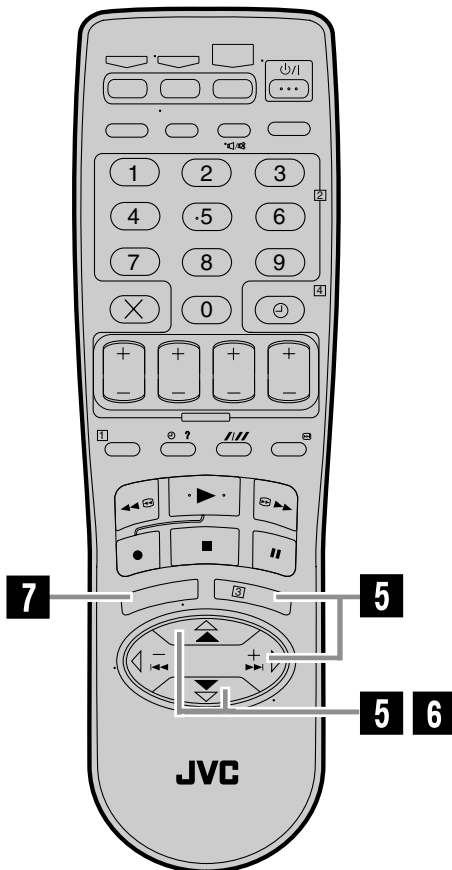
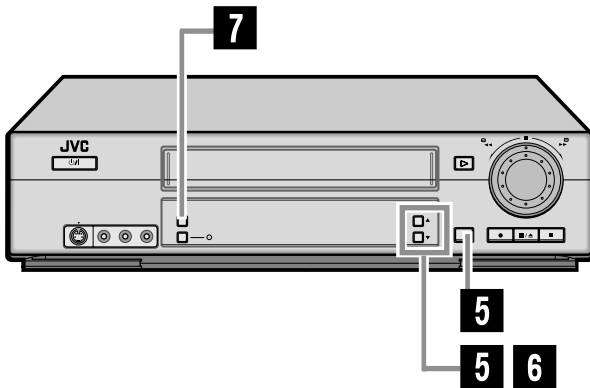

5 Set date

On the front panel:

Press **CH▲▼** until the desired date appears, then press **OK**.

On the Remote:

Press **Δ∇** until the desired date appears, then press **OK** or **▷**.

- Holding **CH ▲▼** or **Δ∇** changes the date in 15-day intervals.

6 Set year

On the front panel:

Press **CH▲▼** until the desired year appears.

On the Remote:

Press **Δ∇** until the desired year appears.

7 Start clock

Press **MENU** and normal screen appears.

To make corrections any time during the process

Press **OK** or **▷** repeatedly until the item you want to change blinks, then press **CH ▲▼** or **Δ∇**.

Tuner Setting

Turn on the VCR and the TV, and select the VCR channel 3 or 4 (or AV mode) on the TV.

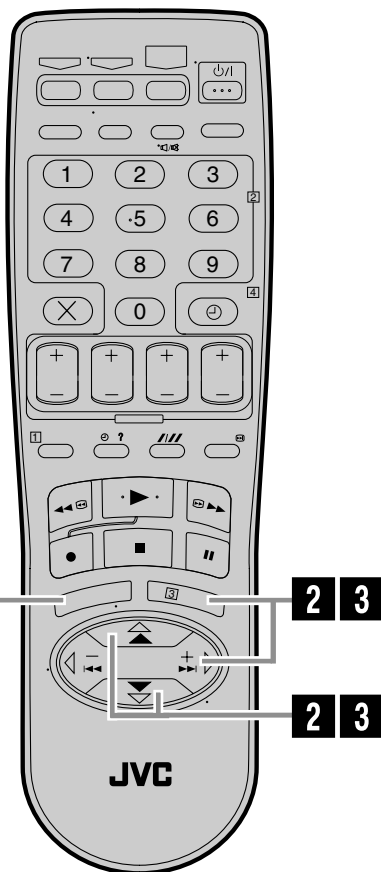
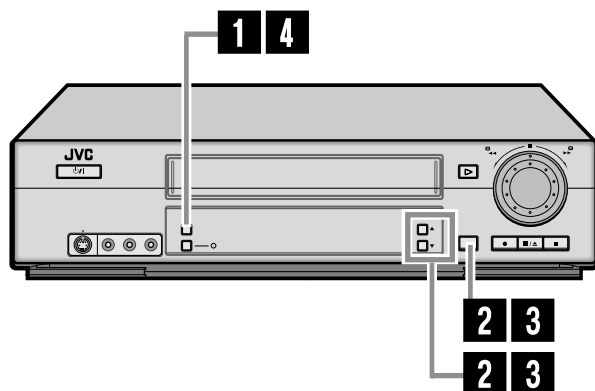

Setting channels automatically

— Auto Channel Set

Use Auto Channel Set only if channels have not been set correctly by the Plug & Play setting or if you use a cable box. If you want to add or delete channels, use Manual Channel Set (pg. 12).

1 Access Main Menu screen

Press MENU.

2 Access Tuner Set screen

On the front panel:

Press CH▲▼ to move the highlight bar (arrow) to “TUNER SET”, then press OK.

On the Remote:

Press ▲▼ to move the highlight bar (arrow) to “TUNER SET”, then press OK or ▷.

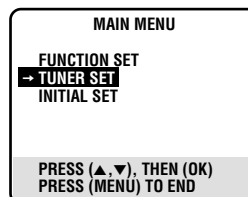

3 Perform Auto Channel Set

You can automatically set the receivable channels in your area in the order of their frequencies.

On the front panel:

Press CH▲▼ to move the highlight bar (arrow) to “AUTO CHANNEL SET”, then press OK.

On the Remote:

Press ▲▼ to move the highlight bar (arrow) to “AUTO CHANNEL SET”, then press OK or ▷.

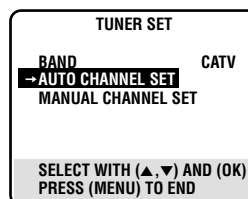

NOTES:

- When Auto Channel Set is complete, “SCAN COMPLETED” appears on screen.
- If the scan was unsuccessful, “SCAN COMPLETED—NO SIGNAL” appears on screen. Check the connections and start again.

4 Return to normal screen

Press MENU.

INFORMATION

The VCR selects the correct band (TV or CATV) automatically during Auto Channel Set. The selected band will be displayed on the right side of “BAND” on the Tuner Set screen.

Setting channels manually

— Manual Channel Set

You can add the channels you want or delete the channels you do not want manually.

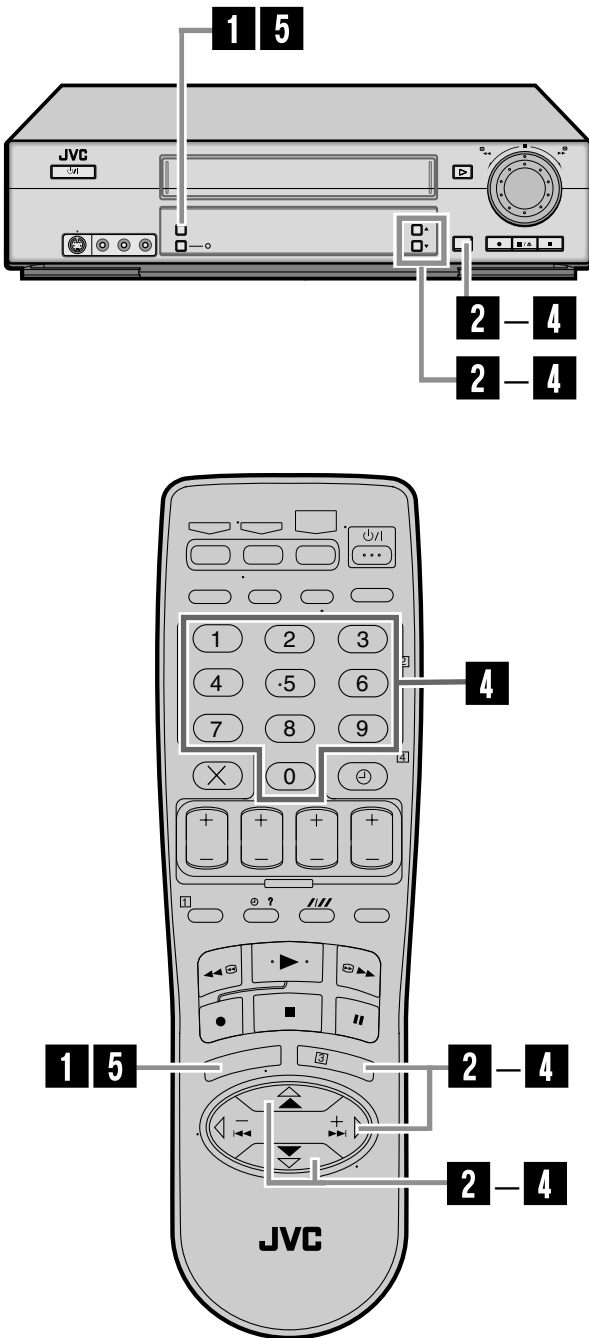

1 Access Main Menu screen

Press MENU.

2 Access Tuner Set screen

On the front panel:

Press CH▲▼ to move the highlight bar (arrow) to "TUNER SET", then press OK.

On the Remote:

Press ▲▼ to move the highlight bar (arrow) to "TUNER SET", then press OK or ▷.

3 Access Manual Channel Set screen

On the front panel:

Press CH▲▼ to move the highlight bar (arrow) to "MANUAL CHANNEL SET", then press OK.

On the Remote:

Press ▲▼ to move the highlight bar (arrow) to "MANUAL CHANNEL SET", then press OK or ▷.

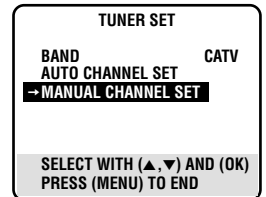

4 Add or skip desired channels

To add channels

On the Remote ONLY:

- ❶ Press the **Number** keys to input a channel number you want to add.
- ❷ Press **OK** or ▷ to set to "ADD".
- ❸ Repeat ❶ and ❷ to add other channels.

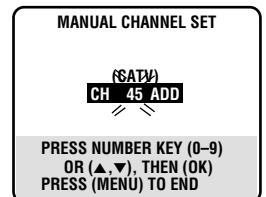

To skip channels

On the front panel:

- ❶ Press CH▲▼ to select a channel number you want to skip.
- ❷ Press **OK** to set to "SKIP".
- ❸ Repeat ❶ and ❷ to skip other channels.

On the Remote:

- ❶ Press the **Number** keys or ▲▼ to input a channel number you want to skip.
- ❷ Press **OK** or ▷ to set to "SKIP".
- ❸ Repeat ❶ and ❷ to skip other channels.

5 Return to normal screen

Press MENU.

Basic Playback

Turn on the VCR and the TV, and select the VCR channel 3 or 4 (or AV mode) on the TV.

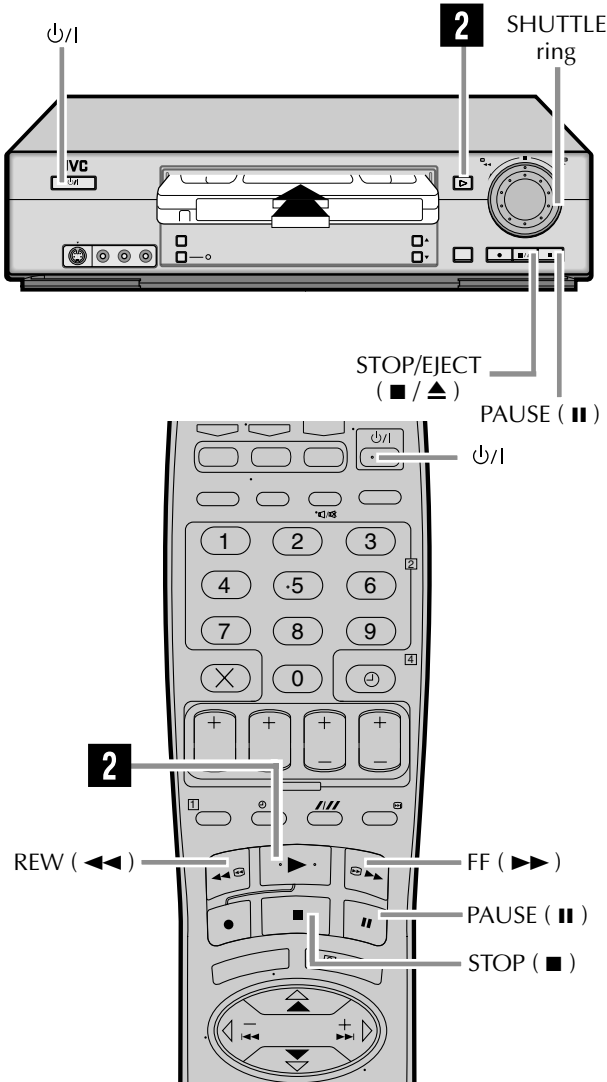

Clean the video heads using a dry cleaning cassette — TCL-2UX — when:

- Rough, poor picture appears while a tape is played back.
- The picture is unclear or no picture appears.
- "USE CLEANING CASSETTE" appears on the screen (only with "SUPERIMPOSE" set to "ON": pg. 31.)

1 Load a cassette

Make sure the window side is up, the rear label side is facing you and the arrow on the front of the cassette is pointing towards the VCR. Do not apply too much pressure when inserting.

- The VCR turns on automatically.
- The counter is automatically reset to "0:00:00".
- If the cassette's record safety tab has been removed, playback begins automatically.

2 Start playback

Press **PLAY** (▶).

- Tape speed (SP or EP) is automatically detected.
- The S-VHS indicator lights up when you play back a tape recorded in S-VHS mode or in S-VHS ET mode (pg. 19)
- If "B.E.S.T." is set to "ON" (default setting: pg. 31), "B.E.S.T. PICTURE SYSTEM" appears on the screen, and this VCR checks the tape condition during automatic tracking.

To stop playback

Press **STOP** (■) on the Remote or **STOP/EJECT** (■ / ▲) on the front panel.

To pause playback

Press **PAUSE** (||). To resume playback, press **PLAY** (▶).

To rewind the tape (when it is not running)

Press **REW** (◀◀) on the Remote (or turn the **SHUTTLE** ring on the front panel to the left).

To fast-forward the tape (when it is not running)

Press **FF** (▶▶) on the Remote (or turn the **SHUTTLE** ring on the front panel to the right).

To eject the tape

Press **STOP/EJECT** (■ / ▲) on the front panel when the tape is not running.

- You can also eject the cassette with the VCR turned off.

To turn off the VCR

Press **⏻**.

Usable cassettes

- Full-Size VHS
 T-30 (ST-30**)
 T-60 (ST-60**)
 T-90
 T-120 (ST-120**)
 T-160 (ST-160**)
 ST-210**
- Compact VHS*
 TC-20 (ST-C20**)
 TC-30 (ST-C30**)
 TC-40 (ST-C40**)

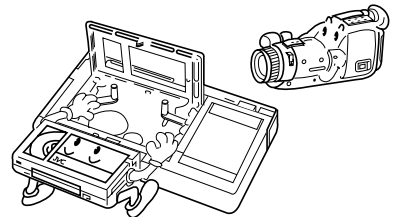

* Compact VHS camcorder recordings can be played on this VCR. Simply place the recorded cassette into a VHS Cassette Adapter and it can be used just like any full-sized VHS cassette.

** This VCR can record on regular VHS and Super VHS cassettes. However, it will record regular VHS signals only.

* By using S-VHS ET it is possible to record and play back with S-VHS picture quality on VHS cassettes with this VCR.

Basic Playback Features

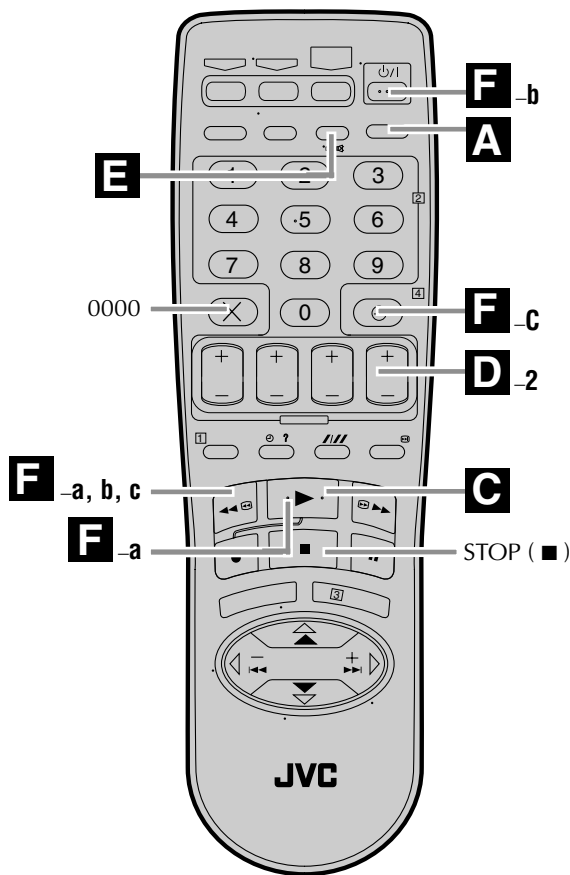
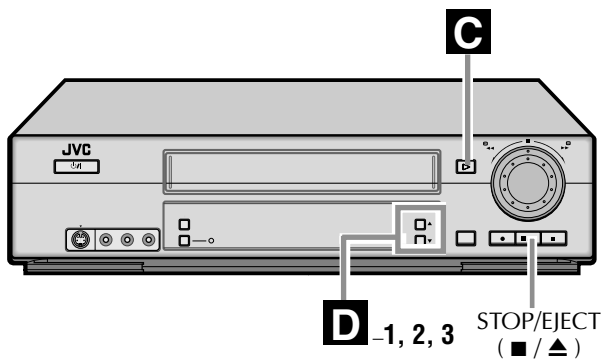

A Changing display information

Press --:-- during playback.

Each time you press the button, the front display panel shows the time counter, tape remaining time and the clock time alternately.

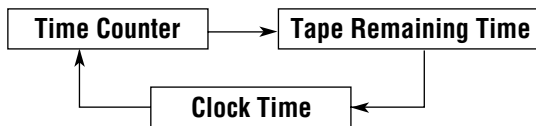

- To display the VCR status including the time counter and the clock time on the TV screen, see "Showing on-screen display" (pg. 19).
- "COUNT" appears on the screen when the time counter is shown. "REMAIN" appears on the screen when the tape remaining time is shown.
- The approximate tape remaining time appears and the "▶" indicator lights on the front display panel.
- The tape remaining time is calculated based on the tape speed (SP or EP) being used. The indicated remaining time is only an estimate.

To reset the time counter, press 0000 on the Remote. The counter reading becomes "0:00:00". It is also reset when a tape is inserted.

B Checking tape position

The tape position indicator appears on screen in the following cases:

- When you change the VCR operation mode from the stop mode to fast forward or rewind mode.
- When you perform an Index Search (pg. 16) or Instant Review (pg. 16).

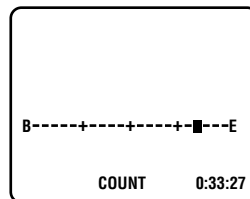

The position of "■" in relation to "B" (Beginning) or "E" (End) shows you where you are on the tape.

NOTES:

- "SUPERIMPOSE" must be set to "ON", or the indicator will not appear (pg. 31).
- It may take a few seconds for the tape position indicator to be displayed.

C Playing back tape repeatedly — Repeat Play

You can play back a tape repeatedly (100 times).

While playing back a tape, press and hold PLAY (▶) for more than 5 seconds.

The play indicator (▷) on the front display panel starts flashing slowly, and a tape will be played back 100 times.

To stop playback, press STOP (■) on the Remote or STOP/EJECT (■/▲) on the front panel.

D Adjusting tracking condition

— Tracking Adjustments

Automatic tracking adjustment

This VCR automatically adjusts the tracking condition. Whenever you insert a tape and start playback, automatic tracking starts working and continuously analyzes the signal to enable optimum picture quality during playback.

Manual tracking adjustment

If automatic tracking cannot eliminate noises well during playback, use the manual tracking following the procedures below.

- You can also use the manual tracking during slow motion playback (☞ pg. 21).

1 Activate manual tracking

Press **CH ▲** and **▼** on the front panel at the same time during playback.

2 Eliminate the noises on the TV screen

Press **CH ▲** and **▼** (or **PR +** and **-** on the Remote).

- Press it briefly for a fine adjustment, or press and hold for coarse adjustment. Watch the screen and continue adjustment until optimum picture and sound quality are achieved.

3 Reactivate automatic tracking

Press **CH ▲** and **▼** on the front panel at the same time. The automatic tracking becomes active again.

E Selecting monitor sound

— Audio Monitor

You can select the desired monitor sound.

While playing back a tape on which stereo sound or SAP (Second Audio Program) sound is recorded, press AUDIO on the Remote.

Each time you press the button, sound changes as follows:

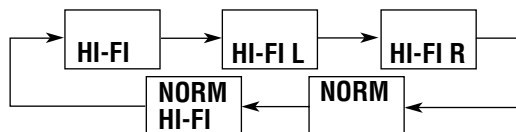

HI-FI: Normally select this.

Hi-Fi sound is played back.

HI-FI L: Sound on the left Hi-Fi channel is played back.

HI-FI R: Sound on the right Hi-Fi channel is played back.

NORM: Sound on the normal track is played back.

NORMAL HI-FI:

Both sounds on the Hi-Fi track and normal track are mixed and played back.

NOTES:

- The above indication appears when "SUPERIMPOSE" is set to "ON" (☞ pg. 31), though the monitor sound changes in sequence.
- If the tape being played back has no Hi-Fi sound track, the normal sound track will be heard regardless of this setting.
- If RF connection (☞ pg. 5) is used for viewing pictures on the TV, sound will be monaural even though you select "HI-FI".
- You can also use the menu to select your desired monitor sound. (☞ pg. 33)

F Automatic operations after rewinding — Next Function Memory

The Next Function Memory "tells" the VCR what to do after rewinding is complete.

- Ensure that the VCR is in stop mode.

a- For Automatic Playback Start

Press **REW (◀◀)**, then press **PLAY (▶)** within 2 seconds.

b- For Automatic Power Off

Press **REW (◀◀)**, then press **⏻/I** within 2 seconds.

c- For Automatic Timer Standby

Press **REW (◀◀)**, then press **⏻** within 2 seconds.

NOTE:

It is not possible to select the Automatic Timer Standby function if the cassette's record safety tab is removed.

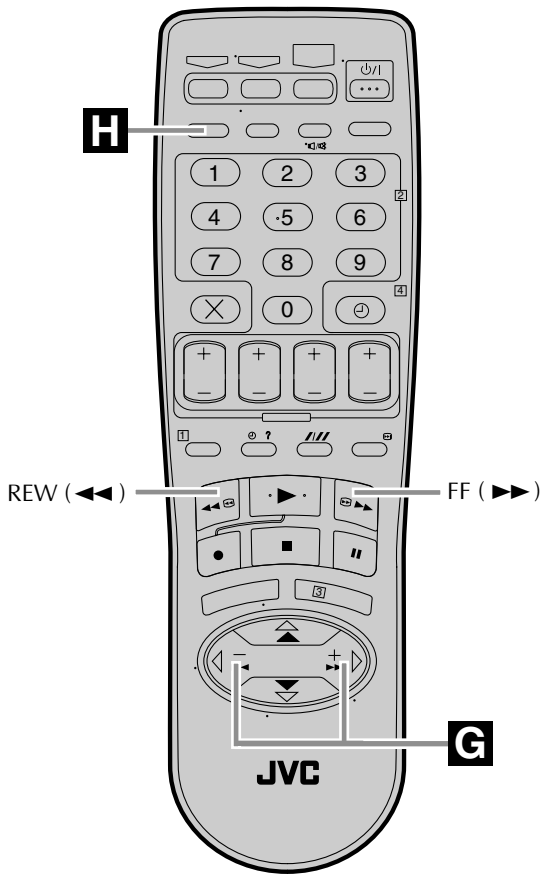

G Locating beginning of recordings — Index Search

Index codes are placed on the tape at the beginning of each recording when recording on this VCR. You can find and automatically play back from the beginning of any recording using the Index Search function.

1 Start search

While the tape is not running, press ◀ or ▶ (◀◀◀ or ▶▶▶) on the Remote.

2 Access distant code

To access a recording of 2 to 9 index codes away, press ◀ or ▶ (◀◀◀ or ▶▶▶) repeatedly until the correct number is displayed on screen (only if “SUPERIMPOSE” is set to “ON”; see pg. 31). Playback begins automatically when the desired recording is located.

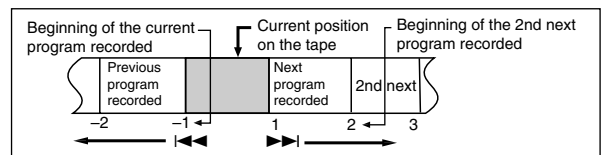

- If you want to find the very beginning of the desired program, press **REW** (◀◀) or **FF** (▶▶) after playback starts.

NOTE:

An index code is not placed on the tape when recording is resumed from recording pause.

Other Useful functions for playback

You can also use the following functions for playback.

• B.E.S.T. (see pg. 31)

When this function is set to “ON”, this VCR checks the condition of the tape in use during playback and recording, and compensates to provide the highest-possible playback pictures.

• Picture Control (see pg. 31)

This function helps you to adjust the playback picture quality according to your preference.

• Video Stabilizer (see pg. 32)

You can automatically correct vertical vibrations in the picture when playing back unstable recordings made on another VCR.

• Blue Back (see pg. 32)

When this function is set to “ON”, the TV screen becomes all blue in the following cases:

- When receiving a channel not in use.
- When stopping playback.

H Locating beginning of timer recordings — Instant Review

At the press of a button, you can turn on the VCR, rewind the tape and begin to view the most recent timer-recorded program.

Press **REVIEW** after ensuring that the VCR is in the timer recording standby mode.

- The VCR turns on, and rewinds to the index code indicating the beginning of the last timer-recorded program, then begins playback automatically.
- You can access a program of 2 to 9 index codes away from the current position on the tape. If, for example, you have 5 programs recorded and you want to watch the third one, press **REVIEW** three times.
- If you want to find the very beginning of the desired program, press **REW** (◀◀) or **FF** (▶▶) after playback starts.
- If the tape is already rewound when **REVIEW** is pressed, it will play the tape from the beginning. It will not fast-forward to an index code.
- The Instant Review function will also operate if the VCR is turned on.

Basic Recording

Turn on the VCR and the TV, and select the VCR channel 3 or 4 (or AV mode) on the TV.

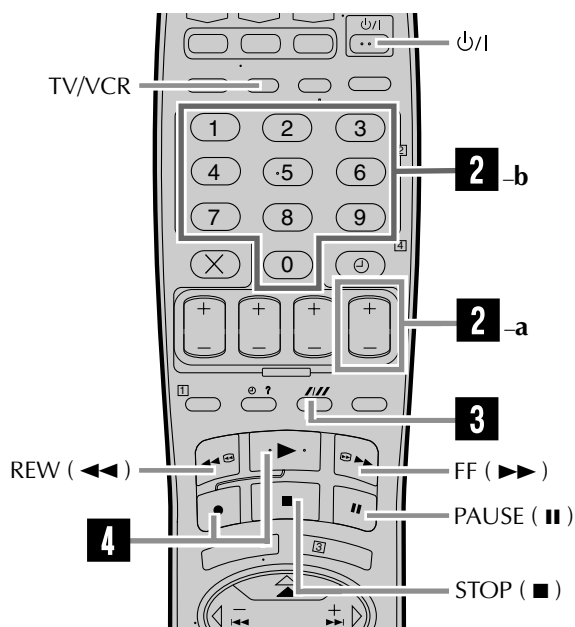
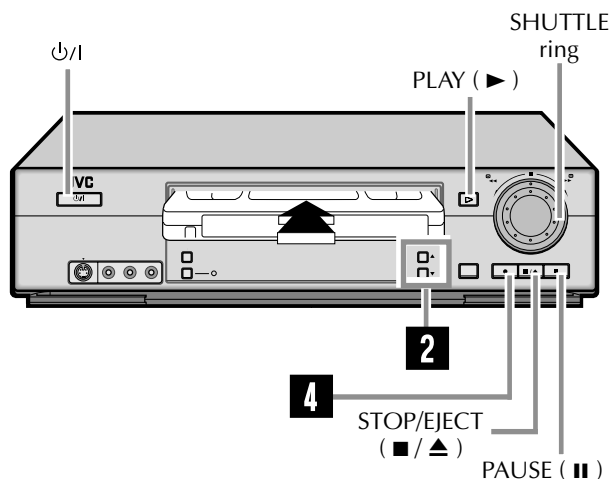

Accidental erasure prevention

To prevent accidental recording on a recorded cassette, remove its record safety tab. To record on it later, cover the hole with adhesive tape.

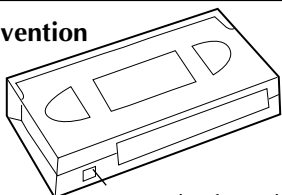

1 Load a cassette

Make sure the record safety tab is intact. If not, cover the hole with adhesive tape before inserting the cassette.

2 Select recording channel

On the front panel:
Press CH▲▼.

On the Remote:

a- Press PR + or -.

or

b- Press the **Number** keys.

- If you connect the TV and the VCR only using the RF connection, press **TV/VCR** on the Remote so that the VCR mode indicator lights on the front display panel, to view the program to be recorded.

3 Set tape speed

On the Remote ONLY:

Press **///** (SP/EP) to set the recording speed.

4 Start recording

On the front panel:
Press REC (●).

On the Remote:

While holding REC (●), press PLAY (▶).

- If "B.E.S.T." is set to "ON" (default setting; pg. 31), this VCR checks the tape condition for about seven seconds, then starts recording. (This means that the first seven seconds of the program will not be recorded.) If this is inconvenient for you, follow the steps below:
 - u Press REC (●) and PAUSE (||) to start B.E.S.T.
 - v Then press PLAY (▶) to start recording after B.E.S.T. is complete.

To pause recording

Press PAUSE (||). To resume recording, press PLAY (▶).

To stop recording

Press STOP (■) on the Remote or STOP/EJECT (■/▲) on the front panel.

To rewind the tape (when it is not running)

Press REW (◀◀) on the Remote (or turn the SHUTTLE ring on the front panel to the left).

To fast-forward the tape (when it is not running)

Press FF (▶▶) on the Remote (or turn the SHUTTLE ring on the front panel to the right).

To eject the tape

Press STOP/EJECT (■/▲) on the front panel when the tape is not running.

- You can also eject the cassette with the VCR turned off.

To turn off the VCR

Press ⏻.

Basic Recording Features

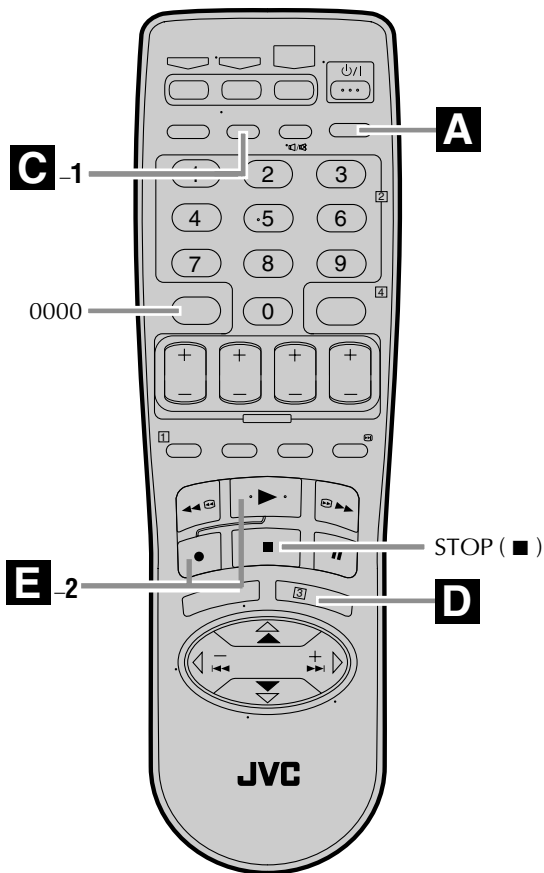
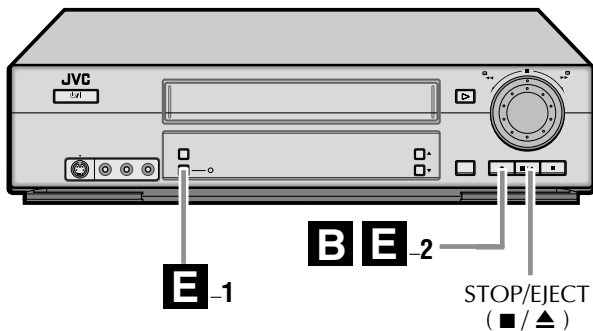

A Changing display information

Press **--|--** on the Remote during recording or recording pause.

Each time you press the button, the front display panel shows the time counter, tape remaining time, channel number and the clock time in sequence.

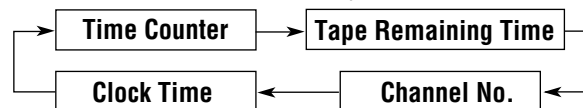

- To display the VCR status including the time counter, channel number, and the clock time on the TV screen, see "Showing on-screen display" (pg. 19).
- "COUNT" appears on the screen when the time counter is shown. "REMAIN" appears on the screen when the tape remaining time is shown.
- The approximate tape remaining time appears and the "▶" indicator lights on the front display panel.
- The tape remaining time is calculated based on the tape speed (SP or EP) being used. The indicated remaining time is only an estimate.

To reset the time counter, press **0000** on the Remote. The counter reading becomes "0:00:00". It is also reset when a tape is inserted.

B Specifying recording length

Instant Timer Recording (ITR)

You can easily specify the recording length from 30 minutes to 6 hours and the VCR shuts off after recording is finished.

During recording, press **REC (●)** on the front panel repeatedly until the recording length you want appears on the front display panel.

The  (record) indicator starts flashing.

Each time you press the button, recording length increases in 30-minute intervals (up to 6 hours).

To cancel an ITR, press **STOP (■)** on the Remote or **STOP/EJECT (■/▶)** on the front panel.

C Watching one program while recording another

1 Engage TV mode

During recording...

- If you connect the TV and the VCR only using the RF connection (pg. 5) to view pictures from the VCR

Press **TV/VCR** on the Remote so that VCR mode indicator goes off from the front display panel. The TV broadcast being recorded disappears.

- If you are using the AV connection (pg. 5) to view pictures from the VCR, change the TV's input mode from AV to TV.

2 Select channel for viewing

Select the channel, you want to watch, on the TV.

D Showing on-screen display

When "SUPERIMPOSE" is set to "ON" (☞ pg. 31), you can see the current VCR status on the TV screen.

- For more detailed information about the on-screen display, see page 47.

1 Display VCR status on TV screen

During recording or recording pause, press **OK** on the Remote.

All indications corresponding to the current VCR status are displayed for 5 seconds.

The time counter remains on the screen indicating the elapsed time.

- The indications are not recorded.

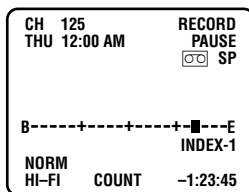

2 Erase on-screen display

Press **OK** on the Remote again.

NOTES:

- If the VCR is in recording pause mode, "RECORD/PAUSE" is always displayed.
- The VCR status can be also displayed during playback.

E Recording on VHS tapes with S-VHS quality — Super VHS ET

This function allows you to record on VHS tapes with S-VHS picture quality. Tapes recorded using this function can be played back on a VCR equipped with the S-VHS ET function.

- You can activate this function only before you start recording on a VHS tape.
- Before recording, make sure "B.E.S.T." is set to "ON." (☞ pg. 31)

1 Select S-VHS ET mode

Press **S-VHS ET** on the front panel. The S-VHS ET lamp lights up.

- The S-VHS indicator lights on the front display panel.
- To disengage the S-VHS ET mode, press **S-VHS ET**. The lamp goes off.

2 Start recording

On the front panel:

Press **REC** (●).

On the Remote:

While holding **REC** (●), press **PLAY** (▶).

Notes:

- You cannot activate the S-VHS ET function...
 - while recording is in progress.
 - while timer-recording or Instant Timer Recording (☞ p.18) is in progress.
 - while B.E.S.T. (☞ p.31) is in progress.
- S-VHS ET does not work with S-VHS tapes.
- To keep the highest quality recording and playback pictures over a long period of time, S-VHS recording on S-VHS tapes is recommended.
- Use of high grade tapes are recommended for S-VHS ET recordings.
 - On some tapes, picture quality will not improve even if the S-VHS ET function is used. Check the recording quality before you start important recordings.
- You can play back S-VHS ET recordings on most of S-VHS VCRs and of VHS VCR equipped with SQPB (S-VHS QUASI PLAYBACK) function. (Notice some VCRs are not compatible with this function.)
- While playing back a tape recorded with this function on some tapes, noise may appear. (If playback picture becomes blurred or interrupted, use a cleaning cassette.)
- During special effect playback (☞ pg. 20), noise may appear. If special effect playback is performed frequently on a tape recorded with this function, the tape may be damaged and picture may be deteriorated.

Other useful function for recording

You can also use the following function for recording.

• Recording Resume Function

If there is a power outage during recording (or Instant Timer Recording, or timer recording), the recording will resume automatically when the power is restored to the VCR. (No setting is required for this function.)

• B.E.S.T.

When this function is set to "ON", this VCR checks the condition of the tape in use during playback and recording, and compensates to provide the highest-possible pictures.

• Second Audio Recording

This VCR's built-in MTS decoder enables reception of Multichannel TV Sound broadcast.

To record a SAP program received, set "2ND AUDIO RECORD" to "ON" using the menu screen.

NOTES:

When the channel is changed on the VCR;

- The "STEREO" indication appears on the screen for about 5 seconds if the program is a stereo broadcast.
- The "SAP" indication appears on the screen for about 5 seconds if the program is a SAP broadcast.
- Both indications appear when a stereo program is accompanied by SAP sound.

• S-VHS Recording Mode (☞ pg. 33)

This VCR allows you to record on an S-VHS tape with VHS picture quality.

Special Effect Playback

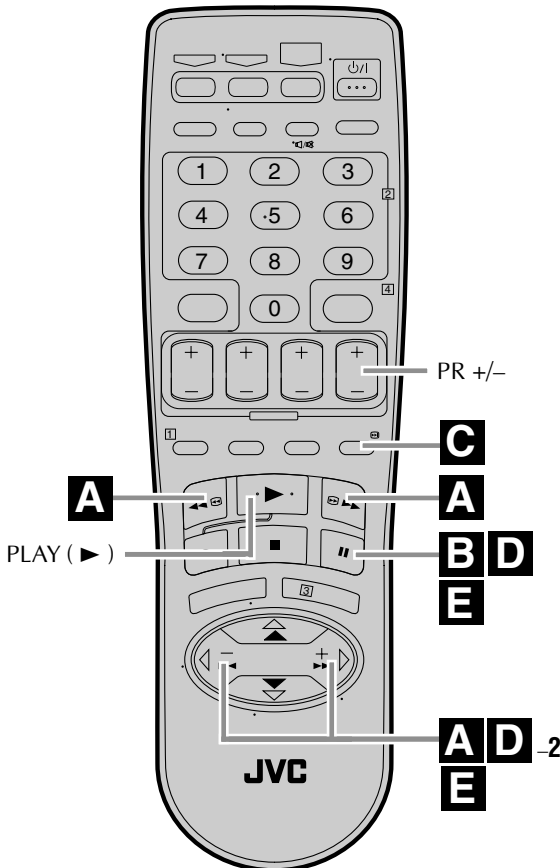
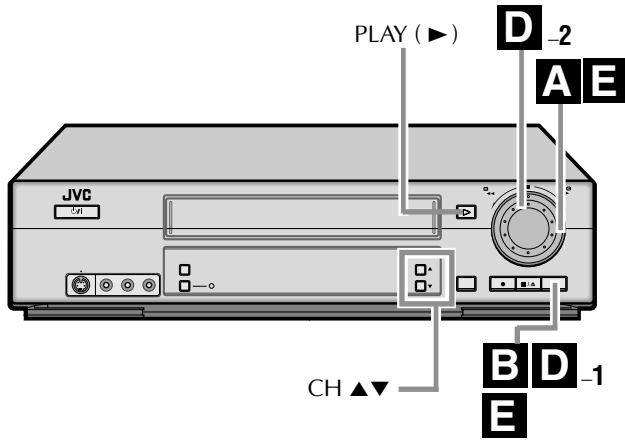

A Locating particular scene rapidly — Picture Search

■ High-Speed Picture Search:

Possible during normal playback or still picture playback.

You can rapidly locate a particular scene on the tape.

On the front panel:

To do forward picture search, turn the **SHUTTLE** ring fully to the right. When you release the ring, a still picture appears.

To do reverse picture search, turn the **SHUTTLE** ring fully to the left. When you release the ring, a still picture appears.

- If you turn the ring fully and release it within 1 second, picture search continues.

On the Remote:

To do forward picture search, press **FF** (▶▶).

To do reverse picture search, press **REW** (◀◀).

- If you press and hold the button for more than 2 seconds, simply releasing it cancels the picture search, and normal playback resumes.

To resume normal playback, press **PLAY** (▶).

■ Variable-Speed Picture Search:

You can change the speed of picture search.

How to use the SHUTTLE ring on the front panel:

Turn the **SHUTTLE** ring to the right (forward search) or to the left (reverse search).

As you turn the **SHUTTLE** ring, picture search speed changes (see the diagram below).

When you release the ring, a still picture appears.

- The speed of picture search is determined by the rotating angle of the **SHUTTLE** ring.

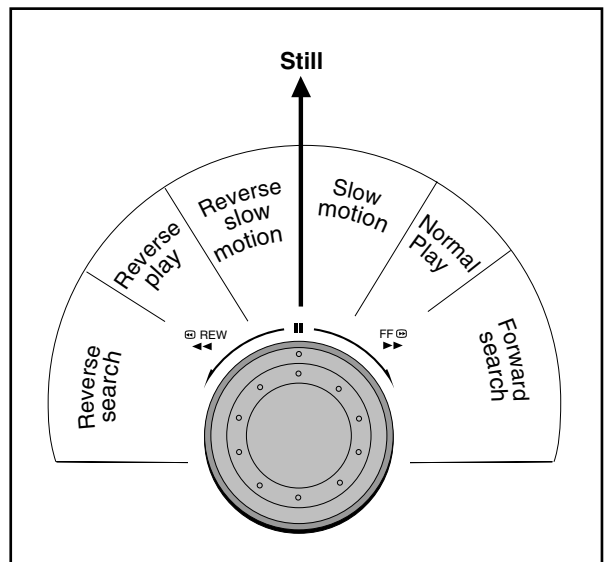

How to use the PUSH JOG buttons:

To do forward picture search, press ▷ repeatedly. Each time you press the button, the search speed increases.

- To decrease the speed while forward picture search (toward normal playback, then reverse picture search), press ◁ repeatedly.

To do reverse picture search, press ◁ repeatedly. Each time you press the button, the search speed increase while reverse picture search.

- To decrease the speed while reverse picture search (toward normal playback, then forward picture search), press ▷ repeatedly.

To resume normal playback, press PLAY (▶).

B Viewing still picture**— Still Picture Playback**

Press PAUSE (⏸) during normal playback.

Playback is frozen and a still picture appears.

To resume normal playback, press PLAY (▶).

NOTE:

To obtain a noiseless still picture, it may be necessary to adjust tracking in slow motion playback before starting still picture playback.

C Skipping unwanted portions**—Skip Search**

You can skip over (view at high speed) unwanted portions of the tape.

Press 30 SEC (⏮) once to 4 times during playback.

Each press initiates a 30-second period of high speed playback (up to 2 minutes). When the specified portion of the tape is skipped, normal playback resumes automatically.

To return to normal playback during Skip Search, press PLAY (▶).

D Viewing still picture frame by frame — Frame-by-Frame Playback**1 Pause during playback**

Press PAUSE (⏸).

Playback is frozen and a still picture appears.

2 Advance or reverse still picture

To advance a still picture:

Turn the JOG dial to the right or press ▷ on the Remote (or PAUSE (⏸)) repeatedly.

To reverse a still picture:

Turn the JOG dial to the left or press ◁ on the Remote repeatedly.

To resume normal playback, press PLAY (▶).

E Viewing slow motion picture**— Slow Motion Playback****On the front panel:****During normal playback or still picture playback:**

Turn the SHUTTLE ring slowly to the right (forward slow motion) or to the left (reverse slow motion) so that slow motion playback starts. When you release the ring, a still picture appears.

- Holding PAUSE (⏸) for more than 2 seconds also starts forward slow motion playback.

On the Remote:**● During normal playback:**

Press ◁ to decrease the playback speed.

Each time you press the button, the speed decreases (toward reverse slow motion playback, then reverse picture search).

- Holding PAUSE (⏸) for more than 2 seconds also starts forward slow motion playback.

To resume normal playback, press PLAY (▶).

During still picture playback:

- Press and hold ▷ to start forward (or ◁ to start reverse) slow motion playback. When you release the button, slow motion playback stops and a still picture appears.

- Holding PAUSE (⏸) for more than 2 seconds also starts forward slow motion playback.

To resume normal playback, press PLAY (▶).

NOTE:

Manual tracking is possible during slow motion playback.

During slow motion playback, simply press CH ▲ and ▼ on the front panel or PR + or – on the Remote to adjust tracking.

VCR Plus+™ Timer Programming

Turn on the VCR and the TV, and select the VCR channel 3 or 4 (or AV mode) on the TV.

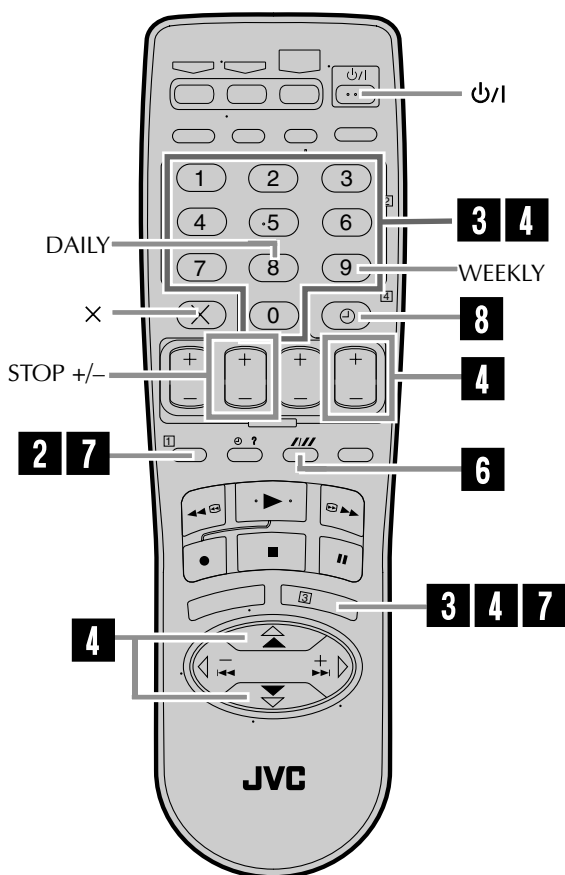

1 Load a cassette

Make sure the record safety tab is intact. If not, cover the hole with adhesive tape, then load it into the VCR.

- The VCR turns on, and the counter is reset, automatically.

2 Access VCR Plus+ screen

Press **PROG** on the Remote.

- The clock must be set to access the VCR Plus+ screen. If you have not set the clock, the Main Menu screen appears after an error message is displayed. Refer to page 8 for the Plug & Play setting or page 10 for the clock setting procedure.

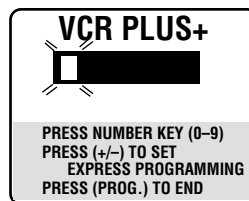

3 Enter PlusCode number

Press the appropriate **Number** keys to input the PlusCode number printed in the TV listings for the TV broadcast you wish to record, then press **OK**.

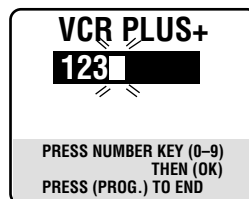

Then;

If the Guide Channel Set screen appears

— go to step **4**.

If the VCR Plus+ Program screen appears

— go to step **5**.

- To make corrections, press **X** and input the correct PlusCode number.

4 Input receiving channel number

The guide channel number, which is assigned to the TV or cable station for the PlusCode number that you entered in step 3, will appear automatically on the Guide Channel Set screen.

Press the **Number** keys (or **PR +/-** or Δ/∇) to input the number of the channel on which the broadcast for the PlusCode number is received on the VCR or cable box, then press **OK**.

- The Guide Channel Set screen appears only when you input the PlusCode number of a station for which the guide channel number has not been set previously.

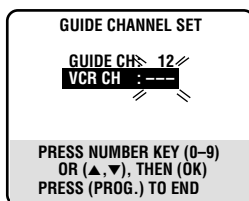

5 Check program date

The PlusCode number you entered and the corresponding timer recording program is displayed on the Program screen. Check to make sure it is accurate.

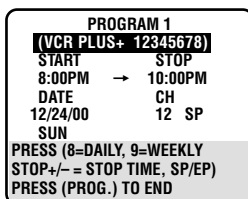

- To change the stop time, press **STOP +/-**.
- To timer-record daily (Monday–Friday) or weekly serials, press **DAILY (M-F)** (number “8”) or **WEEKLY** (number “9”). “DAILY” or “WEEKLY” appears on the Program screen. Pressing the button again makes each corresponding display disappear.
- If you made a mistake, press **X** to access the VCR Plus+ screen again and input the correct PlusCode number.
- If an incorrect PlusCode number or the one for a broadcast already finished has been inputted, “ERROR” is displayed for about 5 seconds, then the VCR Plus+ screen reappears.

6 Set tape speed

Press **///** (SP/EP).

7 Return to normal screen

Press **PROG** or **OK**.

“PROGRAM COMPLETED” appears on the screen for about 5 seconds, then normal screen appears.

- If “PROGRAM NOT COMPLETED PROGRAM OVERLAP” appears, you have another program overlapping the program you have just made. The Program Check screen appears and conflicting programs will start blinking. You can now correct the conflicting programs. See “When programs overlap each other” on page 29.

8 Engage timer recording standby mode

Press \odot .

The VCR turns off automatically and “ \odot ” is displayed on the front display panel.

To use the VCR while it is in timer recording standby mode

Press \odot to cancel the timer recording standby mode, then press **U/I** to turn on the VCR.

DO NOT forget to put the VCR into timer recording standby mode again by pressing \odot after you use the VCR; otherwise, you cannot record the broadcasts you want.

- When “AUTO TIMER” (pg. 31) is set to “ON”, the timer recording standby mode is automatically engaged when the VCR is turned off. It is temporarily canceled when the VCR is turned on. You do not have to press \odot to engage or disengage the timer recording standby mode.

IMPORTANT

If you have moved to a different area or if a broadcasting station’s channel number has been changed, the wrong VCR CH or CABLE CH number will be displayed on the Program screen in step 5. When this happens, set the correct guide channel number for that station. (pg. 24, “Changing VCR Plus+ Setting”)

NOTES:

- In case of a power failure after programming, the VCR’s memory backup keeps your selections (if the lithium battery is not exhausted).
- To timer-record cable channels received through a cable box, be sure to keep the cable box turned on.

Changing VCR Plus+™ Setting

Turn on the VCR and the TV, and select the VCR channel 3 or 4 (or AV mode) on the TV.

IMPORTANT

If you have moved to a different area or if a broadcasting station's channel number has been changed, the wrong VCR CH or CABLE CH number will be displayed on the Program screen (→ step 5 on page 23). When this happens, perform the following steps to set the correct guide channel number for that station.

To ensure that VCR Plus+ timer recording operates correctly, it is necessary to set the VCR Plus+ "Guide Channel Set" for each station. Read the following information carefully.

VCR Plus+ guide channel matching

The VCR Plus+ programming system assigns a VCR Plus+ guide channel to the TV channels and the cable channels. These guide channel numbers are also called the VCR Plus+ channel codes. Most TV listings have a section, usually a chart, indicating the guide channel numbers assigned to each station. For accurate VCR Plus+ programming, the VCR Plus+ guide channel number for each station should match the channel number on which it is received in your area.

NOTES:

- In many instances, the VCR Plus+ guide channel numbers for cable and broadcast TV stations DO NOT match the channel number on which it is received by your VCR or cable box. Check your TV listing, or contact your cable supplier for details.
- Many TV stations can be viewed on cable. Check your TV listing, or contact your cable supplier for details.

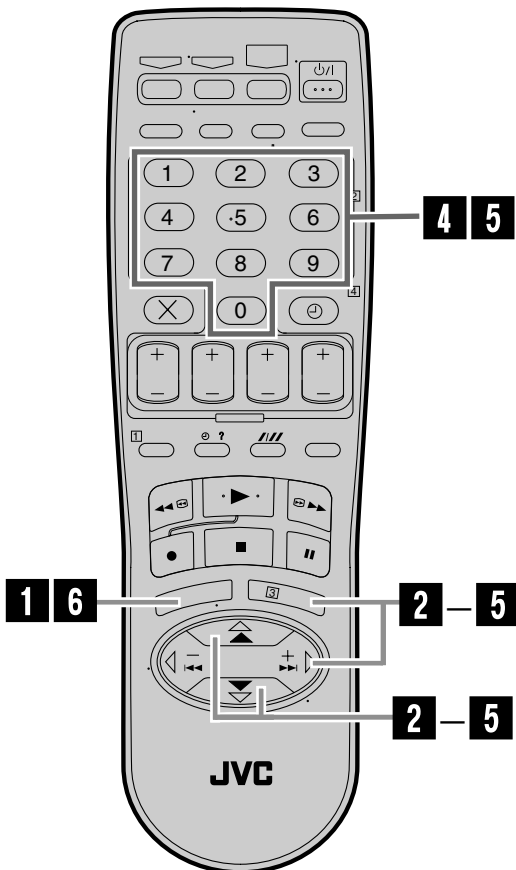
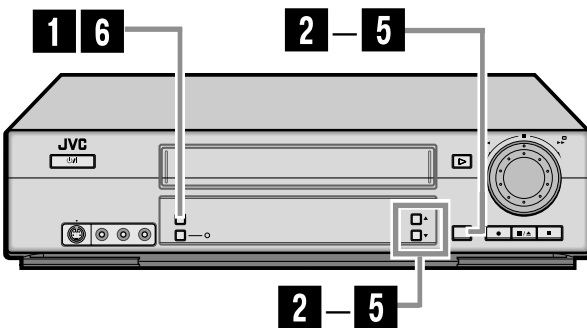

1 Access Main Menu screen

Press **MENU**.

2 Access Initial Set screen**On the front panel:**

Press **CH▲▼** to move the highlight bar (arrow) to "INITIAL SET", then press **OK**.

On the Remote:

Press $\Delta\nabla$ to move the highlight bar (arrow) to "INITIAL SET", then press **OK** or \triangleright .

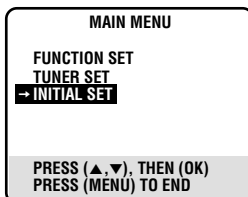
**3 Access Guide Channel Set screen****On the front panel:**

Press **CH▲▼** to move the highlight bar (arrow) to "GUIDE CHANNEL SET", then press **OK**.

On the Remote:

Press $\Delta\nabla$ to move the highlight bar (arrow) to "GUIDE CHANNEL SET", then press **OK** or \triangleright .

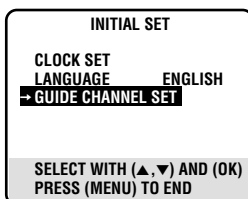
**4 Input guide channel number****On the front panel:**

Press **CH▲▼** to select the VCR Plus+ guide channel number as shown in the TV listing, then press **OK**.

On the Remote:

Press the **Number** keys or $\Delta\nabla$ to input the VCR Plus+ guide channel number as shown in the TV listing, then press **OK** or \triangleright .

(Ex.) When inputting the guide channel number 6 for WNJU(Ind.)

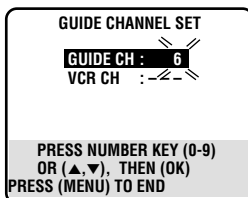
**5 Input receiving channel number****On the front panel:**

Press **CH▲▼** to select the number of the channel on which the guide channel's broadcasts are received, then press **OK**.

On the Remote:

Press the **Number** keys or $\Delta\nabla$ to input the number of the channel on which the guide channel's broadcasts are received, then press **OK** or \triangleright .

(Ex.) If WNJU(Ind.) is received on channel 47

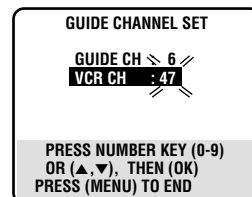

- Repeat steps **4** and **5** for each instance.

6 Return to normal screen

Press **MENU**.

Express Timer Programming

Turn on the VCR and the TV, and select the VCR channel 3 or 4 (or AV mode) on the TV.

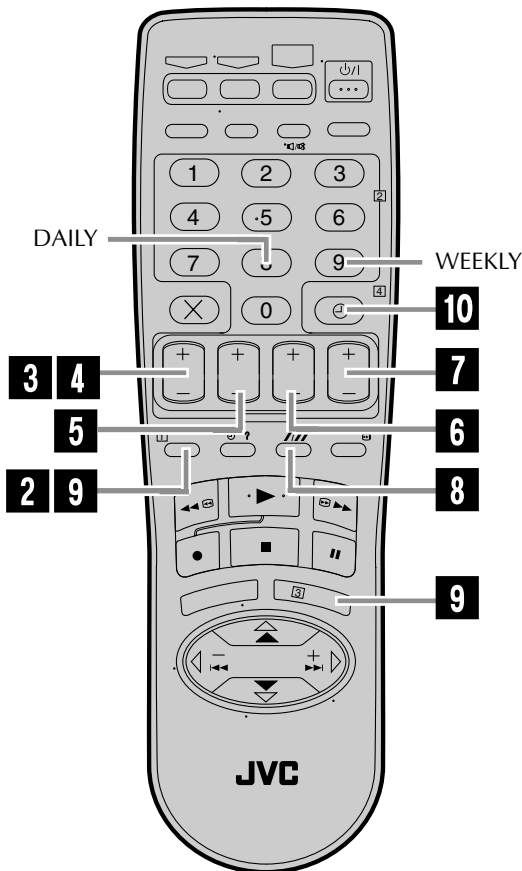

You can directly program the VCR's timer to record up to 8 broadcasts, as far as a year in advance. Remember, the clock must be set before you can program the timer (see pg. 6 or 9).

1 Load a cassette

Make sure the record safety tab is intact. If not, cover the hole with adhesive tape, then load it into the VCR.

- The VCR turns on, and the counter is reset, automatically.

2 Access VCR PLUS+ screen

Press **PROG.**

3 Access Program screen

Press **START +/-**. (If no program is stored, "PROGRAM 1" appears.)

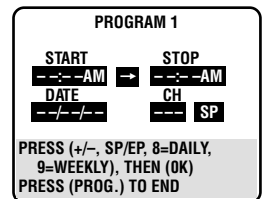

4 Set program start time

Press **START +/-** repeatedly to enter the time you want recording to start.

- Press and hold **START +/-** to increase the time in 30-minute intervals.

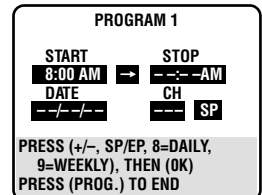

5 Set program stop time

Press **STOP +/-** repeatedly to enter the time you want recording to stop.

- Press and hold **STOP +/-** to increase the time in 30-minute intervals.

6 Set program date

Press **DATE +/-**. (The current date is displayed on the screen. The date you enter appears in its place.)

7 Set channel number

Press **PR +/-**.

- Holding down **PR +/-** rapidly changes the channel numbers.
- If you receive your programs through a cable box, select the cable box output channel — the channel on which you view the cable box programs on the TV.

8 Set tape speed

Press **/// (SP/EP)** to set the tape speed.

9 Return to normal screen

Press **PROG** or **OK**.

“PROGRAM COMPLETED” appears on the screen for about 5 seconds, then normal screen appears.

- If “PROGRAM NOT COMPLETED PROGRAM OVERLAP” appears, you have another program overlapping the program you have just made. The Program Check screen appears and conflicting programs will start blinking. You can now correct the conflicting programs. See “When programs overlap each other” on page 29.

NOTES:

- In case of a power failure after programming, the VCR's memory backup keeps your selections (if the lithium battery is not exhausted).
- Programs that start after midnight must have the next day's date.
- After timer recording is completed, the VCR turns off automatically.
- You can program the timer recording while a regular recording is in progress; the menu screens will not be recorded.
- If the tape reaches its end during timer recording, the cassette is automatically ejected.
- To timer-record cable channels, be sure to keep the cable box turned on with the correct channel selected.

10 Engage timer recording standby mode

Press **⊖**.

The VCR turns off automatically and “⊖” is displayed on the front panel display.

To timer-record daily (Monday–Friday) or weekly serials

Press **DAILY** (number “8”) or **WEEKLY** (number “9”) anytime during steps **3** through **8**.

“DAILY” or “WEEKLY” appears on the Program screen.

- Pressing the button again makes the corresponding indication disappear.

To use the VCR while it is in timer recording standby mode

Press **⊖** to cancel the timer recording standby mode, then press **⏻/I** to turn on the VCR.

DO NOT forget to put the VCR into timer recording standby mode again by pressing **⊖** after you use the VCR; otherwise, you cannot record the broadcast you want.

- When “AUTO TIMER” (ⓘ pg. 31) is set to “ON”, the timer recording standby mode is automatically engaged when the VCR is turned off. It is temporarily canceled when the VCR is turned on. You do not have to press **⊖** to engage or disengage the timer recording standby mode.

Turn on the VCR and the TV, and select the VCR channel 3 or 4 (or AV mode) on the TV.

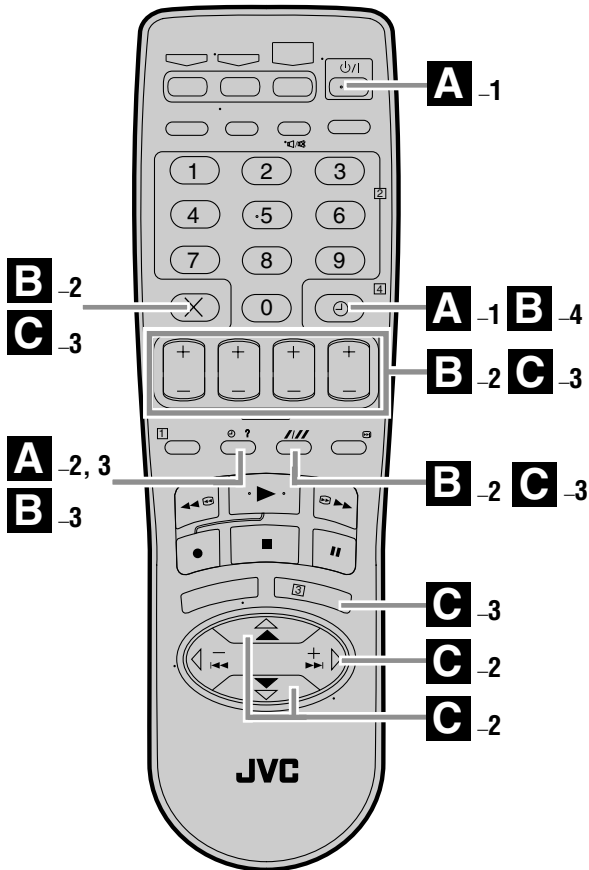

Other Useful functions for timer recording

You can also use the following functions for timer recording.

• Auto Timer (pg. 31)

When "AUTO TIMER" is set to "ON", the timer recording standby mode is automatically engaged when the VCR is turned off. It is temporarily canceled when the VCR is turned on. You do not have to press **?** to engage or disengage the timer recording standby mode.

• Auto SP → EP Timer (pg. 32)

If there is not enough tape to record the entire broadcast for recording in SP mode, the VCR automatically switches to EP mode to allow complete recording. This feature is especially handy when recording a broadcast of more than 2 hours in length.

A Checking program settings

1 Disengage timer

Press **?**, then press **⏻**.

- When "AUTO TIMER" (pg. 31) is set to "ON", you do not have to press **?**.

2 Access Program Check screen

Press **?**.

PR	START	STOP	CH	DATE
1	8:00P	10:00	12	12/24
2	10:00A	10:45	40	12/25
3	11:30P	1:00	125	12/25
4				
5				
6				
7				
8				

PRESS (CHECK) TO NEXT

3 Access Program screen

Press **?** again to check more detailed information. Each time you press **?**, the next program's Program screen appears. When all Program screens are shown, normal screen resumes.

B Canceling or changing program settings

1 Access Program screen

Repeat steps 1 to 3 in **A** above.

2 Cancel or change program setting

To **cancel a program**, press **X** when the Program screen you do not want is shown.

To **change a program**, press the appropriate button: **START+/-**, **STOP+/-**, **DATE+/-**, **PR+/-**, and/or **///** (SP/EP) when the Program screen on which you want to make changes is shown.

3 Return to normal screen

Press **?** as many times as necessary until no Program screen is shown.

4 Reengage timer recording standby mode

Press **?**.

- When "AUTO TIMER" (pg. 31) is set to "ON", the timer recording standby mode automatically resumes when you turn off the VCR.

C When programs overlap each other

If "PROGRAM NOT COMPLETED PROGRAM OVERLAP" appears, you have another program overlapping the program you have just made. The Program Check screen appears and conflicting programs will start blinking.

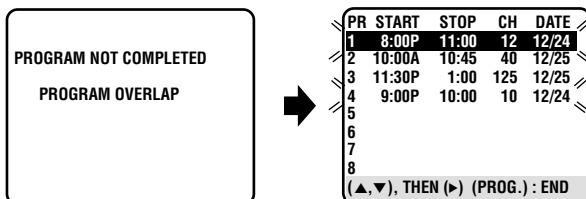

EX. Program 1 (you have just made) and Program 4 overlap each other

1 Confirm overlapping programs

Overlapping programs blink on the screen.

2 Select program to modify

Press Δ ∇ , then press \triangleright .

- You can only select one of the overlapping programs.

NOTE:

If you do not mind this overlap, press **PROG** to finish the timer program setting. See "ATTENTION" to the right. Without doing anything for about 1 minutes, the VCR will finish the timer programming.

3 Cancel or change program setting

To cancel a program, press **X** when the Program screen you do not want is shown. "PROGRAM COMPLETED" appears on the screen for about 5 seconds, then normal screen appears.

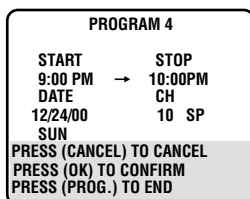

To change a program, press the appropriate button: **START+/-**, **STOP+/-**, **DATE+/-**, **PR+/-**, and/or **///** (SP/EP) when the Program screen on which you want to make changes is shown, then press **OK**. "PROGRAM COMPLETED" appears on the screen for about 5 seconds, then normal screen appears.

NOTE:

If the overlap is not yet solved or another overlap occurs with the timer program setting made last after making correction on a program, the conflicting programs will be shown on the Program Check screen again. Repeat the above steps again until the overlap is solved.

ATTENTION

If there is a conflict in the timer schedule and one program overlaps with another, only the parts shown below in gray will be recorded.

Pattern 1: The program with the lower program number will be recorded.

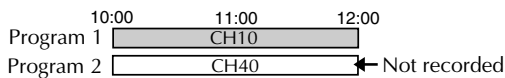

Pattern 2: The program starting earlier will be recorded.

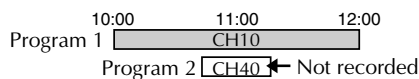

Pattern 3: The program starting earlier will be recorded, followed by the remaining portion of the other program.

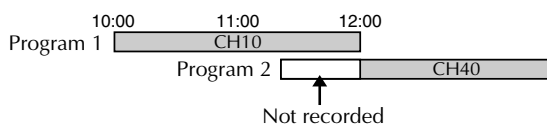

Useful Function Settings

Turn on the VCR and the TV, and select the VCR channel 3 or 4 (or AV mode) on the TV.

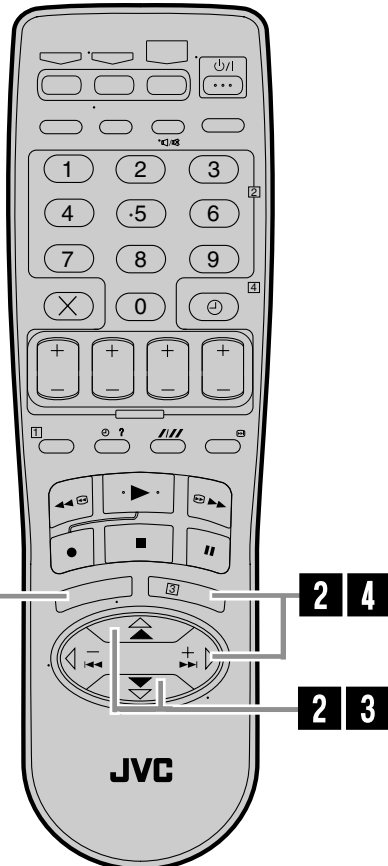
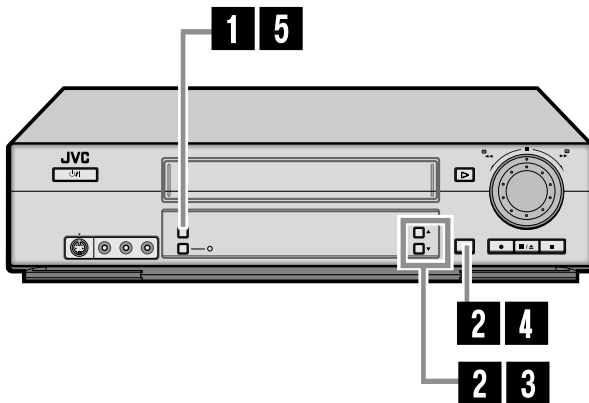

You can use the other useful function settings on the Function Set screen by following the procedure described below.

- For the functions you can set on the Function Set screen, see pages 31 to 34.

1 Access Main Menu screen

Press **MENU**.

2 Access Function Set screen

On the front panel:

Press **CH ▲▼** to move the highlight bar (arrow) to "FUNCTION SET", then press **OK**.

On the Remote:

Press **▲▼** to move the highlight bar (arrow) to "FUNCTION SET", then press **OK** or **▷**.

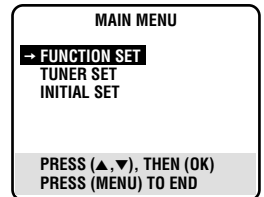

3 Select Function.

On the front panel:

Press **CH ▲▼** to move the highlight bar (arrow) to the function you want to set.

On the Remote:

Press **▲▼** to move the highlight bar (arrow) to the function you want to set.

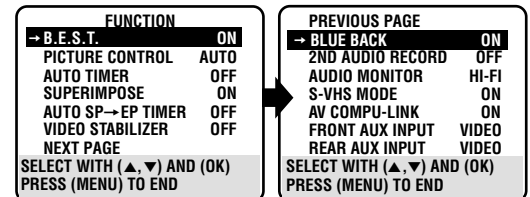

4 Change setting

On the front panel:

Press **OK**.

On the Remote:

Press **OK** or **▷**.

5 Return to normal screen

Press **MENU**.

* The default setting is **bold** in the table below.

<p>■ B.E.S.T. (Biconditional Equalized Signal Tracking) ON OFF</p>	<p>When this function is set to "ON", this VCR checks the condition of the tape in use during playback and recording, and compensates to provide the highest-possible playback pictures. This takes place whenever you play back a tape or start recording after inserting a tape.</p> <p>NOTES:</p> <ul style="list-style-type: none"> • During playback, this function is always working even though "B.E.S.T. PICTURE SYSTEM" appears just at the beginning of automatic tracking. • During recording, this function works only for the first EP recording and the first SP recording on an inserted tape. For timer recording, this function checks the tape condition both for the SP recording and the EP recording before the first timer recording starts. • When you play back rental tapes or tapes recorded on other VCRs, set this function either "ON" or "OFF" whichever gives you the best picture.
<p>■ PICTURE CONTROL AUTO (NORM): Normally select this. Picture quality is adjusted automatically. When "B.E.S.T." is "OFF", "NORM" will appear instead of "AUTO". EDIT: Minimizes picture degradation during editing (recording and playback). SOFT: Reduces image coarseness when viewing overplayed tapes containing much noise. SHARP: Clearer, sharper-edged picture when viewing images with much flat, same-colored surfaces such as cartoons.</p>	<p>This function helps you to adjust the playback picture quality according to your preference.</p> <p>NOTES:</p> <ul style="list-style-type: none"> • When you select "EDIT", "SOFT" or "SHARP", the selected mode will not change until you select again. • Select "EDIT" when you are dubbing tapes (☞ pg. 35). After you finish dubbing the tapes, select "AUTO" ("NORM" when "B.E.S.T." is "OFF").
<p>■ AUTO TIMER ON OFF</p>	<ul style="list-style-type: none"> • When this function is set to "ON": The timer recording standby mode is automatically engaged when the VCR is turned off. It is temporarily canceled when the VCR is turned on. You do not have to press ⏻ to engage or disengage the timer recording standby mode. • When this function is set to "OFF": For safety, all buttons except ⏻ are disabled while the VCR is in the timer recording standby mode. To use the VCR as usual, press ⏻.
<p>■ SUPERIMPOSE ON OFF</p>	<p>When this function is set to "ON", various VCR status information (on-screen display) appears on the screen.</p> <p>NOTES:</p> <ul style="list-style-type: none"> • When you use this VCR as the playback VCR for editing a tape, be sure to set this function to "OFF"; otherwise, the VCR status information (on-screen display) will be recorded on the edited tape. • If you select a channel on which no signal is received, the channel number is displayed regardless of this function setting.

* The default setting is **bold** in the table below.

<p>■ AUTO SP → EP TIMER ON OFF</p>	<p>When this function is set to “ON”, the VCR automatically switches to EP mode to allow complete recording if there is not enough tape to record the entire program while timer-recording in SP mode.</p> <p>For Example . . . Recording a program of 140 minutes in length onto a 120-minute tape</p> <table border="1" style="margin-left: auto; margin-right: auto;"> <tr> <td style="text-align: center;">Approximately 110 minutes</td> <td style="text-align: center;">Approximately 30 minutes</td> </tr> <tr> <td style="text-align: center;">SP mode</td> <td style="text-align: center;">EP mode</td> </tr> </table> <p>Make sure you set this function to “ON” before the timer-recording starts.</p> <p>NOTES:</p> <ul style="list-style-type: none"> ● If you have programed the VCR to timer-record 2 or more programs, the second program and those thereafter may not fit on the tape with this function set to “ON”. In this case, do not use this function, but change the tape speed manually during timer programing. ● In order to ensure that the recording fits on the tape, this function may leave a slight non-recorded portion at the end of the tape. ● There may be some noise and sound disturbance where the tape speed switches from SP to EP mode on the tape. ● This function is not available during ITR (Instant Timer Recording), and will not work properly on the following tapes: T(ST)-30, T(ST)-60, T(ST)-90, and T(ST)-120. 	Approximately 110 minutes	Approximately 30 minutes	SP mode	EP mode
Approximately 110 minutes	Approximately 30 minutes				
SP mode	EP mode				
<p>■ VIDEO STABILIZER ON OFF</p>	<p>When this function is set to “ON”, you can automatically correct vertical vibrations in the picture when playing back unstable recordings made on another VCR.</p> <p>NOTES:</p> <ul style="list-style-type: none"> ● When you finish viewing a tape, be sure to set this function to “OFF”. ● Regardless of the setting, this function has no effect during recording and during special effects playback. ● The on-screen display may jitter vertically when this function is set to “ON”. ● To watch recordings with close-caption, set this function to “OFF”. 				
<p>■ BLUE BACK ON OFF</p>	<p>When this function is set to “ON”, the TV screen becomes all blue in the following cases:</p> <ul style="list-style-type: none"> ● When receiving a channel not in use. ● When stopping playback. <p>NOTE: When you want to receive an unstable channel with poor signals, set this function to “OFF”.</p>				
<p>■ 2ND AUDIO RECORD ON OFF</p>	<p>When this function is set to “ON”;</p> <ul style="list-style-type: none"> ● If a SAP (Second Audio Program) program is received, the SAP audio is recorded on both the normal and Hi-Fi tracks. The main audio is not recorded. ● If a non-SAP program is received, the main audio is recorded on both the Hi-Fi and normal tracks. <p>When this function is set to “OFF”, the SAP audio cannot be recorded.</p>				

* The default setting is **bold** in the table below.

<p>■ AUDIO MONITOR</p> <p>HI-FI: Normally select this. Hi-Fi sound is played back.</p> <p>HI-FI L: Sound on the left Hi-Fi channel is played back.</p> <p>HI-FI R: Sound on the right Hi-Fi channel is played back.</p> <p>NORM: Sound on the normal track is played back.</p> <p>MIX: Both sounds on the Hi-Fi track and normal track are mixed and played back.</p>	<p>This VCR can record two sound tracks simultaneously (normal and Hi-Fi) on a Hi-Fi stereo tape. You can select the sound track(s) to listen to while playing back a Hi-Fi stereo tape.</p> <p>In addition, when playing back a prerecorded tape containing two separate audio programs on the Hi-Fi tracks, you can choose either one by selecting either "HI-FI L" or "HI-FI R".</p> <p>NOTES:</p> <ul style="list-style-type: none"> • While playing back a monaural tape, sounds on the normal track will be heard regardless of this setting. • If RF connection (☞ pg. 5) is used for viewing pictures on the TV, sound will be monaural even though you select "HI-FI". • You can also use the AUDIO button on the Remote to select the desired monitor sound. (☞ pg. 15)
<p>■ S-VHS MODE</p> <p>ON</p> <p>OFF</p>	<p>You can determine which recording mode — either S-VHS mode or VHS mode — is used for recording on S-VHS tapes.</p> <p>When this function is set to "ON", you can record on S-VHS tapes with S-VHS picture quality.</p> <p>When this function is set to "OFF", you can record on S-VHS tapes with VHS picture quality.</p> <p>NOTES:</p> <ul style="list-style-type: none"> • S-VHS mode allows you to make high quality video recordings with horizontal resolution of 400 lines, comparing with the 230 lines of resolution of conventional VHS recordings. To achieve the highest quality picture we recommended to record in S-VHS mode. (But remember that a conventional VHS VCR without SQPB cannot play back S-VHS tapes recorded in S-VHS mode.) • S-VHS MODE setting does not affect recording on VHS tapes. Recording on VHS tapes is always performed in VHS mode except when using S-VHS ET mode (☞ pg. 19).
<p>■ AV COMPU-LINK</p> <p>ON</p> <p>OFF</p>	<p>The PAUSE/AV COMPULINK terminal on the rear panel can be used as either the REMOTE PAUSE terminal or the AV COMPULINK terminal.</p> <p>When this function is set to "ON", you can use the this terminal as the AV COMPULINK terminal.</p> <p>By connecting other JVC's AV COMPULINK components (see the diagram below), including amplifiers (or receivers) and televisions, one touch control of the audio and video components linked via their AV COMPULINK connectors becomes possible.</p> <p>For example: simply load a cassette in the VCR and press PLAY (▶) and the AV COMPULINK components automatically turn on, the TV's AV mode is selected and the VCR starts playback. (You do not have to press PLAY (▶) if the cassette's record safety tab is removed.)</p> <p>When this function is set to "OFF", you can use this terminal as the REMOTE PAUSE terminal. (☞ pg. 37)</p> <p>NOTE:</p> <p>Connection varies depending on the type of JVC TV you have. Refer to the TV's instruction manual when making this connection.</p> <p style="text-align: right;">CONTINUED ON NEXT PAGE →</p>

* The default setting is **bold** in the table below.

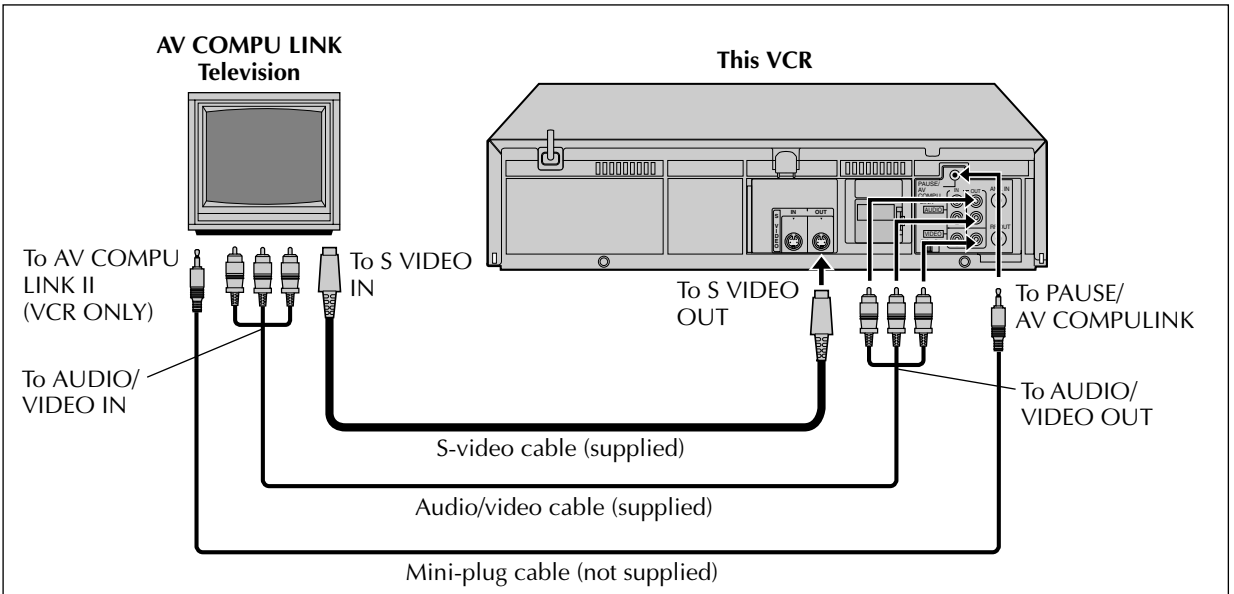

<p>■ FRONT AUX INPUT VIDEO S-VIDEO</p>	<p>You have to select which terminal — either VIDEO (composite) or S VIDEO (Y/C separate signals) to use as the video input terminal on the front panel.</p> <p>Make sure to select the correct terminal; otherwise, you may fail in recording (editing) on this VCR.</p>
<p>■ REAR AUX INPUT VIDEO S-VIDEO</p>	<p>You have to select which terminal — either VIDEO (composite) or S VIDEO (Y/C separate signals) to use as the video input terminal on the rear panel.</p> <p>Make sure you select the correct terminal; otherwise, you may fail in recording (editing) on this VCR.</p>

Edit To Or From Another VCR

Connection

Ex. When using this VCR as the playback VCR

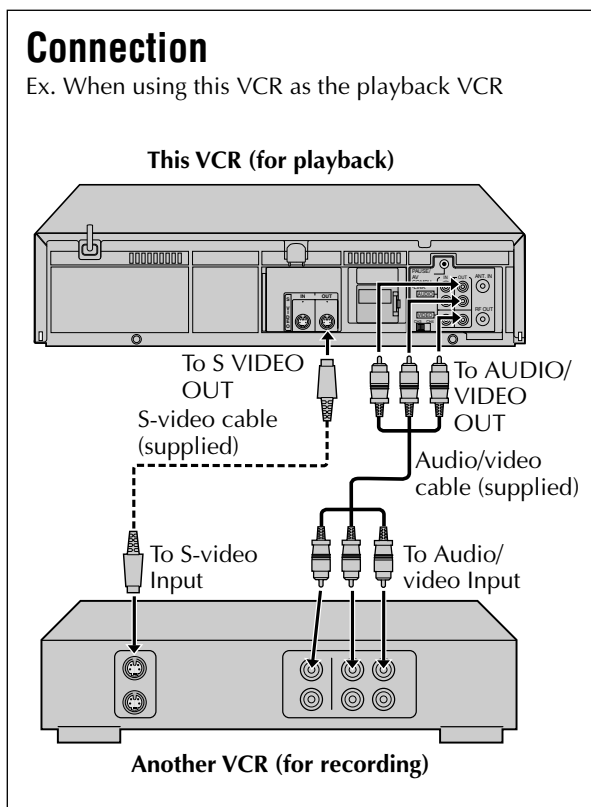

You can use your VCR as the playback or recording VCR.

- Refer also to the other VCR's instruction manual for connection and its operations.

1 Make connections

Connect an audio/video cable between the playback VCR's audio/video output connectors and the recording VCR's audio/video input connectors.

- If using another VCR with an S-VIDEO input or output connector, it is recommended to use the S-VIDEO connection to minimize picture degradation while editing.
- When using this VCR as the recording VCR, connect this VCR's audio/video input connectors to the audio/video output connectors on the other VCR.

2 Load cassettes

Insert the playback cassette into the playback VCR and the cassette to be recorded on into the recording VCR.

3 Select input mode on recording VCR

Select the correct external input on the other VCR.

- On this VCR (when using this VCR as the recording VCR);
Select "L-1" — when connecting the other VCR to the audio/video input connectors on the rear panel.
Select "F-1" — when connecting the other VCR to the audio/video input connectors on the front panel.

On the front panel:

Press CH▲▼.

On the Remote:

Press the **Number** key "0 (AUX)" or PR +/-.

- If you use your VCR as the recorder, you need to set "FRONT AUX INPUT" or "REAR AUX INPUT" to appropriate mode (☞ pg. 30, 34)

4 Select edit mode

Set the edit mode to "ON" for the VCRs if such a mode is equipped.

- On this VCR, set "PICTURE CONTROL" to "EDIT" by following the procedure described on pages 31.

5 Start playback

Press **PLAY** (▶) on the playback VCR.

NOTE:

If the playback VCR is equipped with a superimpose disable feature then set it to "OFF" before starting playback (☞ pg. 31).

6 Start recording

Press **REC** (●) on the recording VCR.

NOTE:

Be sure to select "AUTO" for "PICTURE CONTROL" (or "NORM" when "B.E.S.T." is set to "OFF") after you finish dubbing the tapes (☞ pg. 31).

Edit From Camcorder

Connection

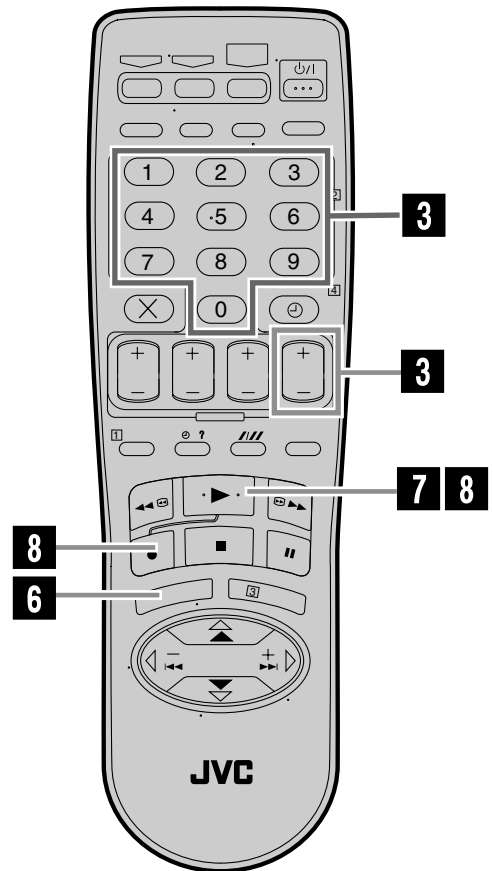
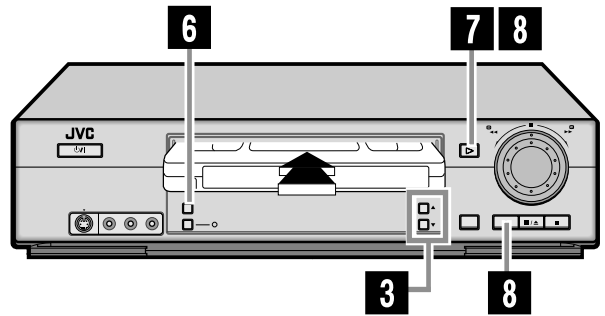
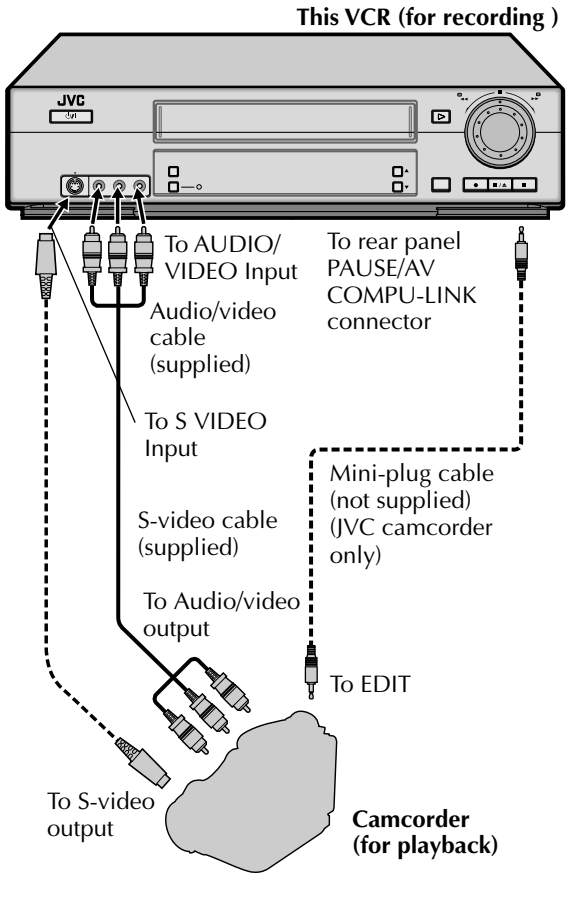

Various connection for editing tapes

The following three methods can be used for editing tapes.

- **VHS to S-VHS editing (VIDEO-VIDEO connection):**
Although the picture quality is inherently limited by the original VHS quality, the edited tape has better picture quality than those made by VHS-to-VHS editing.
- **S-VHS to VHS editing (VIDEO-VIDEO connection):**
Since the original source is recorded in S-VHS mode, the edited tape has better picture quality than those made by VHS-to-VHS editing.
- **S-VHS to S-VHS (S-VIDEO connection):** Original picture quality of S-VHS made can be duplicated with minimal picture degradation. This is the best editing method you can use on S-VHS VCRs.

You can use a camcorder as the playback VCR and your VCR as the recording VCR.

1 Make connections

Connect an audio/video cable between the camcorder's audio/video output connectors and your VCR's audio/video input connectors.

- When the JVC camcorder is equipped with the Master Edit Control, you can control the VCR from the camcorder. Connect the mini-plug cable (not supplied with this VCR) as illustrated to the left.
- If connecting a camcorder with an S-VIDEO output connector, it is recommended to use the S-VIDEO connection to minimize picture degradation while editing.
- When using a camcorder with a monaural output, connect the audio output connector on the camcorder to the left audio input connector on this VCR.

2 Load a cassette

Insert the cassette to be recorded on into this VCR (for recording).

3 Select input mode on this VCR

Select "L-1" — when connecting the camcorder to the audio/video input connectors on the rear panel.

Select "F-1" — when connecting the camcorder to the audio/video input connectors on the front panel.

On the front panel:

Press **CH▲▼**.

On the Remote:

Press the **Number** key "0 (AUX)" or **PR +/-**.

4 Access Main Menu screen on this VCR

Press **MENU** on the Remote.

5 Access Function Set screen

Press **CH▲▼** on the front panel or **△▽** on the Remote to move the highlight bar (arrow) to "FUNCTION SET", then press **OK** or **▷** on the Remote.

6 Select aux input set mode

Follow the procedure described on pages 30 and 34.

When using S VIDEO terminal, set "FRONT AUX INPUT" (or "REAR AUX INPUT" if you use the connectors on the rear) to "S-VIDEO".

When using VIDEO terminal, set "FRONT AUX INPUT" (or "REAR AUX INPUT") to "VIDEO".

7 Set "PICTURE CONTROL" to "EDIT"

Follow the procedure described on pages 30 and 31.

If your camcorder is a JVC Master Edit Control-equipped type — go to step 5.

If your camcorder is NOT a JVC Master Edit Control-equipped type — go to step 6.

8 Set "AV COMPU-LINK" to "OFF"

Follow the procedure described on pages 30 and 31.

- The PAUSE/AV COMPU-LINK connector works as the Remote Pause connector when "AV COMPU-LINK" is set to "OFF".

9 Return to normal screen

Press **MENU**.

10 Start playback

Press **PLAY (▶)** on the camcorder.

NOTE:

If the camcorder is equipped with a superimpose/OSD disable feature then set it to "OFF" before starting playback.

11 Start recording

On the front panel:

Press **REC (●)**.

On the Remote:

Press **REC (●)** and **PLAY (▶)**.

- If you are using a Master Edit Control-equipped JVC camcorder, recording starts automatically on this VCR. (Refer to camcorder's instruction manual.)

NOTE:

Be sure to select "AUTO" for "PICTURE CONTROL" (or "NORM" when "B.E.S.T." is set to "OFF") after you finish dubbing the tapes (☞ pg. 30 and 31).

TV Brand Setting

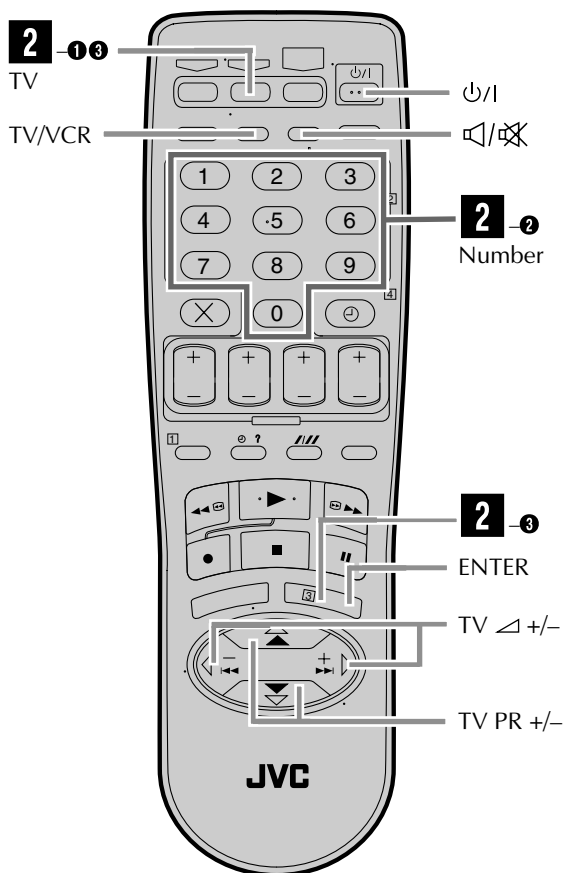

This Remote can control some functions of remote controllable TVs listed below. Without setting, you can control a JVC TV.

1 Turn on the TV

Turn on the TV using the Power button on the TV or its Remote.

2 Set TV brand code

Follow the example shown below.

- 1 Press and hold **TV**.
- 2 Press the **Number** keys to enter your TV's brand code by referring to the table below.
- 3 Press **OK**, and release **TV**.
The TV should turn off. If it does, try other operations below (☞ step 3).

- Once you have set the Remote to operate the TV, you do not have to set it until you replace the batteries from the Remote.
- GRADIENTE and PHILICO have several codes. If the TV does not function with one code, try entering the other.

3 Operate TV

First, press **TV** to set the Remote to TV mode, then press one of the following buttons: **Power**, **TV/VCR**, **TV PR +/-**, **Mute** (TV Muting), **TV Volume +/-**, and **Number** keys.

- For some brands, you must press **ENTER** after having pressed the **Number** keys to enter a channel number.

NOTES:

- Depending on the type of TV, some or all functions cannot be operated using this Remote.
- It's not possible to operate a TV not equipped with a remote sensor.

TV BRAND NAME	BRAND CODE
JVC	01
CCE	03
GRADIENTE	02, 11, 12, 16
GRUNDIG	14
LG/GOLDSTAR	11
MITSUBISHI	08
NEC	16
NOBLEX	18
PANASONIC	13
PHILICO	05, 09, 17
PHILIPS	03
RCA	12
SANYO	04
SAMSUNG	10
SHARP	06
SONY	15
TOSHIBA	07

(Ex.) To set Remote to RCA 12:

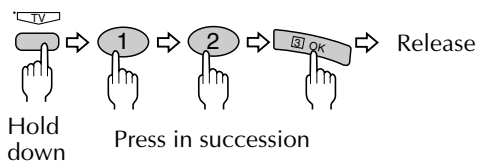

ATTENTION

The remote control can operate not only the video recorder but also some of your TV, cable box and DBS receiver.

- To operate your video recorder, first press the **VCR** button to set the remote control to the Video mode.
- To operate your TV, first press the **TV** button to set the remote control to the TV mode. (☞ pg. 38)
- To operate your cable box or DBS receiver, first press the **CABLE/SAT** button to set the remote control to the cable box or DBS receiver mode. (☞ pg. 39, 40)

Cable Box Brand Setting

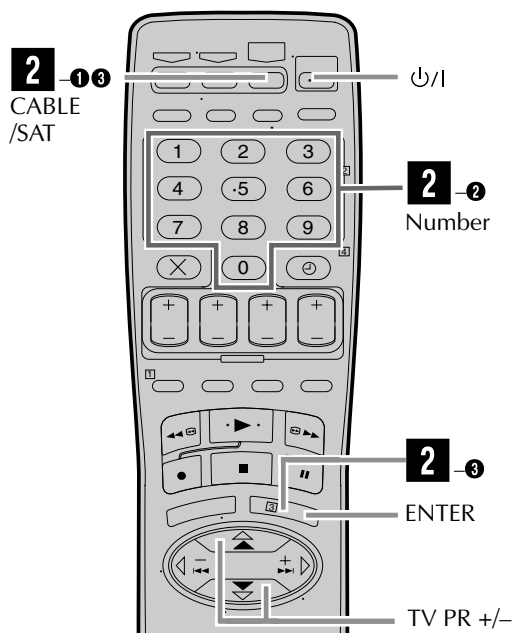

This Remote can control some functions of the cable boxes listed below. Some cable box brands have more than one code. If your cable box does not function with a specified code, try other codes.

1 Turn on the cable box

Turn on the cable box using the Power button on the cable box or its Remote.

2 Enter cable box brand code

Follow the example shown below.

- ① Press and hold **CABLE/SAT**.
- ② Press the **Number** keys to enter your cable box's brand code by referring to the table below.
- ③ Press **OK**, and release **CABLE/SAT**.
The cable box should turn off. If it does, try other operations below (☞ step 3).

- Once you have set the Remote to operate the cable box, you do not have to set it until you replace the batteries from the Remote.

3 Operate cable box

First, press **CABLE/SAT** to set the Remote to Cable Box mode, then press one of the following buttons: **⏻/⏮**, **TV PR +/-**, and **Number** keys.

- For some brands, you must press **ENTER** after having pressed the **Number** keys to enter a channel number.
- To change the cable box's channels, press **TV PR +/-** or the **Number** keys.

NOTES:

- Depending on the type of cable box, some or all functions cannot be operated using this Remote.
- It's not possible to operate a cable box not equipped with a remote sensor.
- It's not possible to set the Remote for both your cable box and a DBS receiver at the same time. You can only set the Remote to operate one of these units at a time.
- You have to subscribe to a cable service to receive cable channels.

(Ex.) To set the Remote to RCA 14:

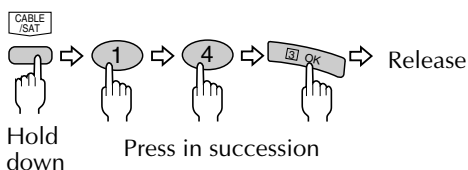

ATTENTION

The remote control can operate not only the video recorder but also some of your TV, cable box and DBS receiver.

- To operate your video recorder, first press the **VCR** button to set the remote control to the Video mode.
- To operate your TV, first press the **TV** button to set the remote control to the TV mode. (☞ pg. 38)
- To operate your cable box or DBS receiver, first press the **CABLE/SAT** button to set the remote control to the cable box or DBS receiver mode. (☞ pg. 39, 40)

CABLE BOX BRAND NAME	BRAND CODE
ARCHER	01, 05, 17
CABLETENNA	01, 17
CABLEVIEW	15, 16, 17
CITIZEN	15, 16, 17
CURTIS	02
DIAMOND	01, 17
GC BRAND	15, 16, 17
GEMINI	15
GENERAL INSTRUMENTS	01, 04, 06, 11, 12, 15
HAMLIN	10, 18, 23
JASCO	15
JERROLD	01, 04, 06, 11, 12, 15
LG/GOLDSTAR	26
NOVAVISION	02
OAK	07
PANASONIC	13, 14
PULSER	15, 16, 17
RCA	13, 14
REGAL	10, 18
REMBRANDT	01, 16, 17
SAMSUNG	05, 16, 24
SCIENTIFIC ATLANTA	02
SIGMA	07
SL MARX	05, 16, 17, 24
SPRUCER	13, 14
STARGATE	05, 15, 16, 17, 24
TAIHAN (DEHAN)	27
TELEVIEW	05, 16, 24
TOCOM	01, 04, 16
UNIKA	01, 17
UNIVERSAL	16, 17
VIDEOWAY	03, 09
ZENITH	03, 09

DBS Receiver Brand Setting

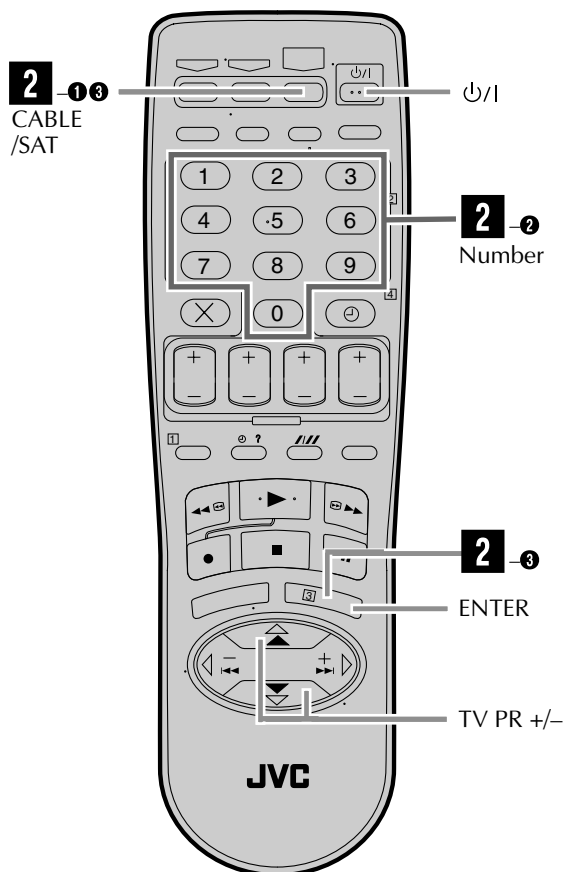

This Remote can control some functions of the DBS (Direct Broadcast Satellite) receivers listed below.

1 Turn on the DBS receiver

Turn on the DBS receiver using the Power button on the DBS receiver or its Remote.

2 Enter DBS receiver brand code

Follow the example shown below.

- ❶ Press and hold **CABLE/SAT**.
- ❷ Press the **Number** keys to enter your cable box's brand code by referring to the table below.
- ❸ Press **OK**, and release **CABLE/SAT**.
The cable box should turn off. If it does, try other operations below (☞ step ❸).

- Once you have set the Remote to operate the DBS receiver, you do not have to set it until you replace the batteries from the Remote.

3 Operate DBS receiver

First, press **CABLE/SAT** to set the Remote to Cable Box mode, then press one of the following buttons: **⏻/⏪**, **TV PR +/-**, and **Number** keys.

- For some brands, you must press **ENTER** after having pressed the **Number** keys to enter a channel number.
- To change the DBS receiver's channels, press **TV PR +/-** or the **Number** keys.

NOTES:

- Depending on the type of DBS receiver, some or all functions cannot be operated using this Remote.
- It's not possible to operate a DBS receiver not equipped with a remote sensor.
- Though ECHOSTAR has a number of different remote codes, this remote control is applicable only to one of those codes preset at the factory.
- It's not possible to set the Remote for both your DBS receiver and a cable box at the same time. You can only set the Remote to operate one of these units at a time.
- You have to subscribe to a DBS service to receive DBS channels.

DBS RECEIVER BRAND NAME	BRAND CODE
JVC (DISH Network)	51
ECHOSTAR (DISH Network)	51
PRIMESTAR	50
RCA (DSS)	40
SKY	52
SONY (DSS)	41

ATTENTION

The remote control can operate not only the video recorder but also some of your TV, cable box and DBS receiver.

- To operate your video recorder, first press the **VCR** button to set the remote control to the Video mode.
- To operate your TV, first press the **TV** button to set the remote control to the TV mode. (☞ pg. 38)
- To operate your cable box or DBS receiver, first press the **CABLE/SAT** button to set the remote control to the cable box or DBS receiver mode. (☞ pg. 39, 40)

(Ex.) To set the Remote to JVC 51:

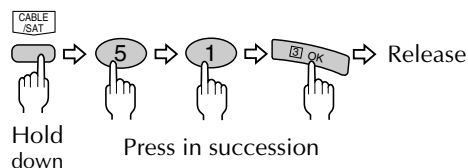

Changing Remote Control Code

This Remote is capable of transmitting two control codes; one set to respond to A code control signals and another set to respond to B code control signals. This Remote control is preset to send A code signals because your VCR is initially set to respond to A code signals. You can easily modify your VCR and the Remote to respond to B code signals. When using two JVC VCRs, set two VCRs and their Remotes to different codes, so that you can operate these VCRs separately.

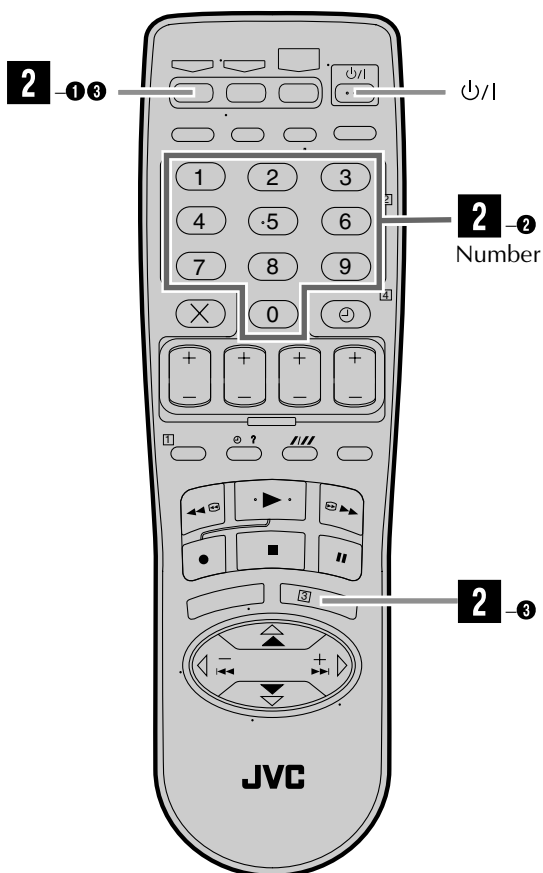

1 Unplug VCR

Unplug the AC power cord from the AC outlet.

2 Set remote control code for Remote

- 1 Press and hold **VCR**.
- 2 Press the **Number** key "2".
- 3 Press **OK**, and release **VCR**.

- The Remote now can transmit B code control signals.

3 Plug in VCR

Plug the AC power cord back into an AC outlet.

4 Turn on VCR

Press **⏻/I** on the Remote.

- The VCR now responds to B code control signals.
- To set the Remote and the VCR back to A code control signals, repeat the same procedure as shown above except pressing the **Number** key "1" in step **2**.

To control two VCRs with the same Remote

You can control two JVC VCRs by switching the remote control code for the Remote between A and B (step **2**), keeping two VCRs to different control codes.

- Press the **Number** key "1" for A code control signals and the **Number** key "2" for B code control signals. (To change only the remote control code for the Remote, DO NOT perform steps **1**, **3**, and **4**.)

(Ex.) To set Remote to B code:

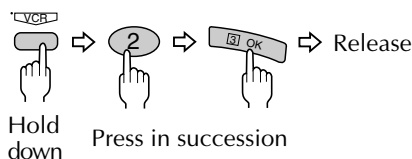

Before requesting service, use this chart and see if you can repair the trouble yourself. Small problems are often easily corrected, and this can save you the trouble of sending your VCR off for repair.

POWER		
SYMPTOM	POSSIBLE CAUSE	CORRECTIVE ACTION
1. The power will not come on.	<ul style="list-style-type: none"> • The AC power cord is disconnected. 	Connect the AC power cord.
2. The clock works, but the VCR's power will not come on.	<ul style="list-style-type: none"> • The VCR is in the timer recording standby mode with "AUTO TIMER" set to "OFF" (☞ pg. 31). 	Press ⏻ to disengage.
3. The Remote will not function.	<ul style="list-style-type: none"> • The batteries are discharged. 	Replace the dead batteries with new ones.
TAPE TRANSPORT		
SYMPTOM	POSSIBLE CAUSE	CORRECTIVE ACTION
1. The cassette gets stuck partway during loading, and is ejected.	<ul style="list-style-type: none"> • The cassette was inserted incorrectly. 	Make sure the cassette's window is facing up, the rear label side is facing you and the arrow on the front of the cassette is pointing towards the VCR. Then insert the cassette.
PLAYBACK		
SYMPTOM	POSSIBLE CAUSE	CORRECTIVE ACTION
1. The tape is running but the picture will not appear.	<ul style="list-style-type: none"> • If the RF connection (☞ pg. 5) is used to view the picture, the channel on the TV is set incorrectly. • If the AV connection (☞ pg. 5) is used to view the picture, the TV receiver is set to the wrong mode. 	Select channel 3 or 4 on the TV. Select the AV mode on the TV.
2. Breaks are noticeable in Hi-Fi sound track.	<ul style="list-style-type: none"> • Automatic tracking is engaged. 	Disengage auto tracking and adjust the tracking manually (☞ pg. 15).
3. The playback picture is blurred or interrupted, even though TV broadcasts are clear.	<ul style="list-style-type: none"> • The video heads may be dirty. 	The heads must be cleaned. Use a dry cleaning cassette TCL-2UX or consult your JVC dealer.
4. The Hi-Fi sound cannot be heard.	<ul style="list-style-type: none"> • Audio Monitor setting is incorrect. 	Set Audio Monitor to "HI-FI" (☞ pg. 15, 33).
RECORDING		
SYMPTOM	POSSIBLE CAUSE	CORRECTIVE ACTION
1. Recording will not start.	<ul style="list-style-type: none"> • There is no cassette loaded. • The loaded cassette has had its record safety tab removed. 	Insert a cassette. Remove the cassette and cover the hole with adhesive tape, or load a cassette on which the record safety tab is intact.
2. TV broadcasts will not be recorded properly.	<ul style="list-style-type: none"> • The VCR has been set to "L-1" or "F-1" input mode by mistake. 	Select the appropriate channel on the VCR.
3. Tape-to-tape editing will not work.	<ul style="list-style-type: none"> • The VCRs or the camcorder and the VCR have been incorrectly connected. • The power to one or more of the units has not been turned on. • The recording VCR's input mode has been set incorrectly. 	Refer to the directions and the illustration under "Edit To Or From Another VCR" (☞ pg. 35) or "Edit From A Camcorder" (☞ pg. 36) and properly connect the units. Make sure the power to all units is on. Select the appropriate input mode on the recording VCR.

TIMER RECORDING

SYMPTOM	POSSIBLE CAUSE	CORRECTIVE ACTION
1. Timer recording will not work.	<ul style="list-style-type: none"> • The clock and/or the timer have been set incorrectly. • The timer is not engaged. • The VCR has not been set up properly. 	<p>Set the clock and/or timer correctly.</p> <p>Press ⏰ and check to make sure that ⏰ appears on the front display panel.</p> <p>Re-perform the set-up procedures.</p>
2. Timer programing will not work.	<ul style="list-style-type: none"> • Timer recording is in progress. 	<p>Timer programing cannot be performed when timer recording is in progress. Wait until it finishes.</p>
3. ⏰ and ⏏ on the front display panel will not stop blinking.	<ul style="list-style-type: none"> • The timer is engaged but there is no cassette loaded. 	<p>Load a cassette with the record safety tab intact, or with the hole covered with adhesive tape.</p>
4. The cassette is automatically ejected, and ⏰ and ⏏ on the front display panel will not stop blinking.	<ul style="list-style-type: none"> • The loaded cassette has had its record safety tab removed. 	<p>Remove the cassette and cover its hole with adhesive tape, or replace it with a cassette on which the safety tab is intact.</p>
5. ⏰ blinks for 10 seconds and the timer mode is disengaged.	<ul style="list-style-type: none"> • ⏰ has been pressed when there are no programs in memory, or the timer recording program has not been set correctly. 	<p>Check the programed data and set again if necessary, then press ⏰ again.</p>
6. The cassette is automatically ejected, the power shuts off and ⏰ and ⏏ will not stop blinking.	<ul style="list-style-type: none"> • The tape reaches its end during timer recording. 	<p>The program may not have been recorded in its entirety. Next time be sure you have enough time on the tape to record the entire broadcast.</p>
7. You moved, and now VCR Plus+ system does not work properly.	<ul style="list-style-type: none"> • The receivable stations in the new area are received on different channels than those in the previous area. 	<p>Re-perform the Changing VCR Plus+ Setting procedure (📖 pg. 24).</p>
8. "PROGRAM FULL" is displayed on the screen.	<ul style="list-style-type: none"> • All 8 programs of the VCR's timer memory are used. 	<p>Wait until a space in memory clears, or cancel unnecessary program information (📖 pg. 29).</p>

OTHER PROBLEMS

SYMPTOM	POSSIBLE CAUSE	CORRECTIVE ACTION
1. When scanning channels, some of them are skipped over.	<ul style="list-style-type: none"> • Those channels have been preset to be skipped. 	<p>If you need the skipped channels, restore them (📖 pg. 12).</p>
2. The channel cannot be changed.	<ul style="list-style-type: none"> • Recording is in progress. 	<p>Press PAUSE (⏏) to pause the recording, change channels, then press PLAY (▶) to resume recording.</p>
3. "--:--" is displayed on the front display panel after a power outage.	<ul style="list-style-type: none"> • The lithium battery is exhausted. 	<p>Replace the lithium battery with a new one (📖 pg. 4).</p>

Questions and answers

PLAYBACK

- Q. What happens if the tape reaches its end during playback or search?**
 A. The VCR automatically rewinds it to the beginning.
- Q. Can the VCR indefinitely remain in still mode?**
 A. No. It stops automatically after 5 minutes to protect the heads.
- Q. During picture search, still picture playback and frame-by-frame playback, the picture is intermittent. What's the cause?**
 A. Picture loss occurs when these types of playback are attempted with a tape recorded in EP mode. Pressing **PLAY** (▶) to return to normal playback will restore the picture.
- Q. When returning from variable-speed picture search to normal playback, the picture is disturbed. Should I be concerned about this?**
 A. No, it is normal.
- Q. When playing back programs that have been timer-recorded consecutively (such one program from 8:00 to 9:00 and another one from 9:00 to 10:00), the picture and sound become momentarily distorted where the first program ends and the second program begins. Is this a malfunction?**
 A. No. This is normal.
- Q. Other than preventing further recording, what effect does removing the safety tab have?**
 A. It disables marking of index codes.
- Q. Sometimes, during index search, the VCR cannot find the program I want to see. Why not?**
 A. There may be index codes too close together.
- Q. During playback, on-screen display sometimes jitters. Why does this happen?**
 A. If the condition of the tape being played back is not good, jittering of the video (including on-screen display) may occur.

RECORDING

- Q. When I pause and then resume a recording, the end of the recording before the pause is overlapped by the new recording. Why does this happen?**
 A. This is normal. It reduces distortion at the pause and resume points.
- Q. Can the VCR indefinitely remain in the recording pause mode?**
 A. No. The VCR automatically stops after 5 minutes to protect the heads. When paused during Instant Timer Recording (ITR), the VCR shuts off automatically after 5 minutes.
- Q. What happens if the tape reaches its end during recording?**
 A. The VCR automatically rewinds it to the beginning.

TIMER RECORDING

- Q. REC and ⊖ remain lit on the front display panel. Is there a problem?**
 A. No. This is a normal condition for a timer recording in progress.
- Q. Can I program the timer while I'm watching a tape or a TV broadcast?**
 A. Yes, but while you are setting the timer you will not see the tape's or broadcast program's picture as it is replaced by the on-screen menu. (The sound from the tape or broadcast program will be heard during the timer setting.)

MOISTURE CONDENSATION

Moisture in the air will condense on the VCR when you move it from a cold place to a warm place, or under extremely humid conditions—just as water droplets form on the surface of a glass filled with cold liquid. Moisture condensation on the head drum will cause damage to the tape. In conditions where condensation may occur, keep the VCR turned on for a few hours to evaporate the moisture before inserting a tape.

ABOUT HEAD CLEANING

Accumulation of dirt and other particles on the video heads may cause the playback picture to become blurred or interrupted. Be sure to contact your nearest JVC dealer if such troubles occur.

ATTENTION

This VCR contains microcomputers. External electronic noise or interference can cause microcomputer to malfunction. If the VCR does not operate correctly switch its power off and unplug the AC power cord from the AC supply. Wait for a while and then plug the power back in. Eject and check the condition of the cassette. If everything appears normal, you can operate the VCR as usual.

List of terms

This guide serves as a quick way to locate frequently used terms and on-screen display names.

A

Accidental erasure prevention 17
Audio Monitor 15, 33
Auto Channel Set 11
Auto SP→EP Timer 32
Auto Timer 31
Automatic tracking 15
AV Compu-link 33
AV connection 5

B

B.E.S.T. 31
Blue Back 32

C

Changing VCR Plus+™ Setting 24
Channel No. indication 18
Clock setting 9
Clock time 14, 18
Connection to TV 5
Contents 3
Counter reset 14, 18

E

Editing 35
Express Timer Programing 26

F

Frame-by-Frame Playback 21
Function Set screen 30

G

Guide channel 24

H

High-Speed Picture Search 20

I

Index Search 16
Instant Review 16
Instant Timer Recording (ITR) 18

L

Language setting 8

M

Manual tracking 15
Multi-Brand Remote
 Controlling two JVC VCRs 41
 Setting Cable Box brand 39
 Setting DBS receiver brand 40
 Setting TV brand 38

N

Next Function Memory 15

O

On-screen display 19, 47

P

Picture Control 31
Picture Search 20
Playback 13
Plug & Play 6

R

Recording 17
Recording Resume function 19
Remote pause function 33
Repeat play 14
RF connection 5

S

Second Audio Record 32
Slow Motion Playback 21
Special effect playback
 Frame-by-Frame Playback 21
 High-Speed Picture Search 20
 How to use the
 PUSH JOG buttons 21
 How to use the
 SHUTTLE ring 20
 Picture Search 20
 Skip Search 21
 Slow Motion Playback 21
 Still Picture Playback 21
 Variable-Speed Picture Search 20
Specifications 49
Still Picture Playback 21
Superimpose 31
Super VHS ET 19
S-VHS mode setting 33
S-video connection 33

T

Tape position indicator 14
Tape remaining time 14, 18
Tape speed 17
Time counter 14, 18
Timer recording
 Canceling 28
 Changing 28
 Checking 28
 Express 26
 Guide channel setting 24
 Overlap 29
 VCR Plus+ 24
Tracking 15
Troubleshooting 42
Tuner setting 11
 Adding channels 12
 Auto Channel Set 11
 Manual Channel Set 12
 Skipping channels 12

V

Variable-Speed Picture Search 20
VCR Plus+™ Timer Programing 22
Video input setting 34
Video Stabilizer 32

Front panel

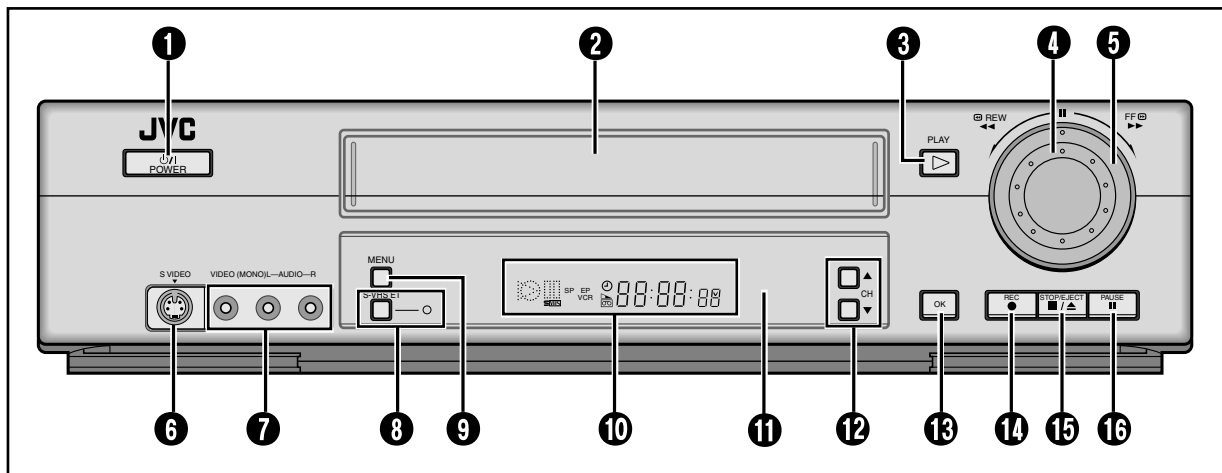

- ❶ POWER ϕ /I button : \hookrightarrow pg. 6, 13, 17
- ❷ Cassette loading slot
- ❸ PLAY (▶) button : \hookrightarrow pg. 13, 17
- ❹ JOG dial : \hookrightarrow pg. 21
- ❺ SHUTTLE ring : \hookrightarrow pg. 13, 17, 20
- ❻ S-VIDEO input connector : \hookrightarrow pg. 36
- ❼ AUDIO/VIDEO input connectors : \hookrightarrow pg. 36
- ❽ S-VHS ET button : \hookrightarrow pg. 19
S-VHS ET indicator
- ❾ MENU button : \hookrightarrow pg. 7
- ❿ Front display panel : \hookrightarrow below
- ⓫ Remote sensor
- ⓬ CH \blacktriangle / \blacktriangledown buttons : \hookrightarrow pg. 6
- ⓭ OK button : \hookrightarrow pg. 6
- ⓮ REC (●) button : \hookrightarrow pg. 17, 18, 19
- ⓯ STOP/EJECT (■/▲) button : \hookrightarrow pg. 13, 17
- ⓰ PAUSE (||) button : \hookrightarrow pg. 13, 17, 21

Front display panel

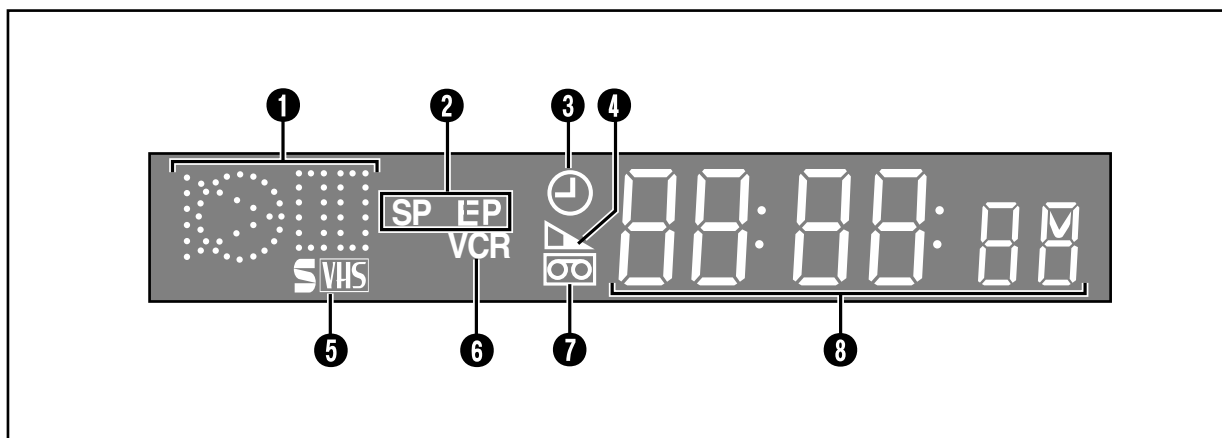

- ❶ Symbolic Mode Indicators
- ❷ Tape speed indicators
- ❸ Timer mode indicator : \hookrightarrow pg. 23, 27
- ❹ Tape remaining time indicator : \hookrightarrow pg. 14, 18
- ❺ S-VHS indicator : \hookrightarrow pg. 19
- ❻ VCR mode indicator : \hookrightarrow pg. 17, 18
- ❼ Cassette mark
- ❽ Channel and auxiliary input ("L-1" or "F-1")
Counter reading : \hookrightarrow pg. 14, 18
Clock time : \hookrightarrow pg. 14, 18

PLAY: FF/REW VARIABLE SHUTTLE SEARCH:		STILL: SLOW:	
		RECORD:	
		RECORD PAUSE:	

Rear panel

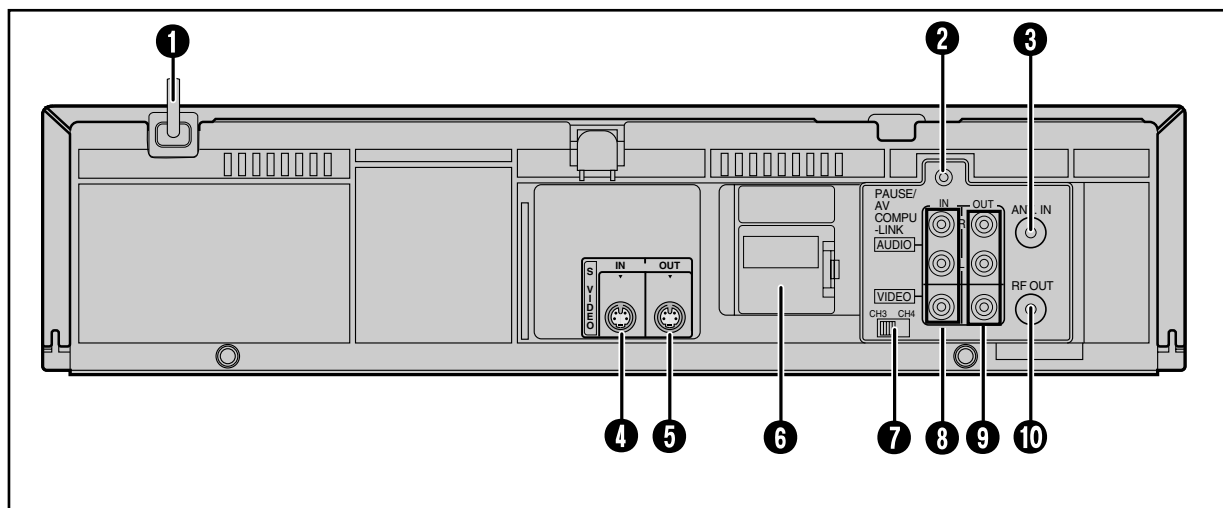

- ❶ AC power cord : ☞ pg. 4
- ❷ PAUSE/AV COMPU-LINK terminal
 - PAUSE terminal : ☞ pg. 33, 36
 - AV COMPU-LINK terminal : ☞ pg. 33
- ❸ ANT. (Antenna) IN terminal : ☞ pg. 4
- ❹ S VIDEO IN terminal : ☞ pg. 4
- ❺ S VIDEO OUT terminal : ☞ pg. 4
- ❻ Lithium Battery Compartment : ☞ pg. 4
- ❼ CH3-CH4 switch : ☞ pg. 5
- ❽ AUDIO/VIDEO IN connectors : ☞ pg. 4, 35
- ❾ AUDIO/VIDEO OUT connectors : ☞ pg. 4, 35
- ❿ RF OUT terminal : ☞ pg. 4

On-screen display

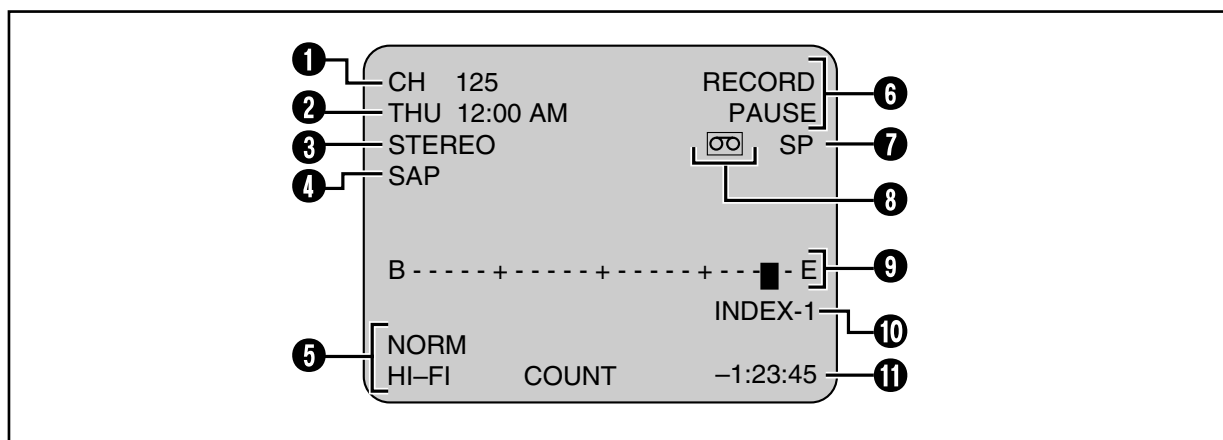

- ❶ Channel and auxiliary input ("L-1" or "F-1")
- ❷ Date and clock time : ☞ pg. 6, 9
- ❸ STEREO program indication
- ❹ SAP (Second Audio Program) indication : ☞ pg. 32
- ❺ Audio monitor indications : ☞ pg. 15, 33
- ❻ VCR operation mode indication
- ❼ Tape speed indication
- ❽ Cassette indication
- ❾ Tape position indicator : ☞ pg. 14
- ❿ Index no. indication : ☞ pg. 16
- ⓫ Time counter (when "COUNT" appears) : ☞ pg. 14, 18
Time remaining time (when "REMAIN" appears) : ☞ pg. 14, 18

Remote

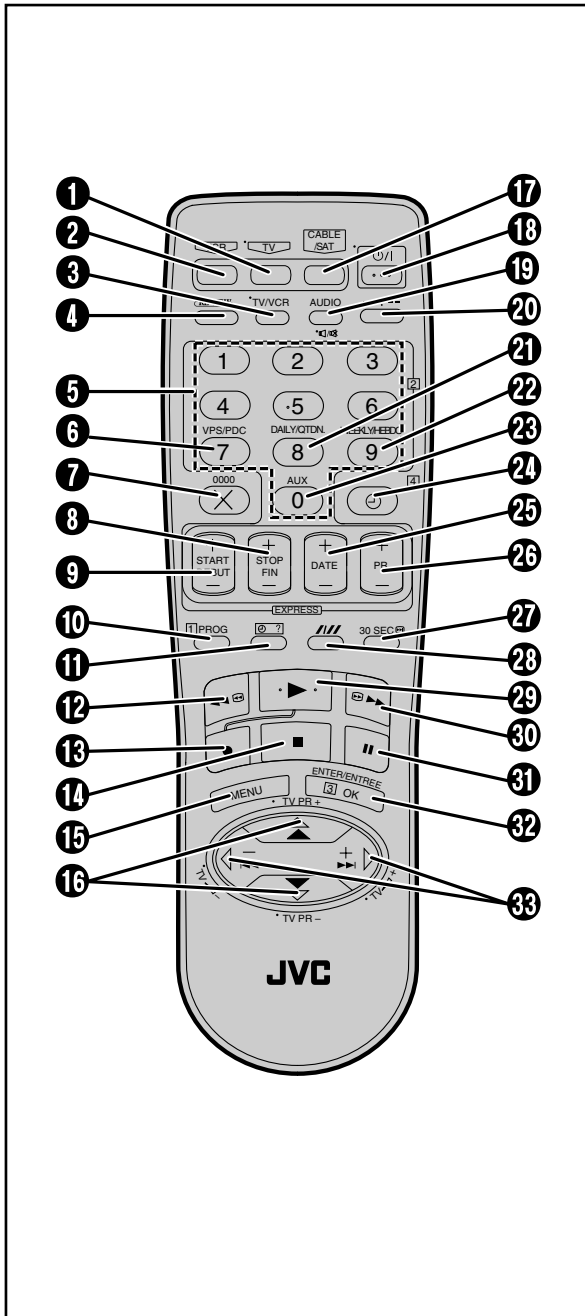

- ❶ TV Button : ☞ pg. 38
- ❷ VCR Button : ☞ pg. 41
- ❸ TV/VCR Button : ☞ pg. 17, 18, 38
- ❹ **RE-VIEW** Button : ☞ pg. 16
- ❺ NUMBER Buttons : ☞ pg. 12, 17, 38
- ❻ VPS/PDC Button
*VPS/PDC is not currently available in south America and not possible with this VCR.
- ❼ × Button : ☞ pg. 28, 29
0000 Button : ☞ pg. 14
- ❽ STOP +/- Button : ☞ pg. 22, 26
- ❾ START +/- Button : ☞ pg. 26
- ❿ PROG (Program) Button : ☞ pg. 22
- ⓫ ⊕ ? Button : ☞ pg. 28
- ⓬ REW (◀ ◀) Button : ☞ pg. 13, 17
- ⓭ REC (●) Button : ☞ pg. 17, 19
- ⓮ STOP (■) Button : ☞ pg. 13, 17
- ⓯ MENU Button : ☞ pg. 7
- ⓰ △▽ Button : ☞ pg. 6
TV PR +/- Button : ☞ pg. 38, 39, 40
- ⓱ CABLE/SAT Button : ☞ pg. 39, 40
- ⓲ ⓵/⓶ (Power) Button : ☞ pg. 6, 13, 17
- ⓳ AUDIO Button : ☞ pg. 33
⓴ 🔊/🔇 (TV Muting) Button : ☞ pg. 38
⓵ -- : -- (Display) Button : ☞ pg. 14, 18
- ⓶ DAILY Button : ☞ pg. 27
- ⓷ WEEKLY Button : ☞ pg. 27
- ⓸ AUX Button : ☞ pg. 35
- ⓹ ⊖ (Timer) Button : ☞ pg. 23, 27, 28
- ⓺ DATE +/- Button : ☞ pg. 26
- ⓻ PR +/- Button : ☞ pg. 15, 17, 22, 26
- ⓼ 30 SEC (▶) Button : ☞ pg. 21
- ⓽ /// (SP/EP) Button : ☞ pg. 17, 23, 26, 28
- ⓾ PLAY (▶) Button : ☞ pg. 13, 17
- ⓿ FF (▶▶) Button : ☞ pg. 13, 17
- ⓫⓬ PAUSE (⏪) Button : ☞ pg. 13, 17, 21
- ⓫⓭ OK Button : ☞ pg. 6, 19
ENTER Button : ☞ pg. 38, 39, 40
- ⓫⓮ ◀▶ (◀▶▶▶) Button : ☞ pg. 16
TV ◀ +/- (Volume) Button : ☞ pg. 38

You can operate your TV

Buttons (❸, ❺, ❻, ⓲, ⓳, ⓫⓮) with a small dot on the left side of the name can also be used to operate your TV.

Before use, set the TV brand code of your TV. (☞ pg. 38)

* If you use JVC's TV, this setting is not necessary.

How to use the Remote

Before use, insert two AA size batteries into the Remote with the polarity (⊕ and ⊖) matched correctly as indicated on the battery compartment or on the lid.

The Remote can operate most of your VCR's functions, as well as basic functions of TV sets, cable boxes and DBS receivers.

- Point the Remote toward the remote sensor on the target component.
- The maximum operating distance of the remote control is about 8 m.

NOTE:

If the Remote does not work properly, remove its batteries, wait for a few seconds, replace the batteries and then try again.

GENERAL

Power requirement	: AC 110 V – 220 V ~ , 50/60 Hz
Power consumption	
Power on	: 20 W
Power off	: 3 W
Temperature	
Operating	: 5°C to 40°C (41°F to 104°F)
Storage	: -20°C to 60°C (-4°F to 140°F)
Operating position	: Horizontal only
Dimensions (W x H x D):	400 mm x 94 mm x 281 mm (15-3/4" x 3-3/4" x 11-1/8")
Weight	: 3.5 kg (7.7 lbs)
Format	: VHS NTSC standard
Maximum recording time	
SP	: 210 min. with ST-210 video cassette
EP	: 630 min. with ST-210 video cassette

VIDEO/AUDIO

Signal system	: NTSC-type color signal and EIA monochrome signal, 525 lines/60 fields
Recording/ Playback system	: DA-4 (Double Azimuth) head helical scan system
Signal-to-noise ratio	: 45 dB
Horizontal resolution	: 230 lines (VHS) 400 lines (S-VHS)
Frequency range	
Normal audio	: 70 Hz to 10,000 Hz
Hi-Fi audio	: 20 Hz to 20,000 Hz
Input/Output	: RCA connectors (IN x 2, OUT x 1) : S-Video connectors (IN x 2, OUT x 1)

TUNER

Tuning system	: Frequency-synthesized tuner
Channel coverage	
VHF	: Channels 2–13
UHF	: Channels 14–69
CATV	: 113 Channels
RF output	: Channel 3 or 4 (switchable; preset to Channel 3 when shipped) 75 Ω, unbalanced

TIMER

Clock reference	: Quartz
Program capacity	: 1-year programmable timer/ 8 programs
Memory backup time	: Approx. 6 months Estimated figure based on supplied fresh battery; actual performance may differ.

ACCESSORIES

Supplied accessories	: RF cable, Infrared remote control unit, Lithium battery CR2025, Conversion plug, "AA" battery x 2, Audio/Video cable, S-Video cable (4-pin)
----------------------	---

Specifications shown are for SP mode unless otherwise specified. E. & O.E. Design and specifications subject to change without notice.

Failure to heed the following precautions may result in damage to the VCR, remote control or video cassette.

- 1. DO NOT place the VCR ...**
... in an environment prone to extreme temperatures or humidity.
... in direct sunlight.
... in a dusty environment.
... in an environment where strong magnetic fields are generated.
... on a surface that is unstable or subject to vibration.
- 2. DO NOT block the VCR's ventilation openings.**
- 3. DO NOT place heavy objects on the VCR or remote control.**
- 4. DO NOT place anything which might spill on top of the VCR or remote control.**
- 5. AVOID violent shocks to the VCR during transport.**

****MOISTURE CONDENSATION**

Moisture in the air will condense on the VCR when you move it from a cold place to a warm place, or under extremely humid conditions—just as water droplets form on the surface of a glass filled with cold liquid. Moisture condensation on the head drum will cause damage to the tape. In conditions where condensation may occur, keep the VCR's power turned on for a few hours to let the moisture dry.

****ABOUT HEAD CLEANING**

Accumulation of dirt and other particles on the video heads may cause the playback picture to become blurred or interrupted. Be sure to contact your nearest JVC dealer if such troubles occur.

JVC

VICTOR COMPANY OF JAPAN, LIMITED